

Innehållsförteckning

Översikt/Snabbguide	1
Allmän information	2
Låsning och upplåsning	3
Säten och säkerhetsbälten	4
Instrument och Reglage	5
Start och körning	6
För bekväm körning	7
I nödfall	8
Bilvård	9
Underhåll	10
Tekniska Data	11
Alfabetiskt register	12
Konformitetsdeklarationer	13

1 Instrument och Reglage

E08500102036

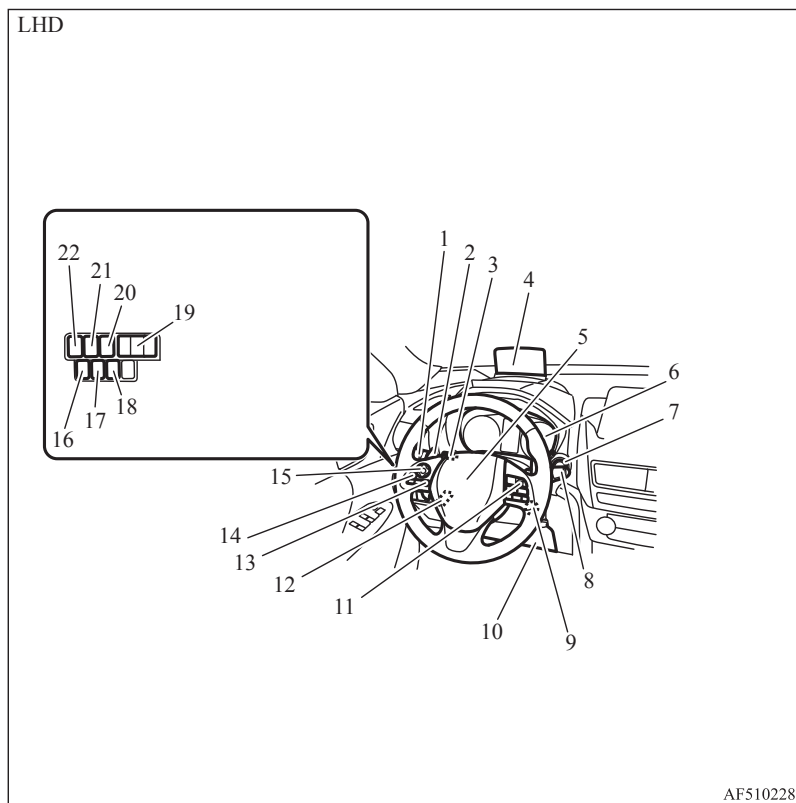

1. Spak för hel- och halvljus sid. 5-54
Knapp för automatiskt helljus (AHB) sid. 5-56
Spak för blinkers sid. 5-61
Strömställare för främre dimljus* sid. 5-63
Strömställare för dimbakljus sid. 5-63
2. Växelpaddlar* sid. 6-32
3. Multiinformationsdisplayomkopplare sid. 5-04
4. HUD (Head Up Display)* sid. 5-48
5. Krockkudde (SRS) (för föraren) sid. 4-24, 4-28
Signalhorn sid. 5-70
6. Instrument sid. 5-02
7. Motorknapp* sid. 6-14
8. Strömställare för vindrutetorkare och spolare sid. 5-64
Strömställare för bakrutetorkare och spolare sid. 5-67
Strömställare för strålkastarspolare* sid. 5-68
9. Startlås* sid. 6-13
10. SRS - knärockkudde fram (för föraren) sid. 4-24, 4-29
11. Strömställare för farthållaren* sid. 6-53
12. Spak för höjd- och längdjustering av ratten sid. 6-09
13. Bluetooth® 2.0-gränssnitt* sid. 7-55
14. Kamera-knapp* sid. 6-116
15. Fjärrkontrollen på ratten* sid. 7-32 [för DISPLAY AUDIO, Smartphone Link Display Audio och MITSUBISHI Multi-Communication System (MMCS), har separat instruktionsbok.]
16. Strömställare för strålkastarinställning* sid. 5-60
17. Auto Stop & Go (AS&G) OFF-knapp sid. 6-23
18. Sonaromkopplare* sid. 6-107
19. HUD-knappar (Head Up Display)* sid. 5-48
20. Aktivt stabiliseringssystem (ASC) avstängningsknapp sid. 6-52
21. LDW-omkopplare (Lane Departure Warning) sid. 00
22. ON/OFF-knapp (på/av) för FCM och UMS* sid. 6-80

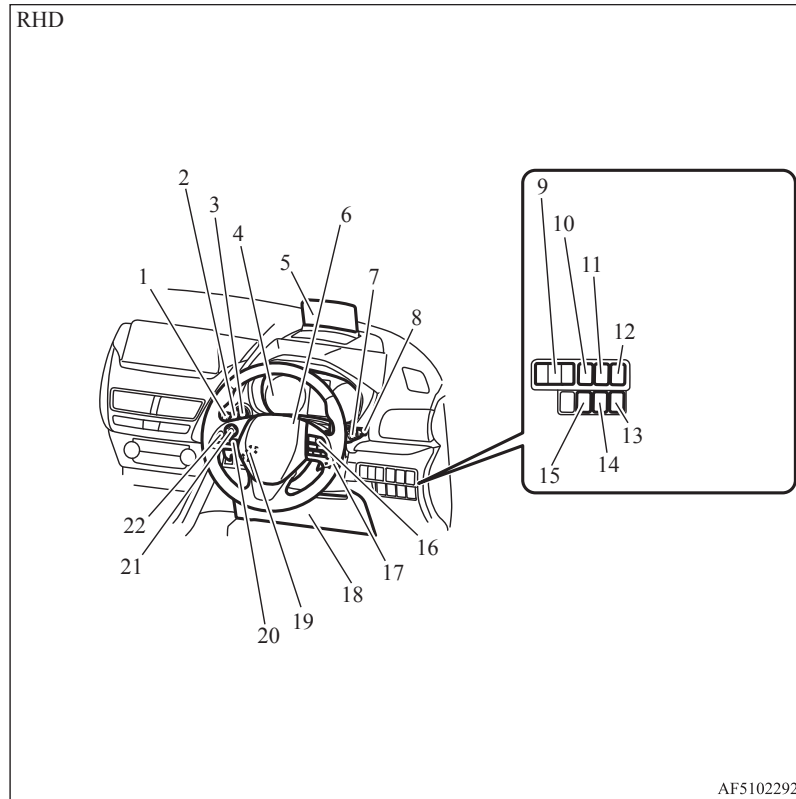

1. Spak för hel- och halvljus sid. 5-54
Knapp för automatiskt helljus (AHB) sid. 5-56
Spak för blinkers sid. 5-61
Strömställare för främre dimljus* sid. 5-63
Strömställare för dimbakljus sid. 5-63
2. Växelpaddlar* sid. 6-32
3. Motorknapp* sid. 6-14
4. Instrument sid. 5-02
5. HUD (Head Up Display)* sid. 5-48
6. Krockkudde (SRS) (för föraren) sid. 4-24, 4-28
Signalhorn sid. 5-70
7. Strömställare för vindrutetorkare och spolare sid. 5-64
Strömställare för bakrutetorkare och spolare sid. 5-67
Strömställare för strålkastarspolare* sid. 5-68
8. Multiinformationsdisplayomkopplare sid. 5-04
9. HUD-knappar (Head Up Display)* sid. 5-48
10. Aktivt stabiliseringssystem (ASC) avstängningsknapp sid. 6-52
11. LDW-omkopplare (Lane Departure Warning) sid. 00
12. ON/OFF-knapp (på/av) för FCM och UMS* sid. 6-80
13. Strömställare för strålkastarinställning* sid. 5-60
14. Auto Stop & Go (AS&G) OFF-knapp sid. 6-23
15. Sonaromkopplare* sid. 6-107
16. Strömställare för farthållaren sid. 6-53
17. Startlås* sid. 6-13
18. SRS - knäckrockkudde fram (för föraren) sid. 4-24, 4-29
19. Spak för höjd- och längdjustering av ratten sid. 6-09
20. Bluetooth® 2.0-gränssnitt* sid. 7-55
21. Fjärrkontrollen på ratten* sid. 7-32 [för DISPLAY AUDIO, Smartphone Link Display Audio och MITSUBISHI Multi-Communication System (MMCS), har separat instruktionsbok.]
22. Kamera-knapp* sid. 6-116

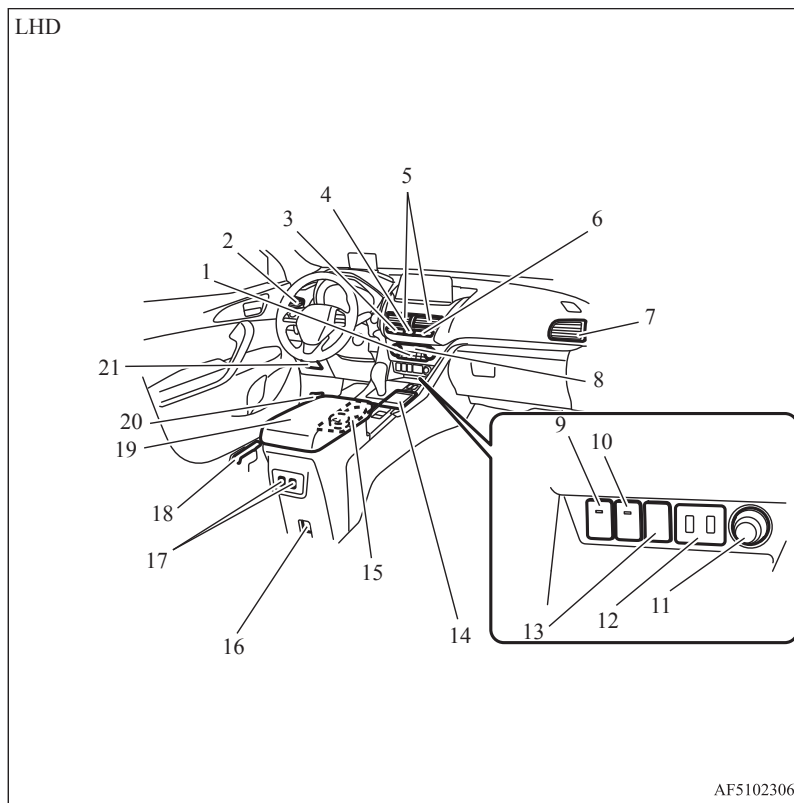

1. Strömställare för bakrutedefroster sid. 5-68
2. Sidoluftmunstycken sid. 7-02
3. Påminnelse för säkerhetsbälten (för frampassagerare och baksäte) sid. 4-10
4. Strömställare för varningsblinkers sid. 5-62
5. Mittluftmunstycken sid. 7-02
6. Indikator för frampassagerarens krockkudde sid. 4-27
Säkerhetslarmindikator* sid. 3-23
7. Sidoluftmunstycken sid. 7-02
8. Luftkonditionering sid. 7-05, 7-10
9. Knapp för rattvärme* sid. 5-70
10. Strömställare för vindruta med värme* sid. 5-69
11. Extra el-uttag sid. 7-81
12. USB-ingång sid. 7-77
13. ECO-lägesknapp sid. 5-62
14. Styrning av pekpanelen* [se den separata ägarmanualen.]
15. Mugghållare fram sid. 7-85
Askopp* sid. 7-80
16. Extra el-uttag sid. 7-81
17. Knappar för uppvärmda säten (baksäten)* sid. 4-04
18. Spak för öppning av tankluckan sid. 2-03
19. Fack i mittkonsolen sid. 7-85
Armstöd* sid. 4-03
20. Spak för frikoppling av motorhuvens sid. 10-02
21. Säkringsblock sid. 10-16

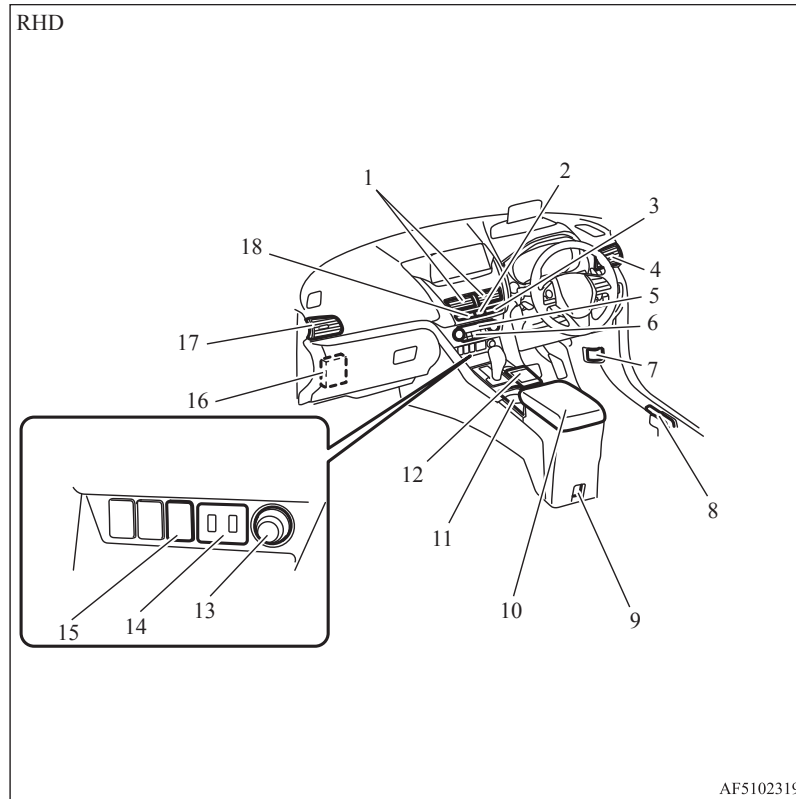

1. Mittluftmunstycken sid. 7-02
2. Strömställare för varningsblinkers sid. 5-62
3. Indikator för frampassagerarens krocksudde sid. 4-27
Säkerhetslarmindikator* sid. 3-23
4. Sidoluftmunstycken sid. 7-02
5. Luftkonditionering sid. 7-05, 7-10
6. Strömställare för bakrutedefroster sid. 5-68
7. Spak för frikoppling av motorhuven sid. 10-02
8. Spak för öppning av tankluckan sid. 2-03
9. Extra el-uttag sid. 7-81
10. Fack i mittkonsolen sid. 7-85
Armstöd* sid. 4-03
11. Mugghållare fram sid. 7-85
12. Styrning av pekpanelen* [se den separata ägarmanualen.]
13. Extra el-uttag sid. 7-81
14. USB-ingång sid. 7-77
15. ECO-lägesknapp sid. 5-62
16. Säkringsblock sid. 10-16
17. Sidoluftmunstycken sid. 7-02
18. Påminnelse för säkerhetsbälten (för frampassagerare och baksäte) sid. 4-10

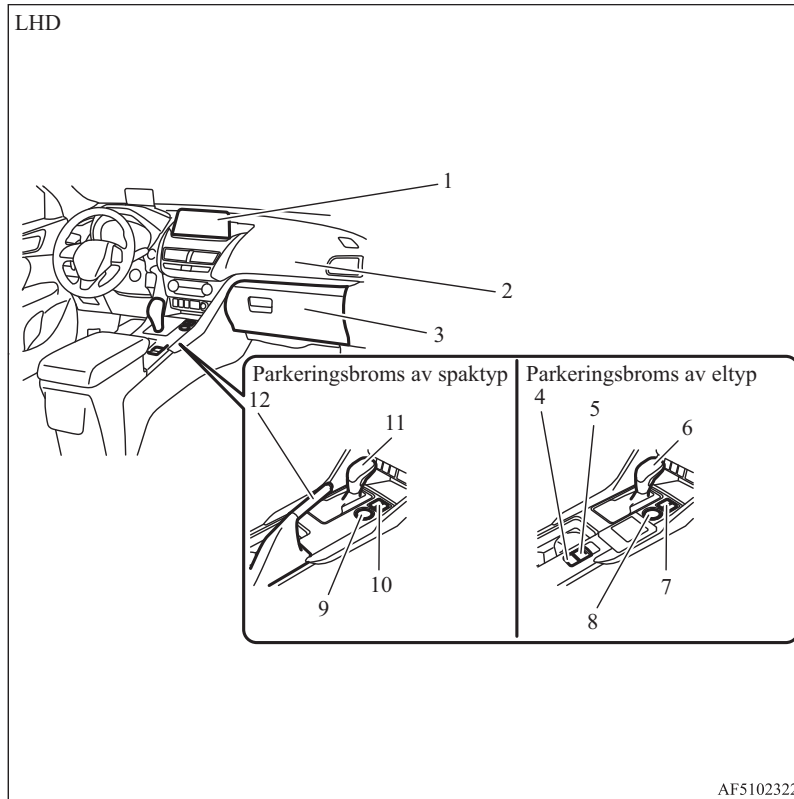

1. Audiosystem* sid. 7-21
AUDIO-DISPLAY*
Smartphone Link Display Audio*
MMCS (MITSUBISHI Multi-Communication System)*
Multi Around Monitor* sid. 6-112
[För DISPLAY AUDIO, Smartphone Link Display Audio och MITSUBISHI Multi-Communication System (MMCS), se den separata instruktionsboken.]
2. Krockkudde (SRS) (för frampassageraren) sid. 4-24, 4-28
3. Handskfack sid. 7-85
Korthållare sid. 7-85
4. Strömställare för dragläget sid. 6-43
5. Strömställare för den elektriska parkeringsbromsen sid. 6-05
6. Växelväljare sid. 6-30
7. Knappar för uppvärmda säten (framsäten)* sid. 4-04
8. S-AWC-körlägesväljare* sid. 6-37
9. S-AWC-körlägesväljare* sid. 6-37
10. Knappar för uppvärmda säten (framsäten)* sid. 4-04
11. Växelspak* sid. 6-28
Växelväljare* sid. 6-30
12. Spak för parkeringsbroms sid. 6-04

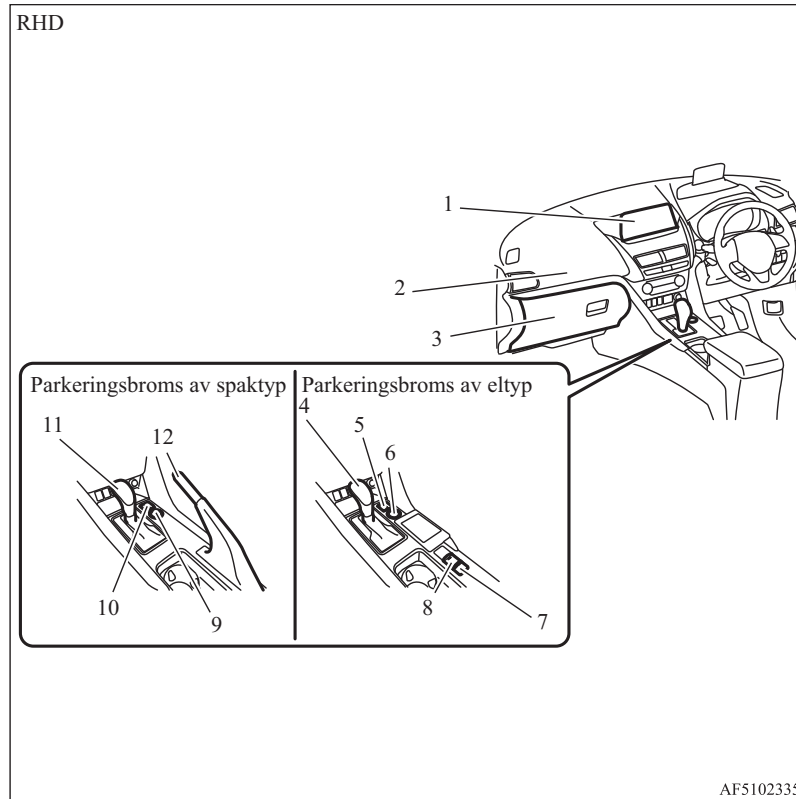

1. Audiosystem* sid. 7-21
AUDIO-DISPLAY*
Smartphone Link Display Audio*
MMCS (MITSUBISHI Multi-Communication System)*
Multi Around Monitor* sid. 6-112
[För DISPLAY AUDIO, Smartphone Link Display Audio och MITSUBISHI Multi-Communication System (MMCS), se den separata instruktionsboken.]
2. Krockkudde (SRS) (för frampassageraren) sid. 4-24, 4-28
3. Handskfack sid. 7-85
Korthållare sid. 7-85
4. Växelväljare sid. 6-30
5. Knappar för uppvärmda säten (framsäten)* sid. 4-04
6. S-AWC-körlägesväljare* sid. 6-37
7. Strömställare för dragläget sid. 6-43
8. Strömställare för den elektriska parkeringsbromsen sid. 6-05
9. S-AWC-körlägesväljare* sid. 6-37
10. Knappar för uppvärmda säten (framsäten)* sid. 4-04
11. Växelspak* sid. 6-28
Växelväljare* sid. 6-30
12. Spak för parkeringsbroms sid. 6-04

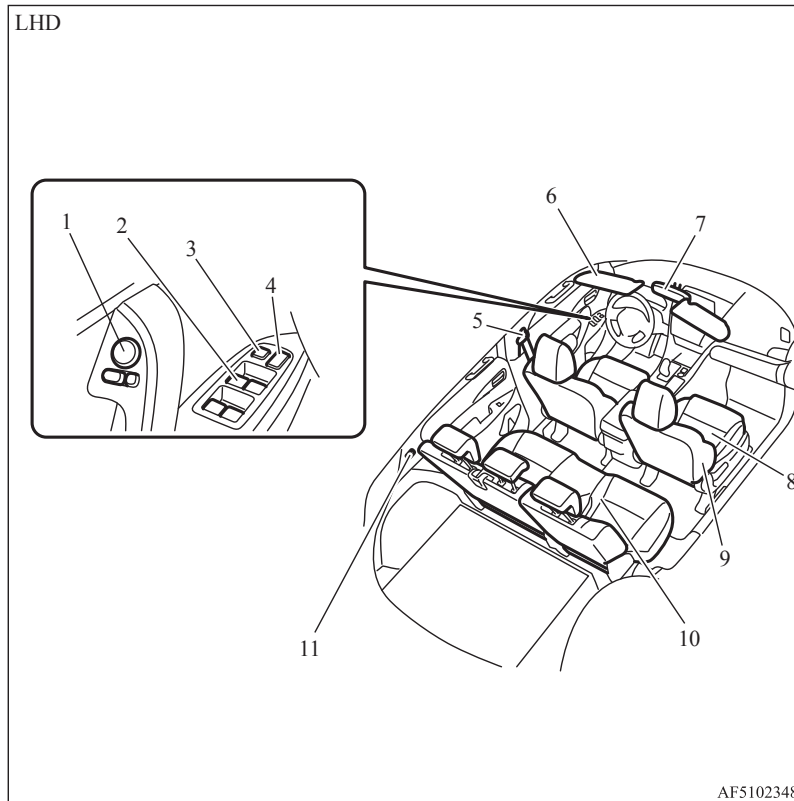

1. Strömställare el-backspeglar sid. 6-10
2. Strömställare för elektriska fönsterhissar sid. 3-30
3. Fönsterlås sid. 3-30
4. Strömställare för centrallås sid. 3-18
5. Justerbar övre fästpunkt sid. 4-11
Säkerhetsbälten sid. 4-08
6. Solskydd sid. 7-79
Makeup-spegel sid. 7-79
Korthållare sid. 7-79
7. Inre backspegel sid. 6-10
8. Framsäte sid. 4-02
9. Sidokrockkudde (SRS) (för framsätet) sid. 4-24, 4-32
10. Baksätet sid. 4-03
11. Bältesspännen sid. 4-13

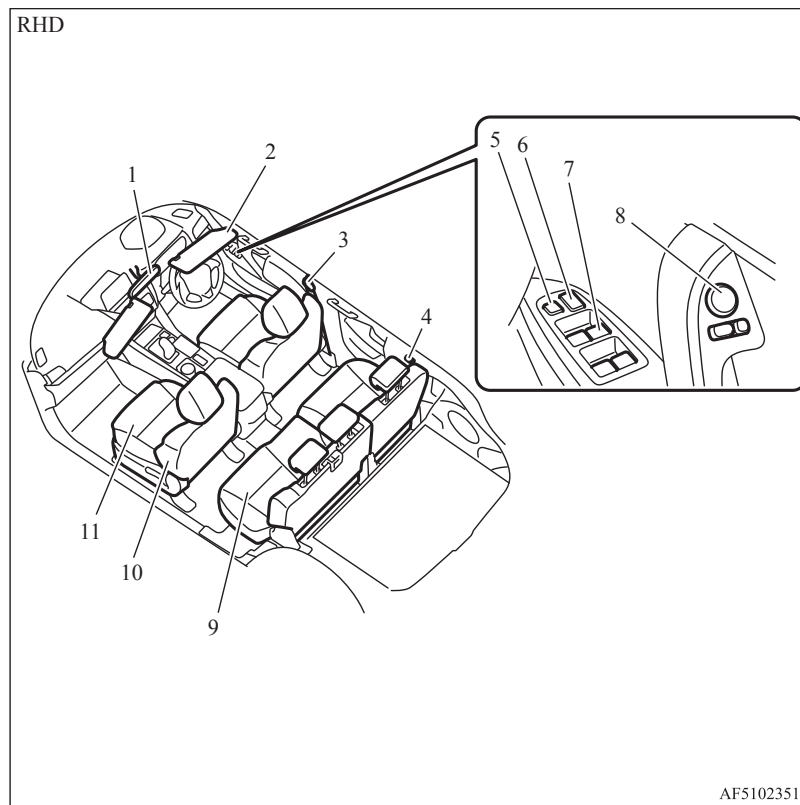

1. Inre backspegel sid. 6-10
2. Solskydd sid. 7-79
Makeup-spegel sid. 7-79
Korthållare sid. 7-79
3. Justerbar övre fästpunkt sid. 4-11
Säkerhetsbälten sid. 4-08
4. Bältesspännen sid. 4-13
5. Fönsterlås sid. 3-30
6. Strömställare för centrallås sid. 3-18
7. Strömställare för elektriska fönsterhissar sid. 3-30
8. Strömställare el-backspeglar sid. 6-10
9. Baksätet sid. 4-03
10. Sidokrockkudde (SRS) (för framsätet) sid. 4-24, 4-32
11. Framsäte sid. 4-02

Insidan

1

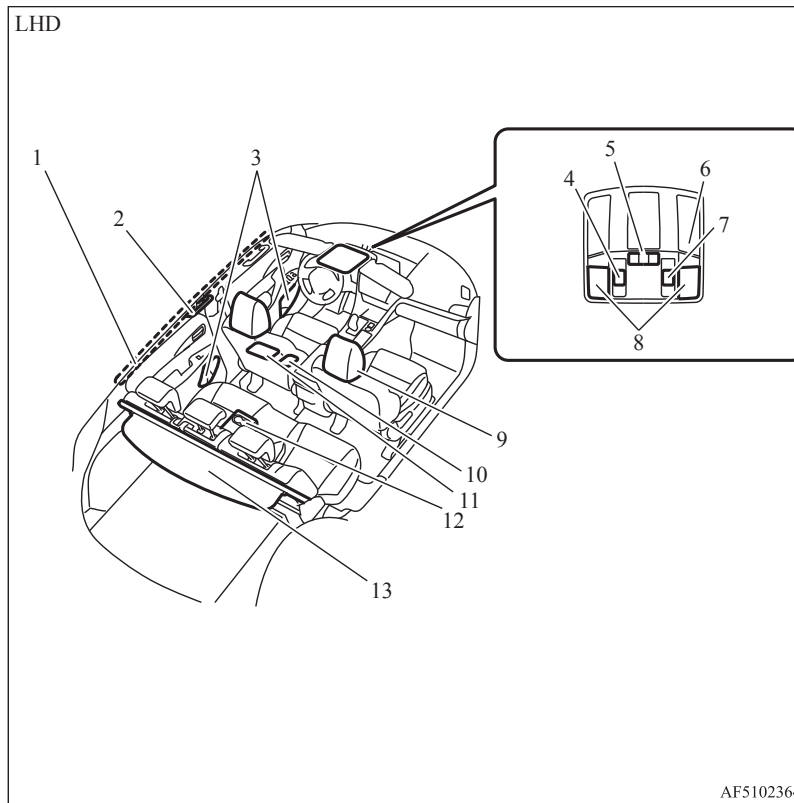

1. SRS - krockgardin sid. 4-24, 4-32
2. Takhandtag sid. 7-88
Klädkrok sid. 7-88
3. Flaskhållare sid. 7-86
4. Strömställare för sollucka* sid. 3-32
5. Strömställare för kupélampa sid. 7-82
6. Hands-free-mikrofon* sid. 7-56
7. Strömställare för framskärm* sid. 3-32
8. Kart- och kupélampor (fram) sid. 7-82, 7-83
9. Nackskydd sid. 4-05
10. Strömställare för bakskärm* sid. 3-32
11. Taklampa (bak) sid. 7-82
12. Armstöd* sid. 4-03
Bakre mugghållare* sid. 7-85
13. Skydd över lastutrymme* sid. 7-86

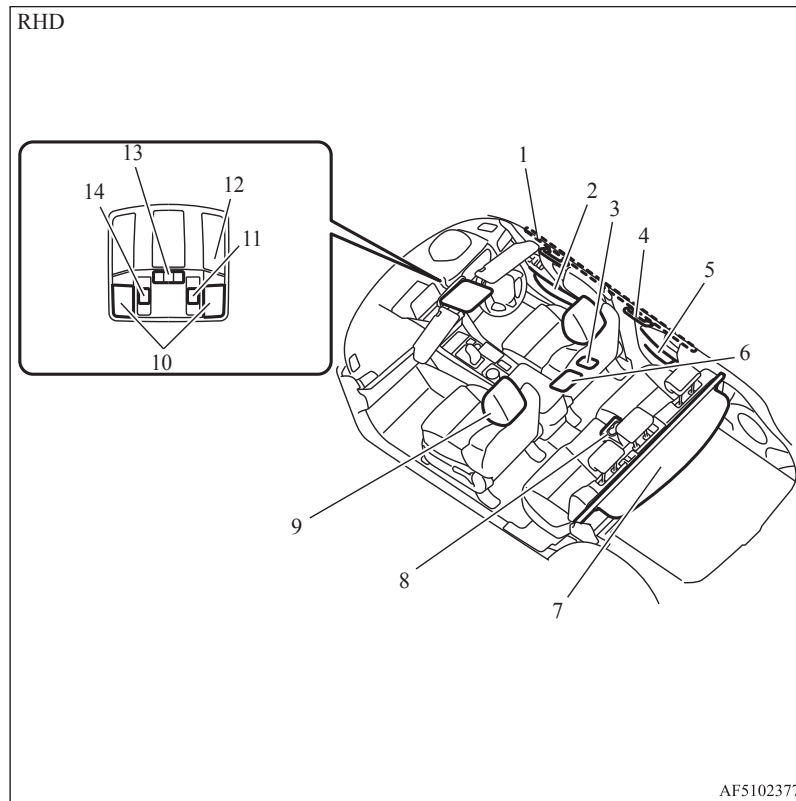

1. SRS - krockgardin sid. 4-24, 4-32
2. Flaskhållare sid. 7-86
3. Strömställare för bakskärm* sid. 3-32
4. Takhandtag sid. 7-88
Klädkrok sid. 7-88
5. Flaskhållare sid. 7-86
6. Taklampa (bak) sid. 7-82
7. Skydd över lastutrymme* sid. 7-86
8. Armstöd* sid. 4-03
Bakre mugghållare* sid. 7-85
9. Nackskydd sid. 4-05
10. Kart- och kupélampor (fram) sid. 7-82, 7-83
11. Strömställare för framskärm* sid. 3-32
12. Hands-free-mikrofon* sid. 7-56
13. Strömställare för kupélampa sid. 7-82
14. Strömställare för sollucka* sid. 3-32

1 Lastyta

E08500301363

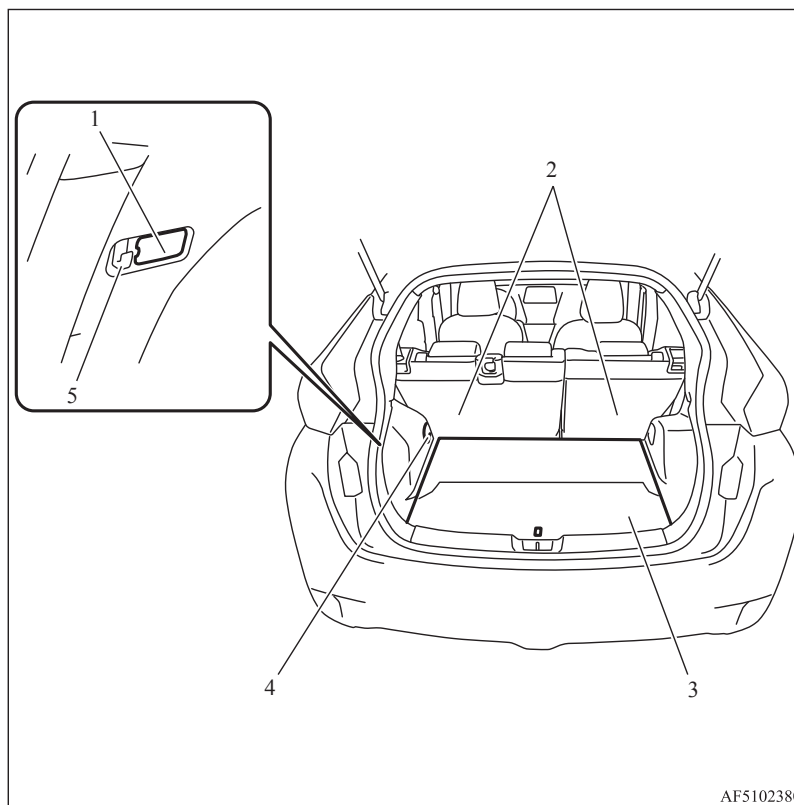

- 1. Bagagerumslampa sid. 7-83
- 2. Förankringspunkter för barnstolar sid. 4-21
- 3. Bagagegolvskena sid. 7-89
Domkraft sid. 8-05
Verktyg sid. 8-05
- 4. Lastkrokar sid. 7-88
- 5. Praktisk krok sid. 7-89

Utsidan (Fronten)

1

E08500402387

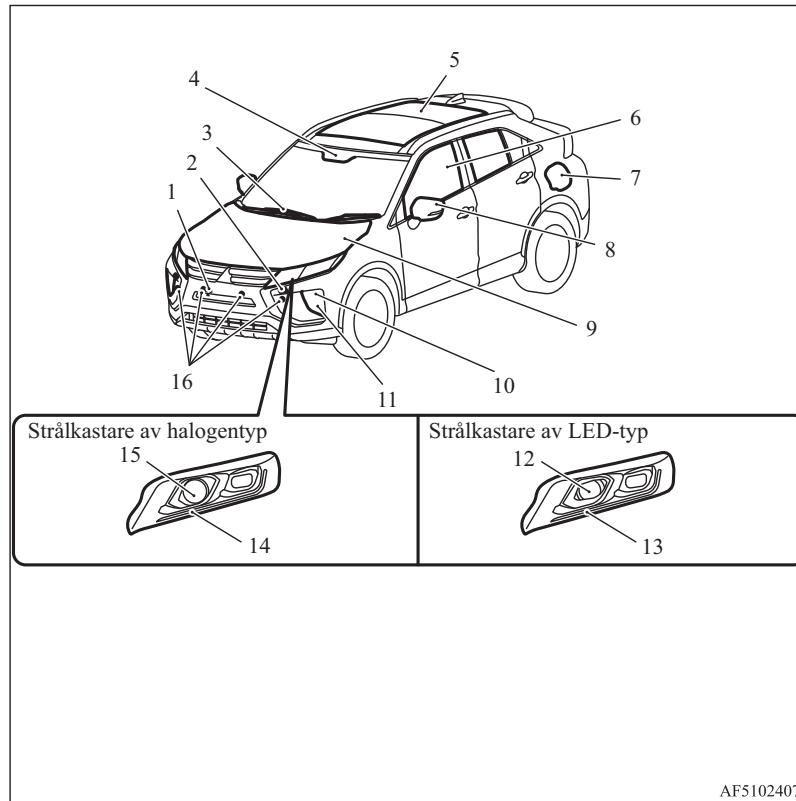

1. Framåtriktad kamera* sid. 6-112
2. Strålkastarspolare* sid. 5-68
3. Vindrutetorkare sid. 5-64, 10-13
4. Sensor* [system för automatiskt helljus (AHB), Forward Collision Mitigation System (FCM), Lane Departure Warning (LDW)] sid. 5-56, 6-75, 6-97
Regnsensor sid. 5-64
5. Eldrivet panoramasoltak* sid. 3-32
6. Elektriska fönsterhissar sid. 3-29
7. Tanklock sid. 2-03
8. Utvändiga backspeglar sid. 6-10
Sidoblinkerslampa sid. 5-61, 10-21
Sidokamera* sid. 6-112
9. Motorhuv sid. 10-02
10. Främre blinkerslampor sid. 5-61, 10-21, 10-24
11. Dimljus fram* sid. 5-63, 10-21, 10-25
12. Strålkastare, hel-/halvljus sid. 5-54, 10-21
13. Positionslampor/daglampor sid. 5-54, 5-56, 10-21
14. Positionslampor/daglampor sid. 5-54, 5-56, 10-21
15. Strålkastare, hel-/halvljus sid. 5-54, 10-21, 10-23
16. Sensorer [för automatiskt inbromsningssystem (UMS)]* sid. 6-90
Parkeringsensorer* sid. 6-105

1 Utsidan (Bak)

E08500402619

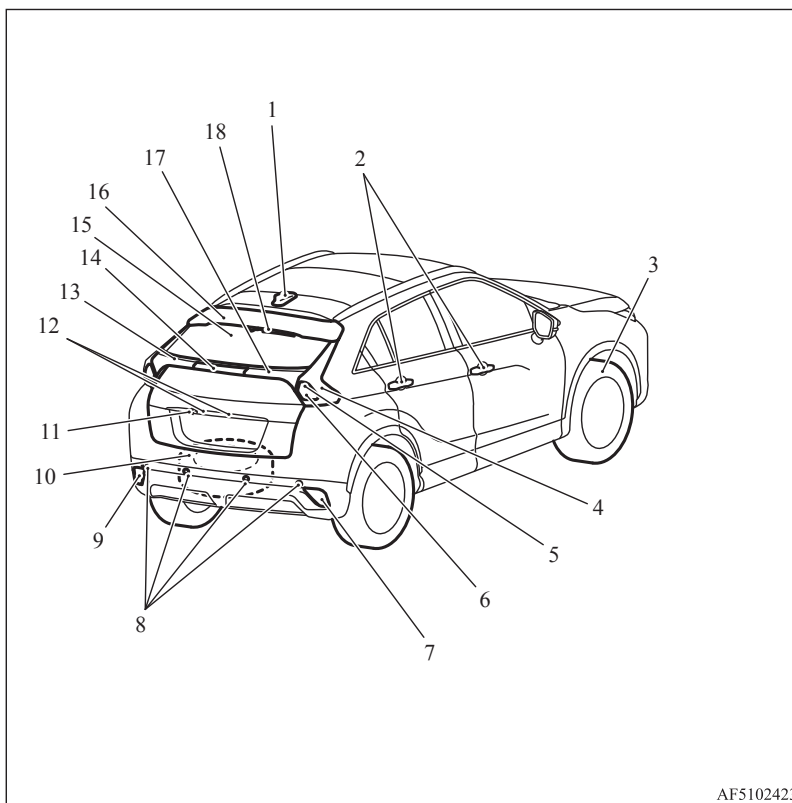

AF5102423

1. Antenn
2. Fjärrstyrt centrallåssystem sid. 3-04
Fjärrstyrt manöversystem* sid. 3-08
Låsa och låsa upp dörrarna sid. 3-10
3. TPMS (Tyre pressure monitoring system)* sid. 6-100
Hjulbyte sid. 8-12
Däck sid. 10-09
Luftryck i däcken sid. 10-09
Omflyttning av däcken sid. 10-11
Storlek på däck och fälgar sid. 11-08
4. Baklampor sid. 5-54, 10-21
5. Bromslampor sid. 10-21, 10-26
6. Blinkerslampor bak sid. 5-61, 10-21, 10-26
7. Dimbakljus (Högerstyrd) sid. 5-63, 10-21, 10-26
Baklampa (Vänsterstyrd) sid. 10-21, 10-26
8. Automatiskt inbromsningssystem* sid. 6-86
Parkerings sensorer* sid. 6-105
9. Dimbakljus (Högerstyrd) sid. 5-63, 10-21, 10-26
Baklampa (Vänsterstyrd) sid. 10-21, 10-26
10. Reservhjul* sid. 8-13
11. Bakåtriktad kamera* sid. 6-109, 6-112
12. Nummerskylt lampor sid. 10-21, 10-27
13. Bakspoiler
14. Högt placerat bromsljus sid. 10-21
15. Baklucka sid. 3-21
16. Takspoiler
17. Baklampor sid. 10-21
18. Bakrutetorkare sid. 5-67, 10-13

Snabbguide

E08500501033

Låsa och låsa upp dörrarna och bakluckan

E08500601601

Fjärrstyrt centrallåssystem

Tryck på knappen för att låsa eller låsa upp alla dörrar och bakluckan. Fjärrkontrollen fungerar upp till ca 4 m från bilen.

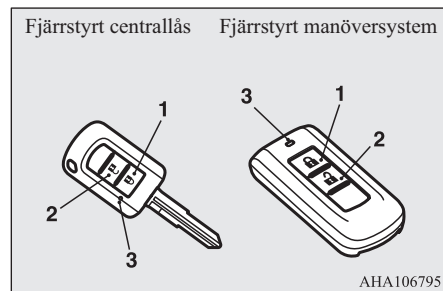

1. LOCK-knapp
2. UNLOCK-knapp
3. Indikeringslampa

Se "Fjärrstyrt centrallåssystem" på sid 3-04.

Fjärrstyrt manöversystem*

Om du har med dig fjärrkontrollen och den är inom funktionsområdet låses dörrarna och bakluckan om du trycker på knappen (A) på förardörren, passagerardörren fram eller bakluckans låsknapp (B) (när du låser) och bakluckans knapp (C) (när du låser upp), låser/låser du upp bakluckan.

Räckvidden är ca 70 cm från förardörrens knapp, frampassagerarens dörrknapp och bakluckans knapp.

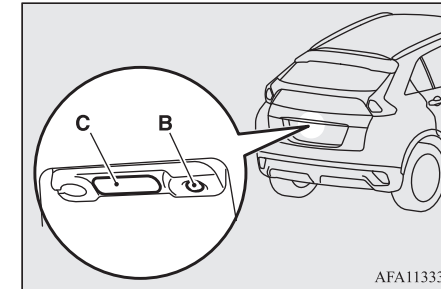
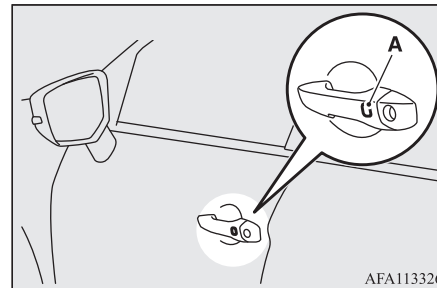

Se "Fjärrstyrt manöversystem*" på sid 3-08.

1

1 Runt förarsätet

E08500801746

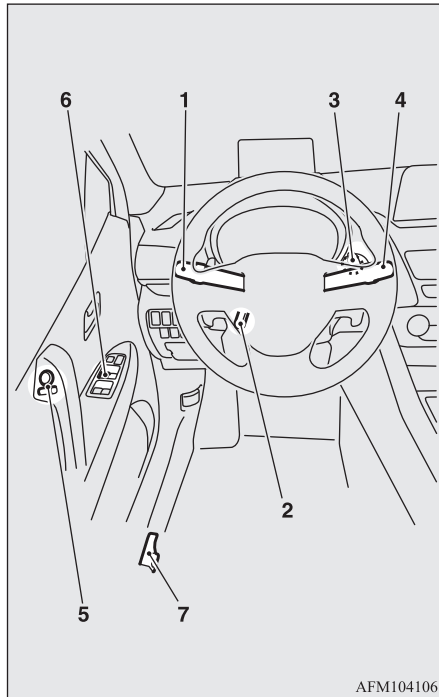

1-Kombinationsstrålkastare

Vrid strömställaren i änden av spaken för att tända lamporna.

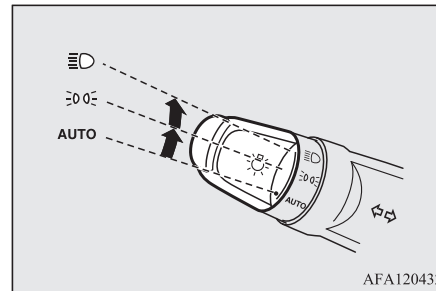

<p>AUTO</p>	<p>Medan tändningslåset eller driftläget är i PÅ-läge, stängs strålkastare, positionslampor, baklyktor, lamporna för registreringsplåten och lamporna på instrumentpanelen, av automatiskt i enhet med ljusnivån utomhus. {Varselljusen kommer att starta när baklamporna är avstängda.} Alla lampor slocknar automatiskt när tändningslåset är på "LOCK" (lås) eller driftsläget är i läge OFF (av).</p>
	<p>Positionsljus, bakljus, nummerskylts- och instrumentbelysning tända.</p>



Strålkastare och övriga lampor tända

Se "Spak för hel- och halvljus" på sid 5-54.

1-Blinkersspak

Körriktningsvisarna blinkar när spaken manövreras

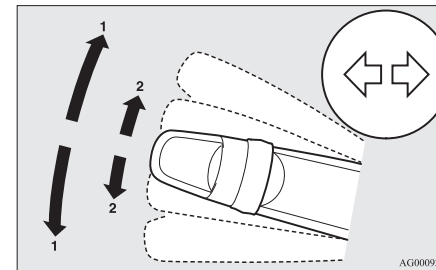

1. Blinkers
2. Signal för körfältsbyte

Se "Spak för blinkers" på sid 5-61.

Två lägen för höjd- och längdjustering av ratten

1. Frikoppla spaken samtidigt som du håller upp ratten.
2. Ställ in ratten i önskat läge.

3. Lås fast ratten så den sitter säkert genom att dra spaken helt upp.

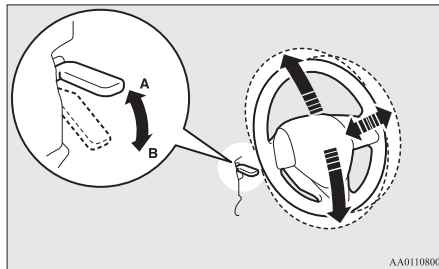

- A- Låst
B- Frikopplad

Se "Höjd- och längdjustering av ratten" på sid 6-09.

3-Motorknapp*

Om du har den trådlösa manövernyckeln på dig kan du starta motorn. Om du trycker på motorknappen utan att samtidigt trampa ned bromspedalen (CVT-växellåda) eller kopplingspedalen (M/T), kan du ändra funktionsläget i ordningen OFF, ACC, ON, OFF.

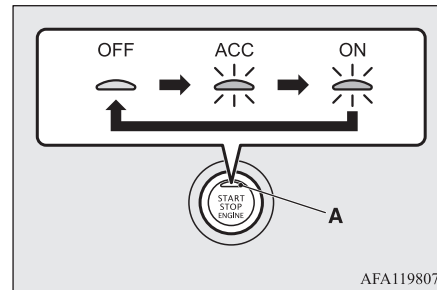

- OFF- Indikatorlampan (A) på motorknappen slocknar.
ACC- Indikatorlampan på motorknappen lyser med orange sken.
ON- Indikatorlampan på motorknappen lyser med grönt sken.

Se "Motorknapp*" på sid 6-14.

4-Strömställare för vindrutetorkare och spolare

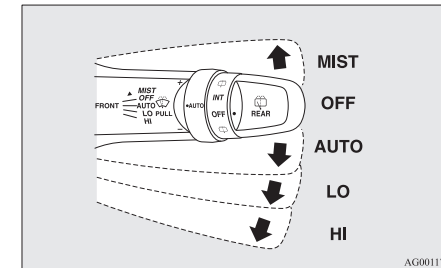

- MIST- Enslagsfunktion
Torkarna gör endast ett slag.
OFF- Avstängd
AUTO- Automatisk torkarstyrning
Regnsensor
Torkarna fungerar automatiskt beroende på hur blöt vindrutan blir.
LO- Långsam
HI- Snabb

Spolarvätska sprutas på vindrutan när du drar torkar-/spolarspaken mot dig.

Se "Strömställare för vindrutetorkare och spolare" på sid 5-64.

1 5-Utvändiga backspeglar

Ställ spegeln så här

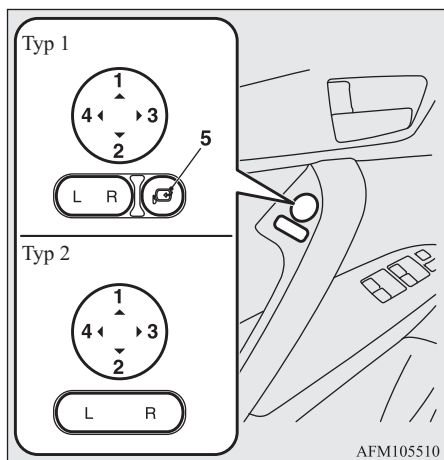

L- Justering av vänstra, utvändiga backspeglarna

R- Justering av högra, utvändiga backspeglarna

- 1- Upp
- 2- Ned
- 3- Höger
- 4- Vänster

- 5- Strömställare för infällning av backspeglarna

Se “Utvändiga backspeglar” på sid 6-10.

6-Elektriska fönsterhissar

Tryck ned strömställaren för att öppna och drag upp för att stänga.

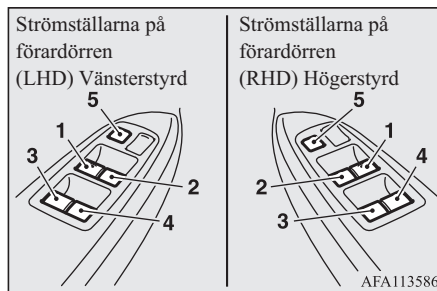

- 1. Fönstret i förardörren
- 2. Fönstret i höger framdörr
- 3. Fönstret i vänster bakdörr
- 4. Fönstret i höger bakdörr
- 5. Fönsterlås

Fönsterlås

Om du trycker på knappen (5) kan passagerarna strömställare inte användas. Tryck en gång till för att frikoppla fönsterlåset.

Se “Elektriska fönsterhissar” på sid 3-29.

7-Spak för öppning av tankluckan

Öppna tankluckan.

Påfyllningsröret sitter på vänster sida av din bil.

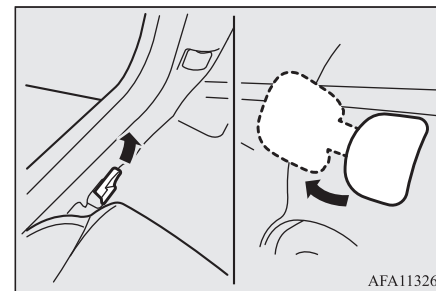

Se “Påfyllning av bränsletanken” på sid 2-03.

INVECS-III CVT sportläge i åtta steg*

E08501001413

Växelväljarens olika lägen

CVT-växellådan väljer automatiskt ett optimalt utväxlingsförhållande beroende på bilens hastighet och gaspedalens läge.

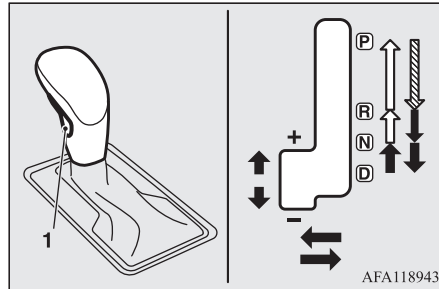

1. Låsknapp

	Spärrknappen måste vara intryckt och bromspedalen nedtryckt för att växelväljaren skall kunna flyttas.
	Spärrknappen måste vara intryckt vid flyttning av växelväljaren.
	Spärrknappen behöver inte vara intryckt vid flyttning av växelväljaren.

Växelväljarens lägen

“P” PARKERING

I detta läge är kraftöverföringen spärrad så att bilen inte kan röra sig. Motorn kan startas i detta läge.

“R” BACK

Detta läge är för back.

“N” FRILÄGE

I detta läge är kraftöverföringen frikopplad.

“D” KÖRLÄGE

Detta läge används vid normal körning.

Se “INVECS-III CVT sportläge i åtta steg” på sid 6-30.

Multiinformations display

E08501201330

Stanna alltid bilen på en säker plats innan du gör ändringen.

Följande information visas på multiinformationsdisplayen: varningar, körsträcka, trippmätare, genomsnittlig och direkt bränsleförbrukning, medelhastighet m.m.

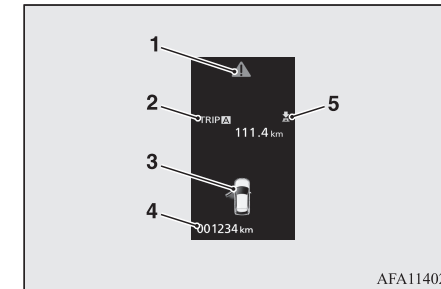

- markeringsdisplayskärmen → sid. 5-06
- Informationsskärm → sid. 5-04
Avbrottsdisplay → sid. 5-06
- Varningskärm för dörr på glänt → sid. 5-07
- Vägmätare → sid. 5-08
- “” Avbrottsdisplay → sid. 5-06

Se “Multiinformationsdisplay” på sid 5-02.

Snabbguide

1 HUD (Head Up Display)*

E08502900021

HUD (Head Up Display) visar information på en genomskinligskärm så att du enkelt kan kontrollera mätarinformation (fordonshastighet, navigeringsinstruktioner m.m.) medan du ser rakt fram och kör.

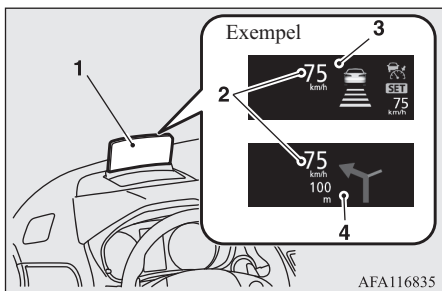

1. Skärm
2. Hastighetsvisningsskärm
3. Informationsvisningsskärm
4. Navigationsinformationsvisningsskärm*

Se "HUD (Head Up Display)" på sid 5-48.

S-AWC (Super-allhjulstyrning)*

E08501900141

S-AWC är ett inbyggt system för fordonodynamikkontroll som hjälper till att förbättra körprestanda, kurvtagning och stabilitet i en mängd olika körförhållanden genom integrerad styrning av elektroniskt styrd 4WD, AYC (Active Yaw Control), ABS och ASC.

S-AWC-kontrolläge	Funktion
AUTO	AUtO- läge för torra vägar, våta vägar m.m. Det här läget styr driv/ bromsmomentet mellan höger och vänster framhjul och mellan fram- och bak-hjulen utifrån körförhållandena och uppnår en låg bränsleförbrukning och smidig körning.
SNOW (snö)	Detta läge lämpar sig bäst för snöiga vägar. Stabiliteten förbättras på hal väg.

S-AWC-kontrolläge	Funktion
GRAVEL (grus)	Läge med bra grepp. Detta läge är överlägset på ojämna vägar och när man vill komma loss, dessutom fås en kraftig 4WD-effekt från låga till höga hastigheter på vanlig väg.

S-AWC-körlägesväljare

Körläget kan väljas genom att du trycker på en knapp när tändningslåset är i läge "ON" eller funktionsläget är ON.

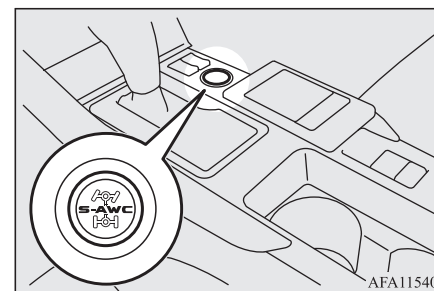

Se "S-AWC (Super-All Wheel Control)" på sid 6-36.

Allmän information

2

Välj rätt bränsle.....	2-02
Påfyllning av bränsletanken.....	2-03
Montering av extra tillbehör.....	2-04
Modifiering/ändring av el- eller bränslesystemen.....	2-05
Originaldelar.....	2-05
Säkerhetsinstruktioner och information om deponering av gammal motorolja.....	2-05
Information om hur man kastar bort förbrukade batterier.....	2-06

OGKW18E3

Välj rätt bränsle

2

Välj rätt bränsle

E00200105012

Rekommenderat bränsle	Blyfri bensin oktantal (EN228) 95 RON eller högre
-----------------------	--

VIKTIGT

- Användning av blyd bensin kan allvarligt skada motorn och katalysatorn. Använd aldrig blybensin.

OBSERVERA

- Bilarna har ett knackningskontrollsystem så att du kan använda blyfri 90 RON-bensin som nödåtgärd i den händelse att blyfri 95 RON-bensin eller högre inte finns tillgänglig under en resa eller liknande.
Du behöver alltså inte själv göra någon justering på motorn. Om du använder blyfri bensin 90 oktän RON, reduceras motorns prestanda.

OBSERVERA

- Upprepad körning av korta sträckor i låga hastigheter kan leda till avlagringar i bränslesystemet och motorn, vilket i sin tur kan leda till sämre startegenskaper och acceleration. Om dessa problem uppstår, rekommenderar vi att du håller i ett lösande tillsatsmedel i bensinen när du fyller tanken. Tillsatsen kommer att ta bort avlagringarna, och därmed återställa motorn till normal kondition. Använd MITSUBISHI MOTORS GENUINE FUEL SYSTEM CLEANER. Användning av olämpliga tillsatser kan leda till att motorn fungerar sämre. För ytterligare information, kontakta en auktoriserad MITSUBISHI MOTORS serviceverkstad.
- Dålig bensinkvalitet kan orsaka problem som startproblem, tjuvstopp, motorljud och långsam reaktion. Om du märker sådana problem, skall du pröva ett annat bränslemärke och/eller annat oktantal. Om varningslampan Kontrollera motorn blinkar, skall så snart som möjligt låta kontrollera systemet hos en auktoriserad MITSUBISHI MOTORS serviceverkstad.

Grafiska uttryck för konsumentinformation



E5: Bensinbränsle innehållande upp till 2,7 % (m/m) syre, eller upp till 5,0 % (V/V) etanol – T.ex.

E10: Bensinbränsle innehållande upp till 3,7 % (m/m) syre, eller upp till 10,0 % (V/V) etanol – T.ex. EN 228 enhetlig blyfri bensin.

Bensinmotorn är kompatibel med E5-bensin (innehållande 5 % etanol) och E10-bensin (innehållande 10 % etanol) enligt europeisk standard EN 228.

VIKTIGT

- Använd inte högre koncentration än 10 % etanol.
Användning av mer än 10 % koncentration kan leda till skador på bilens bränslesystem, motorn, motorsensorer och avgassystem.

Påfyllning av bränsletanken

E00200204494

⚠ VARNING

- Vid hantering av bränsle måste du följa de säkerhetsbestämmelser som anges i garage och på bensinstationer.
- Bensin är mycket lättantändlig och explosiv. Du kan bli bränd eller allvarligt skadad vid hantering av bensin. När du fyller bränsle skall du alltid stänga av motorn och hålla öppen låga, gnistor och brinnande cigaretter på avstånd. Hantera alltid bränsle i väl ventilerade utrymmen utomhus.
- Innan du tar av tanklocket skall du leda bort den statiska elektriciteten som finns i din egen kropp genom att ta i någon metall del på bilen eller på bensinpumpen. Statisk elektricitet på kroppen kan orsaka en gnista som antänder bränsleångorna.
- Gör hela bränslepåfyllningen själv (öppna tankluckan, ta av tanklocket, etc.). Låt ingen annan person komma nära påfyllningsröret. Om du låter en annan person hjälpa dig och den personen bär på statisk elektricitet, kan bränsleångorna antändas.
- Gå inte bort från tankröret förrän bränslepåfyllningen är klar. Om du går bort och gör något annat (t.ex. sätter dig i bilen) halvvägs genom bränslepåfyllningen, kan du ta upp en ny laddning statisk elektricitet.

⚠ VARNING

- Om tanklocket måste bytas ut, använd endast MITSUBISHI MOTORS originaldelar.

Bränsletankens volym

2WD-modeller: 63 liter

4WD-modeller: 60 liter

Bränslepåfyllning

1. Stäng av motorn innan du börjar fylla bränsle.
2. Påfyllningsröret sitter på vänster sida av din bil.
Öppna bränsletankens lucka med hjälp av låsspaken bredvid förarsätet.

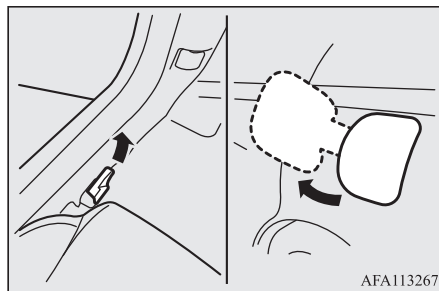

3. Tag av tanklocket genom att sakta vrida det moturs.

Påfyllning av bränsletanken

2

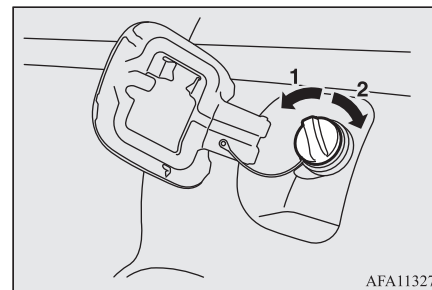

1. Tag av
2. Stängd

⚠ VIKTIGT

- Eftersom det kan vara övertryck i bränsletanken, skall du ta av tanklocket sakta. Då försvinner eventuellt över- eller undertryck som kan ha uppstått i tanken. Om du hör ett pysande ljud, vänta tills det slutar innan du tar av tanklocket. I annat fall kan bränsle spruta ut och skada dig själv eller andra.

OGKW18E3

Allmän information

2-03

Montering av extra tillbehör

2

OBSERVERA

- När du fyller på bränsle har du tanklocket i tanklockshållaren (A), eller i snodden på kroken (B) på tankluckans insida.

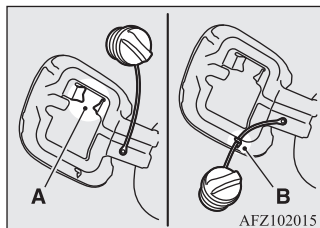

4. Skjut in det så långt det går i påfyllningshålet.

VIKTIGT

- Håll inte pistolmunstycket snett.

5. När påfyllningen stannar automatiskt bör du inte toppfylla.
6. Sätt på tanklocket igen och vrid det med-sols tills det klickar till. Stäng sedan bränsletankens lucka försiktigt.

Montering av extra tillbehör

E00200302651

Vi rekommenderar att du kontaktar en auktoriserad MITSUBISHI MOTORS serviceverkstad.

VIKTIGT

- Ditt fordon är utrustat med diagnostisk koppling för att kunna kontrollera och underhålla det elektroniska kontrollsystemet. Anslut inte en enhet, annan än ett diagnostiskt verktyg, vid inspektioner och underhåll av kopplingen. Annars kan batteriet laddas ur, elektroniken i fordonet kan bli defekt eller andra oväntade problem kan uppstå. Defekter som orsakas av att man ansluter andra enheter än diagnostiska verktyg täcks inte av garantin.

- Montering av tillbehör, extra utrustning, etc., får endast utföras i överensstämmelse med gällande lag i landet där bilen används, och enligt de riktlinjer och varningar som finns i de dokument som medföljer bilen.
- Felaktig installation av elektriska komponenter kan leda till brand. Se avsnittet "Anpassning/ändring av el- eller bränslesystemet" i denna handbok.

- Rådfråga en auktoriserad MITSUBISHI MOTORS serviceverkstad när du installerar radion om det du behöver information om (frekvens, överföringseffekt, installationsåtgärder).

Om frekvensen, överföringseffekten eller installationsförhållandena inte är lämpliga kan det orsaka negativa effekter på elektroniska enheter, vilket i sin tur kan leda till att bilen inte kan framföras säkert.

- Användning av en mobiltelefon eller kommunikationsradio inne i bilen utan yttre antenn kan orsaka störningar i elektroniska system, vilket kan riskera säkerheten i körningen.
- Däck och fälgar som inte överensstämmer med specifikationerna får inte användas.

Se "Tekniska data" för information om fälgar och däck.

Viktiga punkter!

P.g.a. det stora antalet tillbehör och reservdelar från olika tillverkare som finns på marknaden, är det inte möjligt, vare sig för MITSUBISHI MOTORS eller för en auktoriserad MITSUBISHI MOTORS verkstad, att kontrollera huruvida monteringen eller installationen av sådana delar påverkar den allmänna säkerheten för din bil.

Även när sådana reservdelar är godkända av någon konsumentorganisation, till exempel genom en allmän rekommendation (en bedömning av delen) eller efter provning av delen enligt någon officiellt godkänd metod, eller när en enstaka funktion är möjlig att prova efter montering eller installation av sådana delar, kan det ändå inte bara av detta fastställas, att körsäkerheten för din bil inte påverkas.

Betänk också att det i princip inte existerar något ansvar för delen från den som bedömt eller rekommenderat den. Optimal säkerhet kan endast garanteras vid användning av komponenter som rekommenderas, tillhandahålls och installeras av en auktoriserad MITSUBISHI MOTORS-verkstad (MITSUBISHI MOTORS originalreservdelar och MITSUBISHI MOTORS originaltillbehör). Det samma gäller också modifieringar av bilar med hänsyn till specifikationerna från tillverkningen. Av säkerhetsskäl bör du i sådana fall endast utföra modifieringar enligt de rekommendationer som ges av en auktoriserad MITSUBISHI MOTORS verkstad.

Modifiering/ändring av el- eller bränslesystemen

E00200400368

MITSUBISHI MOTORS CORPORATION har alltid tillverkat säkra fordon av hög kvalitet. För att bibehålla denna säkerhet och höga kvalitet är det viktigt att varje tillbehör som monteras eller varje modifiering som utförs, som berör el- eller bränslesystemen genomförs i överensstämmelse med MITSUBISHIS anvisningar.

⚠ VIKTIGT

- Om kablar orsakar kontakt med karossen eller felaktiga installationsmetoder används (inga skyddande säkringar installeras, etc.) kan elektronikkomponenter påverkas mycket allvarligt, med brand eller annan olycka som följd.

Originaldelar

E00200500499

Med MITSUBISHI MOTORS stora tekniska erfarenhet och kompetens får du en bil som uppfyller de högsta kraven på kvalitet och tillförlitlighet.

Använd alltid MITSUBISHI MOTORS originalreservdelar, som är konstruerade och tillverkade så att din MITSUBISHI MOTORS-bil skall behålla sina topprestanda. MITSUBISHI MOTORS originalreservdelar identifieras med detta märke och de finns hos alla auktoriserade MITSUBISHI MOTORS-verkstäder.

**MITSUBISHI MOTORS
GENUINE PARTS**

Säkerhetsinstruktioner och information om deponering av gammal motorolja

E00200600243

⚠ VARNING

- Långvarig och upprepad kontakt kan ge allvarliga hudskador, hudsjukdomar och hudcancer.
- Undvik kontakt med huden så långt möjligt och tvätta noga efter varje kontakt.
- Håll begagnad olja utom räckhåll för barn.

2

Information om hur man kastar bort förbrukade batterier

E00201300032



Bilen innehåller batterier och/eller ackumulatorer. Blanda inte med vanligt vatten.

För rätt behandling och återvinning av förbrukade batterier, ta dem till lämpliga uppsamlingsplatser, enligt gällande lagstiftning och direktiven 2006/66/EC.

Genom att avyttra dessa batterier på rätt sätt bidrar du till att spara på värdefulla resurser och förhindrat eventuella negativa effekter på hälsan och miljön som annars kan uppstå av felaktig avfallshandling.

Låsning och upplåsning

3

Nycklar.....	3-02
Elektronisk immobilizer (Startsystem med stöldskydd).....	3-03
Fjärrstyrt centrallåssystem.....	3-04
Fjärrstyrt manöversystem*.....	3-08
Dörrar.....	3-16
Centrallås.....	3-18
Låsspärrsystem (Dead Lock System)*.....	3-19
“Barnsäkring” av bakkörren.....	3-20
Baklucka.....	3-21
Säkerhetslarmsystem*.....	3-23
Elektriska fönsterhissar.....	3-29
Eldrivet panoramasoltak*.....	3-32

OGKW18E3

Nycklar

Nycklar

E00300104146

3

Nyckeln passar i alla lås.

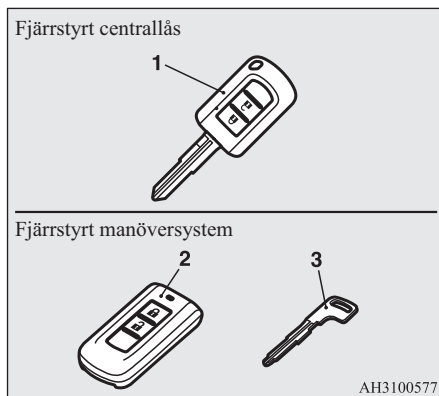

1. Fjärrstyrt centrallås
2. Fjärrstyrt manöversystem
3. Nödnyckel

! VARNING

- När du tar med dig nycklar på ett flygplan får du inte trycka på några knappar när du befinner dig ombord på planet. Om du trycker på en knapp avges elektromagnetiska vågor som kan ha en negativ inverkan på flygplanets funktion. Om du förvarar nyckeln i en väska måste du vara försiktig så att inga knappar trycks in av misstag.

📖 OBSERVERA

- Nyckeln (utöver reservnyckeln) är en elektronisk precisionskomponent med en inbyggd sändare. Observera följande för att undvika försämrad funktion.
 - Lämna den inte på platser utsatta för direkt solljus, t.ex. på instrumentbrädan.
 - Demontera eller modifiera den inte.
 - Böj inte nyckeln hårt eller utsätt den inte för hårda slag.
 - Utsätt den inte för vatten.
 - Håll den borta från magnetiska nyckelhållare.
 - Håll den borta från ljudanläggningar, datorer, TV-apparater och andra apparater som alstrar magnetfält.
 - Undvik enheter som avger kraftiga elektromagnetiska vågor, t.ex. mobiltelefoner, trådlösa enheter och hörfrekvensutrustning (inklusive medicinsk utrustning).
 - Tvätta den inte med ultraljudsapparater eller liknande utrustning.

📖 OBSERVERA

- Lämna inte nyckeln där den kan bli utsatt för höga temperaturer eller hög fuktighet.
- Motorn kan inte startas om den ID-kod som är registrerad i startspärrsystemets dator inte överensstämmer med nyckelns ID-kod. Se avsnittet "Elektronisk immobilizer" för mer information och beträffande användning av nyckeln.
- [För bilar utrustade med säkerhetslarmsystem] Var uppmärksam på följande om säkerhetslarmet är aktiverat. Se "Säkerhetslarmsystem*" på sid 3-23.
 - Om säkerhetslarmet är i armerat läge, utlöses larmet om dörrarna öppnas efter att ha låsts upp med nyckeln, den inre läsknappen eller centrallåsknappen.
 - Även om säkerhetslarmet är aktiverat, aktiveras inte förberedelseläget om du låst bilen med det fjärrstyrda centrallåset eller det fjärrstyrda manöversystemet.

Nyckelnummeretikett

E0031400063

Nyckelns kodnummer är instansat på nyckelbrickan enligt bilden.

Elektronisk immobilizer (Startsystem med stöldskydd)

Anteckna numret och förvara nyckeln och nyckelbrickan på olika platser så att bara du själv kan beställa en ny nyckel från din auktoriserade MITSUBISHI MOTORS-återförsäljare om originalnyckeln skulle försvinna.

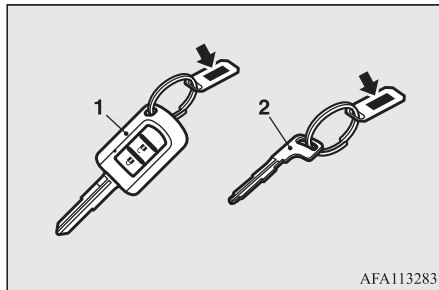

1. Fjärrstyrt centrallås
2. Nödnyckel

Elektronisk immobilizer (Startsystem med stöldskydd)

E00300203603

⚠ VIKTIGT

- Modifiera eller lägg inte till några komponenter i startspärrsystemet. Om du gör det kan det bli fel på startspärrfunktionen.

Den elektroniska startspärren minskar stöldrisken betydligt. Detta system gör det praktiskt taget omöjligt att starta motorn vid ett stöldförsök. En giltig start kan endast utföras med en nyckel som är "registrerad" i startspärrsystemet.

📖 OBSERVERA

- I följande fall kanske inte bilen kan godkänna den registrerade ID-koden från nyckeln och motorn kanske inte startar. (fordon utrustade med centrallåset)
- När nyckeln kommer i kontakt med en nyckelring eller annat metalliskt eller magnetiskt föremål



📖 OBSERVERA

- När nyckelgreppet kommer i kontakt med metallen i en annan nyckel

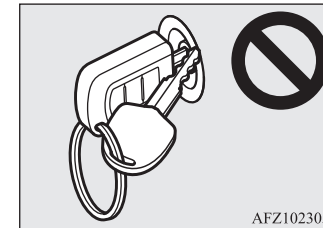

- Om nyckeln vidrör eller befinner sig nära andra startspärrnycklar (inklusive nycklar till andra fordon)

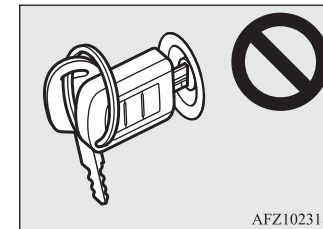

I ett fall som detta, skall du avlägsna föremålet eller de extra nycklarna från bilens nyckel. Försök sedan starta motorn. Om motorn inte startar, rekommenderar vi att du kontaktar närmaste auktoriserade MITSUBISHI MOTORS serviceverkstad.

3

Fjärrstyrt centrallåssystem

3

OBSERVERA

- Om motorn inte startar, rekommenderar vi att du kontaktar närmaste auktoriserade MITSUBISHI MOTORS serviceverkstad. (fordon utrustade med fjärrstyrt nyckelsystem)
- Om du förlorar en av dem, beställ en ny så snart som möjligt av en auktoriserad MITSUBISHI MOTORS-verkstad. Om du vill skaffa en utbytes- eller extranyckel, ta med bilen och alla nycklar till en auktoriserad MITSUBISHI MOTORS verkstad. Alla nycklarna måste "åter-registreras" i startpärssystemets dator. Stöldskyddet kan registrera följande.
 - Fjärrstyrt centrallås: upp till åtta fjärrkontroller
 - Fjärrstyrt manöversystem: upp till fyra fjärrkontroller

Fjärrstyrt centrallåssystem

E00300304539

Tryck på knappen för att låsa eller låsa upp alla dörrar och bakluckan. Det är även möjligt att ställa in de yttre backspeglarna (bilar utrustade med knapp för infällning av backspeglar)

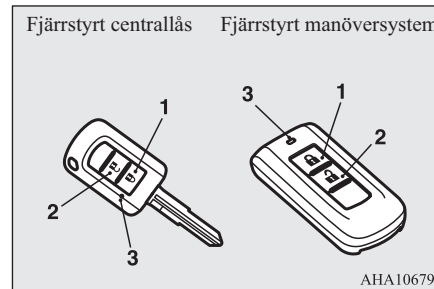

1. LOCK-knapp
2. UNLOCK-knapp
3. Indikeringslampa

Att låsa

Tryck på "LOCK"-knappen (1). Alla dörrarna och bakluckan låses. Sidoblinkerserna blinkar en gång när dörrarna och bakluckan låses.

Att låsa upp

Tryck på "UNLOCK"-knappen (2). Alla dörrarna och bakluckan låses upp. Om dörrarna och bakluckan låses upp när den främre eller bakre taklampans omkopplare är i läget "☺" eller "•"-läget, kommer taklampan att lysa ca 15 sekunder och alla blinkerslampor att blinka två gånger.

Positions- och baklampor kan även ställas in på att lysa i ca. 30 sekunder. Se "Instrument och Reglage: Välkomstbelysning" på sid 5-59.

OBSERVERA

- Utom för bilar utrustade med ett dödlåssystem, kan funktionen för upplåsning av dörrar och baklucka ställas in så att bara förardörren låses upp när du trycker på UNLOCK-knappen (2) en gång. Om funktionen för upplåsning av dörrar och baklucka ställs in på ovanstående sätt, låses alla dörrar och bakluckan upp när du trycker på UNLOCK-knappen (låsopp-knappen) två gånger. Se "Ställa in funktionen för upplåsning av dörrar och baklucka" på sid 3-18.

OBSERVERA

- På bilar utrustade med elektriskt infällbara backspeglar, fälls backspeglarna automatiskt in eller ut när alla dörrar och bagageluckan låses eller låses upp med fjärrmanöversystemet.
Se "Start och körning: Utvändiga backspeglar" på sid 6-10.
- Om du tryckt på "UNLOCK"-knappen (2) och ingen av dörrarna eller bakluckan öppnas inom ca 30 sekunder låses åter alla låsen automatiskt.
- Det är möjligt att förändra funktioner enligt följande: För ytterligare information kontakta en auktoriserad MITSUBISHI MOTORS serviceverkstad.
På bilar utrustade med Smarttelefonlänkskärm, eller MMCS (MITSUBISHI Multi-Communication System), kan du göra justeringen via bildskärmen. Mer information finns i den separata användarhandboken.
 - Tiden för automatisk återlåsning kan ändras.
 - Funktionen som bekräftar (dvs. blinkningarna med alla blinkerslamporna) kan ställas in så att de endast blinkar när dörrarna och bakdörren låses eller när de låses upp.
 - Funktionen som bekräftar detta (låsning eller upplåsning av sidodörrarna och bakluckan med alla blinkers) kan stängas av.
 - Antalet blinkningar som bekräftar en åtgärd kan ändras.
- Det fjärrstyrda centrallåset fungerar inte i följande fall:
 - Nyckeln lämnas i tändningslåset (ej bilar utrustade med nyckellöst manöversystem)

OBSERVERA

- Funktionsläge är inte i läget OFF. (bilar med fjärrstyrt manöversystem).
- LÅS-knappen (1) är nedtryckt medan en dörr eller bagageluckan är öppen.
- Fjärrkontrollen fungerar upp till ca 4 m från bilen. Avståndet kan emellertid variera om bilen står nära en kraftstation eller en radio/TV-sändare.
- Om något av följande problem uppstår kan batteriet vara urladdat.
 - Om fjärrkontrollen används på rät avstånd från bilen, utan att dörrarna och bagageluckan låses/låses upp.
 - Indikeringslampan (3) lyser svagt eller inte alls.
För ytterligare information kontakta en auktoriserad MITSUBISHI MOTORS serviceverkstad.
Om du byter batteri själv, se "Procedur för byte av fjärrkontrollens batteri" på sid 3-07.
- Om du förlorar din fjärrkontrollbrytare eller om den skadas kan du kontakta din auktoriserade MITSUBISHI MOTORS serviceverkstad och få en ny.
- Om du vill ha ytterligare en nyckel, rekommenderar vi att du kontaktar din auktoriserade MITSUBISHI MOTORS serviceverkstad. De nedanstående knapparna finns tillgängliga för ditt fordon.
 - Fjärrstyrt centrallås: upp till åtta fjärrkontroller
 - Fjärrstyrt manöversystem: upp till fyra fjärrkontroller

Använda dödlåssystemet*

På bilar med Dead Lock System kan man ställa in systemet genom att trycka på LOCK-strömställaren (1) två gånger. Se "Dödlåssystem" på sid 3-19.

Användning av yttre backspeglar (bilar utrustade med knapp för infällning av backspeglar)

E00310801666

Skruva ihop

Låsning av dörrarna och bagageluckan med hjälp av LOCK-knappen (1) gör att backspeglarna viks in automatiskt.

Fäll ut så här

Upplåsning av dörrarna och bakluckan med hjälp av UNLOCK-knappen (låsoppknappen) (2) gör att backspeglarna viks ut automatiskt.

OBSERVERA

- Funktionerna kan modifieras enligt nedanstående. Rådfråga en auktoriserad MITSUBISHI MOTORS serviceverkstad.
I bilar utrustade med Smartphone Link Display Auto eller MMCS (MITSUBISHI Multi-Communication System) är det möjligt att ändra inställningen via skärmen.

3

OBSERVERA

Mer information finns i den separata användarhandboken.

- Fäll ut automatiskt när förardörren är stängd och tändningsomkopplaren är vriden i position "ON" (på) eller "ACC"-läget eller när driftläget är inställt på "ON" eller ACC.

Dessutom viks de tillbaka automatiskt när tändningsomkopplaren är vriden i position "LOCK" (LÅST) eller driftläget är inställt på "OFF" (av), och förardörren sedan öppnas.

- Fäll ut automatiskt när bilens hastighet når 30 km/h.
- Inaktivera den automatiska utfällningsfunktionen.

De yttre backspeglarna kan fällas ut eller in på följande sätt även vid ändring till något av ovanstående.

De yttre backspeglarna fälls in igen om du trycker på låsningsknappen på nyckeln två gånger inom ca. 30 sekunder efter att du har tryckt på låsningsknappen för att låsa dörrarna och bakluckan.

De yttre backspeglarna fälls ut igen om du trycker på upplåsningsknappen på nyckeln två gånger inom ca. 30 sekunder efter att du har tryckt på upplåsningsknappen för att låsa dörrarna och bakluckan.

Ställa in upplåsningsfunktionen för dörrar och baklucka (ej för bilar med dödlåssystem)

E00310301397

Funktionen för upplåsning av dörrar och baklucka kan ställas in på två sätt.

Varje gång du ställer in upplåsningsfunktionen hörs en ljudsignal som anger funktionens läge.

Antal signaler	Läge
En signal	När UNLOCK-knappen, förarens eller frampasagerardörrens lås-/lås uppknapp, eller när bakluckans öppningsknapp trycks in i tid, kommer alla dörrar inklusive bakluckan att låsas upp. [Factory setting] (Fabriksinställning)

Antal signaler	Läge
Två signaler	När knappen LÅS UPP, eller förardörrens lås-/låsuppknapp är intryckt en gång låses endast förarens dörr upp. När UNLOCK-knappen, förardörrens lås-/lås uppknapp, trycks in två gånger efter varandra kommer alla dörrar inklusive bakluckan att låsas upp.

- Vrid tändningslåset till läge "LOCK" och ta sedan ur nyckeln (utom för bil utrustad med fjärrstyrt centrallåssystem) eller ställ lägesväljaren i OFF (bilar utrustade med fjärrstyrt centrallåssystem).
- Ställa lampomkopplaren i "AUTO" och lämna förardörren öppen.
- Tryck på knappen LOCK (1) och håll den nedtryckt i 4 till 10 sekunder och tryck under den tiden på UNLOCK (2).
- Släpp i tur och ordning knapparna LOCK och UNLOCK inom 10 sekunder efter att ha tryckt på LOCK i steg 3.

OBSERVERA

- På bilar utrustade med Smarttelefonlänkskärm, eller MMCS (MITSUBISHI Multi-Communication System), kan du göra justeringen via bildskärmen. Mer information finns i den separata användarhandboken.

Hur man byter batteri i nyckeln.

E00309501764

Innan du byter batteriet, avlägsna statisk elektricitet från din kropp genom att vidröra ett metalliskt, jordat föremål.

⚠ VARNING

- Risk för explosion om batteriet byts ut felaktigt.
Byt endast till samma batteri eller motsvarande.

⚠ VIKTIGT

- När fjärrkontrollhöljet öppnas måste du vara noga så att det inte kommer in vatten, damm eller liknande i det. Rör inte heller vid interna komponenter.

OBSERVERA

- Du kan köpa ett ersättningsbatteri i en elafär.

OBSERVERA

- Om du vill kan du låta en auktoriserad MITSUBISHI MOTORS-återförsäljare byta batteriet åt dig.

1. Tag bort skruven (A) från nyckeln. (Endast fjärrstyrt centrallås)

Fjärrstyrt centrallås

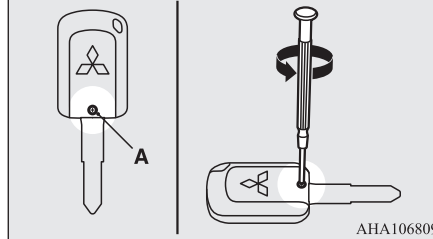

AHA106809

2. Ta bort nödnyckeln från nyckeln. (Endast fjärrstyrt manöversystem)
Se "Nödnyckel" på sid 3-16.

3. Ha MITSUBISHI-märket riktat mot dig, sätt in en tygtäckt skruvmejselspets i skåran i höljet och öppna det sedan.

Fjärrstyrt centrallås

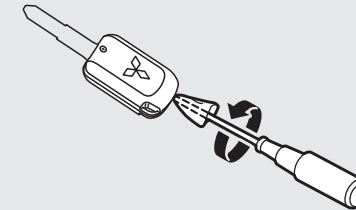

AHA109044

Fjärrstyrt manöversystem

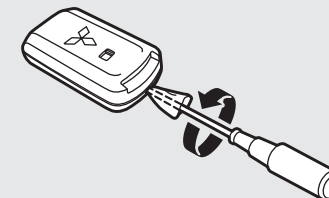

AHA109057

OBSERVERA

- Se till att utföra proceduren med MITSUBISHI-märket riktat mot dig. Om MITSUBISHI-märket inte är riktat mot dig när du öppnar höljet kan det hända att sändaren ramlar ut.

Fjärrstyrt manöversystem*

4. Ta bort det gamla batteriet.
5. Montera ett nytt batteri med plussidan (B) uppåt.

3

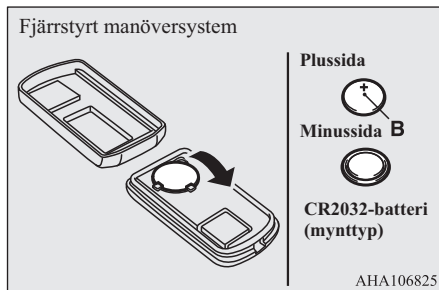
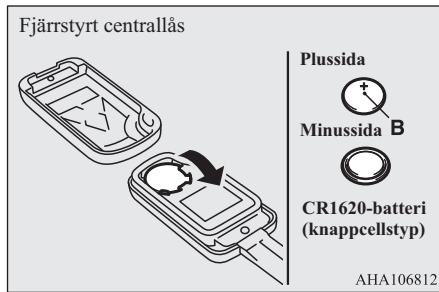

6. Stäng nyckelhöljet ordentligt.
7. Montera skruven (A) som togs bort i steg 1. (Endast fjärrstyrt centrallås)

8. Installera nödnyckeln som togs bort i steg 2. (Endast fjärrstyrt manöversystem)
9. Kontrollera att det fjärrstyrda centrallåset fungerar.

Fjärrstyrt manöversystem*

E00305602113

Med det fjärrstyrda startsystemet kan du låsa och låsa upp dörrarna och bakluckan samt starta motorn genom att helt enkelt ha fjärrkontrollen med dig.

Knapparna på den fjärrstyrda nyckeln kan också användas som nycken till fjärråtkomstsystemet.

Se "Starta och stänga av motorn" på sid 6-18.

Se "Fjärrstyrt centrallåssystem" på sid 3-04.

Föraren bör alltid ha manövernyckeln på sig. Fjärrkontrollen behövs för att låsa och låsa upp dörrarna och bakluckan, starta motorn och på andra sätt styra bilen, så innan du låser och lämnar bilen ska du se till att du har den med dig.

⚠ VARNING

- **Personer med pacemaker eller inopererad defibrillator bör inte vistas i närheten av de externa sändarna (A) eller de interna sändarna (B). De radiovågor som används av det fjärrstyrda manöversystemet kan ha en negativ inverkan på pacemakers och inopererade kardiovaskulära defibrillatorer.**

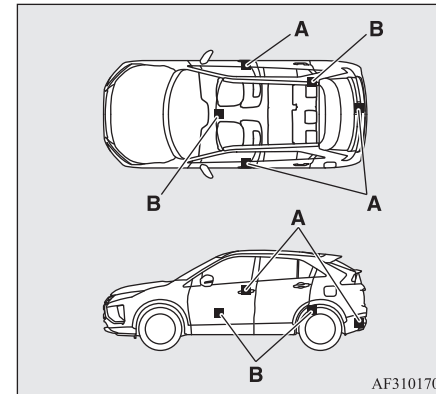

⚠ VARNING

- Om du använder andra typer av elektro-medicinska enheter bör du i förväg kontakta tillverkaren för att fastställa hur enheten påverkas av radiovågorna. Elektro-medicinska enheter kan påverkas negativt av radiovågor.

Du kan begränsa antalet funktioner hos det fjärrstyrda manöversystemet på följande sätt. (Det fjärrstyrda nyckelsystemet kan användas som ett fjärrstyrt system.) Vänligen kontakta en auktoriserad MITSUBISHI MOTORS serviceverkstad.

- Du kan begränsa systemet så att det endast går att låsa och låsa upp dörrarna och bakluckan.
- Du kan begränsa funktionerna till att starta motorn.
- Det fjärrstyrda manöversystemet kan inaktiveras.

När det fjärrstyrda manöversystemets funktion ändras sändarna på följande sätt.

- Endast låsning och upplåsning av dörrar eller baklucka: yttre och inre sändare
- Enbart start av motorn: inre sändare

📖 OBSERVERA

- Den trådlösa manövernyckeln använder en mycket svag elektromagnetisk våg. I följande fall kan det hända att det fjärrstyrda manöversystemet inte fungerar på rätt sätt eller blir instabilt.
 - När det finns utrustning i närheten som avger starka radiovågor, t.ex. en kraftstation, en radio/TV-utsändningsstation eller en flygplats.
 - Det fjärrstyrda manöversystemet transporteras tillsammans med en kommunikationsenhet som en mobiltelefon eller en radioenhet, eller med en elektronisk enhet som en dator.
 - Den trådlösa manövernyckeln är i kontakt med eller täckt av ett metallföremål.
 - Ett fjärrstyrt manöversystem används i närheten.
 - När det fjärrstyrda manöversystemets batteri är slut.
 - När den trådlösa manövernyckeln förvaras där det är starka radiovågor eller hög ljudnivå. I sådana fall använder du nödnyckeln. Se "Använda utan fjärmanöversystemet" på sid 3-16. För att starta motorn, vidrör det fjärrstyrda nyckelsystemet mot motorknappen. Se "Om den trådlösa manövernyckeln inte fungerar på rätt sätt" på sid 6-22.

📖 OBSERVERA

- Eftersom den trådlösa manövernyckeln tar emot signaler för att kommunicera med sändarna i bilen förbrukas batteriet kontinuerligt oavsett om nyckeln används eller inte. Batterilivslängden är 1 till 2 år, beroende på användningsförhållanden. När batteriet tar slut byter du det enligt beskrivningen i denna handbok eller låter din auktoriserade MITSUBISHI MOTORS-verkstad göra det. Se "Hur man byter batteri i nyckeln" på sid 3-07.
- Eftersom den trådlösa manövernyckeln ständigt tar emot signaler kan kraftig radiovågsmottagning påverka batteriets livslängd. Lämna inte nyckeln nära en TV, dator eller andra elektroniska enheter.

3**Räckvidd för det fjärrstyrda manöversystemet**

E00305701827

Om du har den trådlösa manövernyckeln på dig, går du inom räckhåll för systemet och trycker på förar- eller passagerardörrens låsknapp, bakluckans låsknapp eller bakluckans öppningsknapp, så bekräftas nyckelns ID-kod.

Fjärrstyrt manöversystem*

Du kan endast låsa eller låsa upp dörrarna och bakluckan samt starta motorn endast om ID-koden för fjärrkontrollen och bilen stämmer överens.

3

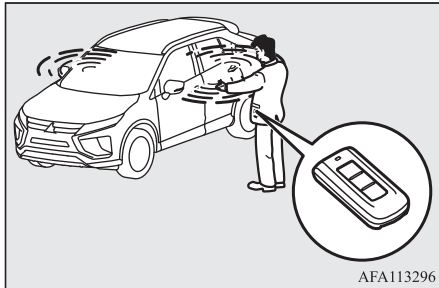

OBSERVERA

- Om manövernyckelns batteri börjar ta slut, och det finns kraftiga elektromagnetiska vågor eller brus i närheten, kan räckvidden bli kortare och funktionen instabil.

Användningsområde för låsning och upplåsning av dörrarna och bakluckan

E00306201728

Räckvidden är ca 70 cm från förardörrens knapp, frampassagerarens dörrknapp och bakluckans knapp.

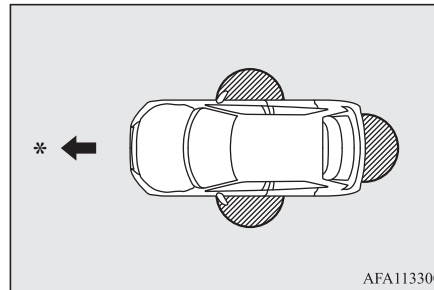

*: Riktning framåt

 Räckvidd

OBSERVERA

- Låsa och låsa upp fungerar endast när du håller inne en dörr eller bakluckans knapp som läser av den trådlösa manövernyckeln.
- Det kan vara problem med att använda fjärrkontrollen om du befinner dig för nära framdörren, sidorutan eller bakluckan.

OBSERVERA

- Även om den trådlösa manövernyckeln är inom 70 cm från förardörrens handtag, frampassagerarens handtag, eller bakluckans handtag kan det hända att systemet inte kan användas om nyckeln är nära marken eller för högt upp.
- Om den trådlösa nyckeln är inom användningsområdet kan någon som inte har en fjärrkontroll låsa och låsa upp dörrarna och bakluckan genom att använda förardörrens eller den främre passagerardörrens låsknappar eller bakluckans lås- eller öppningsknapp.

Räckvidd för att starta motorn

E00306301527

Räckvidden är begränsad till insidan av bilen.

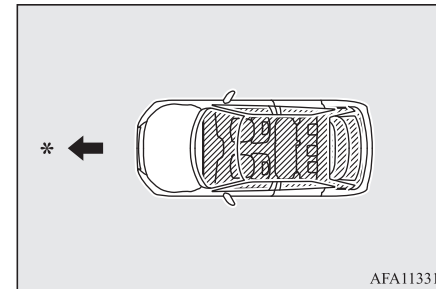

*: Riktning framåt

 Räckvidd

OBSERVERA

- Även om fjärrkontrollen befinner sig inom användningsområdet kan det vara omöjligt att starta motorn, om den förvaras i exempelvis handskfacket, ovanpå instrumentbrädan, i dörrfickan eller i bagageutrymmet.
- Om en trådlös manövernyckel är för nära dörren eller fönstret kan det gå att starta motorn, eller förändra driftsläge, även om nyckeln är utanför fordonet.

Använda fjärrmanöverfunktionerna

E00305802522

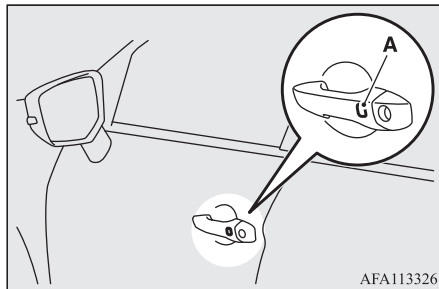

AFA113326

A- Förarens eller passagerardörrens lås-/upplåsningknappar

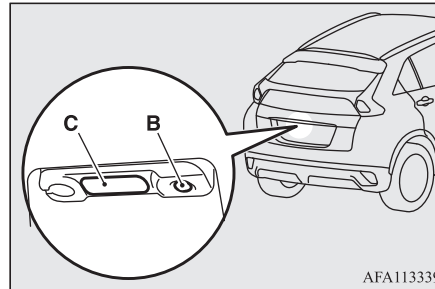

AFA113339

B- Låsknapp för bakluckan
C- Öppningsknapp för bakluckan

Låsa dörrarna och bakluckan

Om du har med dig fjärrkontrollen och trycker på låsknappen (A) på förardörren, passagerardörren fram eller bakluckans lock-knapp (låsknapp) (B), låses dörrarna och bakluckan, om du befinner dig inom användningsområdet. Blinkerslamporna blinkar en gång.

Se även Låsning och upplåsning: dörrar, centrallås, baklucka: 3-16, 3-18, 3-21.

OBSERVERA

- Se till att ta med dig den trådlösa manövernyckeln innan du låser fordonet. Även om den fjärrstyrda nyckeln är kvar i bilen i handskfacket, eller något annat litet förvaringsfack, nära instrumentpanelen, eller i bagageutrymmet, kommer fordonet kanske låsas, beroende på de radiovågor, eller övriga villkor i den omgivande miljön, och därmed låsa in nyckeln i fordonet.
- För bilar utrustade med elektriskt infällbara backspeglar, fälls backspeglarna automatiskt in när alla dörrar och bakluckan låses med fjärrmanöversystemet.
Se "Utvändiga backspeglar" på sid 6-10.
- För bilar med Dead Lock System, om du trycker på låsknappen (A) på förardörren eller den främre passagerardörren eller på bakluckans låsknapp (B) två gånger i följd, aktiveras systemet.
(Se "Aktivera systemet" på sid 3-19.)
- Det fjärrstyrda manöversystemet fungerar inte i följande situationer:
 - Manövernyckeln är i bilen.
 - Funktionsläget är inte i OFF.
 - En dörr eller bakluckan är öppen eller på glänt.
- Bakluckans öppningsknapp (C) kan användas för att kontrollera att bilen har låsts ordentligt.
Tryck på bakluckans open-knapp inom ca. 3 sekunder efter att ha låst bilen. Om du väntar mer än 3 sekunder och trycker på bakluckans öppningsknapp, låses dörrarna och bakluckan upp.

3

Fjärrstyrt manöversystem*

3

OBSERVERA

- Den tid som tilläts för kontroll av att bilen är låst kan justeras. För ytterligare information, kontakta din auktoriserade MITSUBISHI MOTORS verkstad. På bilar utrustade med Smarttelefonlänkskärm, eller MMCS (MITSUBISHI Multi-Communication System), kan du göra justeringen via bildskärmen. Mer information finns i den separata användarhandboken.

Låsa upp dörrarna

Om du har med dig fjärrkontrollen och trycker på låsknappen (A) på förardörren, passage-rardörren fram eller bakluckans OPEN-knapp (C), låses dörrarna och bakluckan upp, om du befinner dig inom användningsområdet.

Om taklampan strömställare är i "☐" eller "●" tänds taklampan och lyser i 15 sekunder. Blinkerslamporna blinkar två gånger.

Om du tryckt på en av dörrarnas låsknapp och inte öppnar någon dörr eller bakluckan inom 30 sekunder låses åter alla låsen automatiskt.

Se även Låsning och upplåsning: dörrar, centralås, baklucka: 3-16, 3-18, 3-21.

OBSERVERA

- För bilar utrustade med elektriskt infällbara backspeglar, fälls backspeglarna automatiskt ut när alla dörrar och bakluckan låses upp med fjärrmanöversystemet.
Se "Start och körning: Utvändiga backspeglar" på sid 6-10.
- Utom för bilar utrustade med dödlåssystem, kan det trådlösa manöversystemets funktion ställas in så att bara förardörren låses upp när du trycker på förardörrens låsknapp. Om det trådlösa manöversystemet ställs in på ovanstående sätt, låses alla dörrar och bakluckan upp när du trycker på förardörrens låsknapp två gånger.
(Se "Ställa in funktionen för upplåsning av dörrar och baklucka" på sid 3-06.)
- Det fjärrstyrda manöversystemet fungerar inte i följande situationer:
 - Manövernyckeln är i bilen.
 - Funktionsläget är inte i OFF.
- För att kunna kontrollera att dörrarna och bakluckan är låsta kan du inte låsa upp dem med bakluckans öppningsknapp inom 3 sekunder efter att du har låst dem.
- Den tid som tilläts för kontroll av att bilen är låst kan justeras. För ytterligare information, kontakta din auktoriserade MITSUBISHI MOTORS verkstad.
På bilar utrustade med Smarttelefonlänkskärm, eller MMCS (MITSUBISHI Multi-Communication System), kan du göra justeringen via bildskärmen. Mer information finns i den separata användarhandboken.

OBSERVERA

- Tiden mellan upplåsning och automatisk läsning kan justeras. Rådfråga en auktoriserad MITSUBISHI MOTORS serviceverkstad. På bilar utrustade med Smarttelefonlänkskärm, eller MMCS (MITSUBISHI Multi-Communication System), kan du göra justeringen via bildskärmen. Mer information finns i den separata användarhandboken.

Funktionsbekräftelse vid låsning och upplåsning

Funktionen kan bekräftas enligt nedanstående. Kupélampan lyser dock endast om den främre eller bakre omkopplaren är i läget "☐" eller "●".

Vid låsning blinkar blinkerslamporna en gång.

Vid upplåsning: Lyser taklampan i ca 15 sekunder och blinkerslamporna blinkar två gånger.

OBSERVERA

- Funktionerna kan modifieras enligt nedanstående. För ytterligare information kontakta en auktoriserad MITSUBISHI MOTORS verkstad.
På bilar utrustade med Smarttelefonlänkskärm, eller MMCS (MITSUBISHI Multi-Communication System), kan du göra justeringen via bildskärmen. Mer information finns i den separata användarhandboken.

 **OBSERVERA**

- Ställ in bekräftelsefunktionen (blikerslamporna blinkar) så att den endast fungerar när bilen är låst eller när den är olåst.
- Inaktivera funktionsbekräftelsen (blinkande blinkerslampor).
- Ändra antalet blinkningar för bekräftelsefunktionen (blikerslamporna).

Använda dödlåssystemet*

För bilar med dödlåssystem kan du ställa in systemet med någon av framdörrarnas låsknappar eller med bakluckans låsknapp.
(Se "Dödlåssystem" på sid 3-19.)

Fjärrstyrt manöversystem*





Varningsaktivering

E00305902187



För att förhindra stöld eller oavsiktlig användning av det fjärrstyrda startsystemet används ljudsignaler och informationsdisplayen för att varna föraren.

3

Om en varning aktiveras ska du alltid kontrollera bilen och den trådlösa manövernyckeln. Varningen visas även när det är fel på det fjärrstyrda manöversystemet.

Punkt	Skärm	Summer	Kommentar (lösning)
Upptäckt av fel		Inre summer ljuder en gång	Det finns ett fel i det fjärrstyrda manöversystemet.
Batterispänningsfall		Inre summer ljuder en gång	Batteriet börjar ta slut, varningen aktiveras. (Varningen aktiveras inte om batteriet är helt dött.)
Nyckel ej igenkänd	Motorknappen trycks in en gång 	Inre summer ljuder en gång	När tändningslåset trycks in för att ändra driftsläget från OFF (av) eller när motorn startas, aktiveras varningen om något av följande villkor uppstår. <ul style="list-style-type: none">● Du har en annan manövernyckel på dig med en annan kod eller så kan den trådlösa manövernyckeln befinna sig utanför systemets räckvidd.● Batteriet den trådlösa nyckeln är dött.● Kommunikationen blockeras av elektriska vågor i omgivningen. I sådana fall, vidrör det fjärrstyrda nyckelsystemet motorknappen för att ändra driftsläget eller starta motorn. Se "Om den trådlösa manövernyckeln inte fungerar på rätt sätt" på sid 6-22.
	Motorknappen trycks in två gånger eller fler 		



Fjärrstyrt manöversystem*

Punkt	Skärm	Summer	Kommentar (lösning)
System för varning när den trådlösa manövernyckeln tas ut		Inre summer ljuder en gång Den yttre summern ljuder intermittent	<ul style="list-style-type: none"> ● När bilen är parkerad och funktionsläget är i något annat läge än OFF och du stänger en dörr efter att ha öppnat den och sedan tar ut det fjärrstyrdas manöversystemets nyckel ur bilen, visas ett varningsmeddelande så länge som bilen känner av att nyckeln är närvarande. ● Om du tar ut fjärrkontrollen från bilen genom ett fönster utan att öppna en dörr fungerar inte övervakningssystemet för borttagning av fjärrkontroll. ● Det går att ändra inställningen så att övervakningssystemet aktiveras om du tar ut fjärrkontrollen genom ett fönster utan att öppna en dörr. För ytterligare information, kontakta din auktoriserade MITSUBISHI MOTORS verkstad. ● Om ID-koderna för nyckeln och bilen inte stämmer överens, t.ex. på grund av den omgivande miljön eller elektromagnetiska radiovågor, kan en varning aktiveras, även om fjärrkontrollen befinner sig inom systemets användningsområde.
System som förhindrar inlåsning av nyckeln		Inre summer ljuder en gång Den yttre summern ljuder i cirka 3 sekunder intermittent	<ul style="list-style-type: none"> ● När funktionsläget är i OFF, och du stänger alla dörrar och bakluckan med fjärrkontrollen kvar i bilen, och du samtidigt försöker låsa dörrarna och bakluckan genom att trycka på någon av förar- eller passagerardörrrens låsknapp, eller bakluckans LOCK-knapp, aktiveras en varning och du kan inte låsa dörrarna och bakluckan. ● Se till att ta med dig den trådlösa manövernyckeln innan du låser dörrarna. Även om du lämnar den trådlösa manövernyckeln i bilen är det möjligt att dörrarna låses beroende om omgivningen och trådlösa signalförhållanden.

3

Dörrar

3

Punkt	Skärm	Summer	Kommentar (lösning)
System som förhindrar att dörrar står på glänt		Inre summer ljuder en gång Den yttre summern ljuder i cirka 3 sekunder intermittent	När funktionsläget är i OFF, och du stänger alla dörrar och bakluckan med förar- eller passagerardörrens låsknapp, eller med bakluckans LOCK-knapp och någon av dörrarna eller bakluckan inte är stängd, aktiveras en varning och du kan inte låsa dörrarna och bakluckan.
Påminnelse-system för funktionsläge OFF		Inre summer ljuder en gång Den yttre summern ljuder i cirka 3 sekunder intermittent	När funktionsläget är i ett annat läge än OFF, och du sedan försöker låsa dörrarna och bakluckan genom att trycka på någon av förar- eller passagerardörrens låsknapp, eller bakluckans lockknapp (lås), aktiveras en varning och du kan inte låsa dörrarna och bakluckan.

Använda utan fjärrmanöverfunktionen

E00306001175

Nödnyckel

E00307201682

Nödnyckeln är inbyggd i den trådlösa manövernyckeln. Om den trådlösa manöverfunktionen inte kan användas, t.ex. för att nyckeln eller bilens batteri är slut, kan du låsa och låsa upp förardörren med nödnyckeln. Om du vill använda nödnyckeln (A), låser du upp låsknappen (B) och tar bort den från den trådlösa manövernyckeln (C).

Se "Dörrar" på sid 3-16.

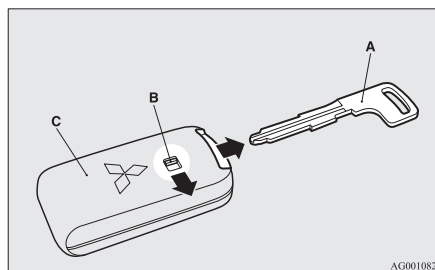

AG0010823

OBSERVERA

- Använd bara nödnyckeln i nödsituationer. Om batteriet i den trådlösa manövernyckeln tar slut måste du byta ut det så fort som möjligt så att du kan använda den trådlösa manövernyckeln.
- När du har använt nödnyckeln måste du alltid sätta tillbaka den i den trådlösa manövernyckeln.

Dörrar

E00300403777

VIKTIGT

- Kontrollera att alla dörrar är stängda: körning med dåligt stängda dörrar är mycket farligt.
- Lämna aldrig barn utan tillsyn i bilen.

⚠ VIKTIGT

- Var försiktig så du inte låser dörrarna med nyckeln kvar inne i bilen.

📖 OBSERVERA

- För att förhindra att nyckeln låses in i bilen kan varken låsknappen på förardörren eller nyckeln användas till att låsa förardörren är den är öppen.

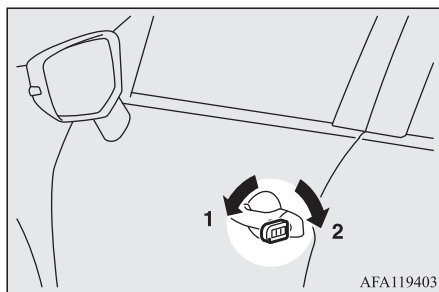
Låsa eller låsa upp med nyckeln**Förardörren**

1. Spärra
2. Frikoppla

Om du vrider nyckeln framåt låses dörren och om du vrider den bakåt låses dörren upp.

📖 OBSERVERA

- Vid låsning eller upplåsning med nyckel, är det bara förardörren som låses eller låses upp. Om du vill låsa eller låsa upp alla dörrar och bakluckan använder du centrallåsknappen, det fjärrstyrda centrallåset eller den trådlösa manöverfunktionen. Se "Centrallåssystem" på sid 3-18, "Fjärrstyrd nyckelsystem" på sid 3-04, och "Att använda den trådlösa manöverfunktionen" på sid 3-11.
- Om bilen är utrustad med det trådlösa manöversystemet kan förardörren låsas eller låsas upp med nödnyckeln. Se "Nödnyckel" på sid 3-16.

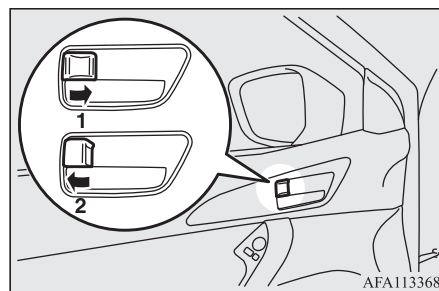
Låsa eller låsa upp från insidan

1. Spärra
2. Frikoppla

Drag dörrhandtaget på insidan av dörren mot för att öppna dörren.

📖 OBSERVERA

- Förardörren kan öppnas utan användning av låsknappen genom att dra i dörrhandtaget på insidan.
- På bilar med låsspärrsystem (Dead Lock System) är det inte möjligt att låsa upp dörren genom att trycka låsknappen till det olåsta läget så länge som låsspärrsystemet är aktiverat. (Se "Dödlåssystem" på sid 3-19.)

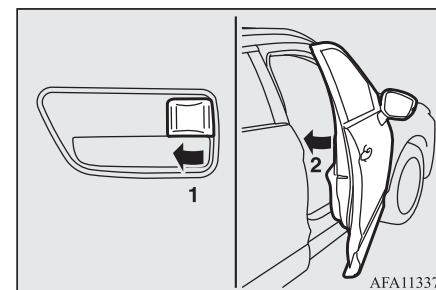
Låsa utan att använda nyckeln**Frampassagerarens dörr, Bakdörr**

Sätt låsknappen på insidan (1) i låsläge och stäng dörren (2).

3

Centrallås

OBSERVERA

- Förardörren kan inte låsas med låsknappen på insidan när dörren är öppen.

3

Centrallås

E00300803423

OBSERVERA

- Om du växlar gång på gång mellan låst och upplåst kan skyddskretsen i centrallåset tillfälligt spärra systemet. Om detta inträffar väntar du ca. 1 minut innan du försöker använda centrallåsströmställaren igen.
- När förardörren är öppen kan den inte låsas med centrallåsknappen.

Låsa och låsa upp dörrarna och bakluckan

Använda strömställaren för centrallås

Med hjälp av centrallåsknappen på förardörren kan du låsa eller låsa upp alla dörrar och bakluckan.

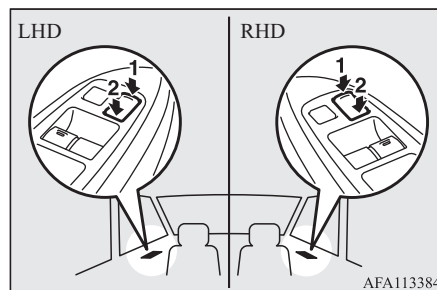

1. Spärra
2. Frikoppla

Låsa upp dörrarna och bakluckan

E00311301381

Du kan välja funktionerna för att låsa upp dörrarna och bakluckan antingen med tändningslåset eller motorknappen, eller med växelväljarens läge.

Dessa funktioner är inte aktiverade när bilen levereras från fabriken. Om du vill aktivera eller avaktivera de här funktionerna kontakter du en auktoriserad MITSUBISHI MOTORS-verkstad.

Använda tändningslåset eller motorknappen

Alla dörrar och bakluckan låses upp när tändningslåset vrids till läge "LOCK" eller funktionsläget ställs i OFF.

Använda växelväljarens läge

Alla dörrar och bakluckan låses upp när växelväljaren flyttas till läge "P" (PARKERING) med tändningslåset i läge "ON" eller funktionsläget i ON.



OBSERVERA

- På bilar utrustade med Smarttelefonlänkskärmen, eller MMCS (MITSUBISHI Multi-Communication System), kan du göra justeringen via bildskärmen. Mer information finns i den separata användarhandboken.

Låspärssystem (Dead Lock System)*

E00305101238

Låspärssystemet skyddar mot stöld. När dörrarna och bakluckan har låsts med det fjärrstyrda centrallåset eller det fjärrstyrda manöversystemet gör låspärssystemet det omöjligt att låsa upp dörrarna inifrån.

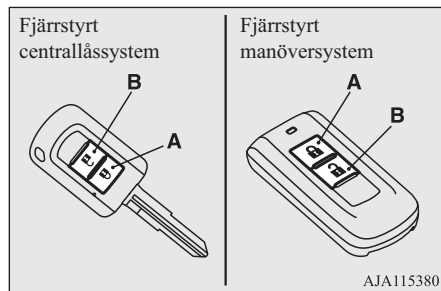

A- Låsknapp

B- Låsuppknappen

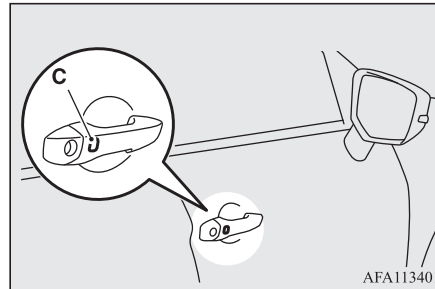

C- Lås-/upplåsningsknappar för förardörren och passagerardörren*

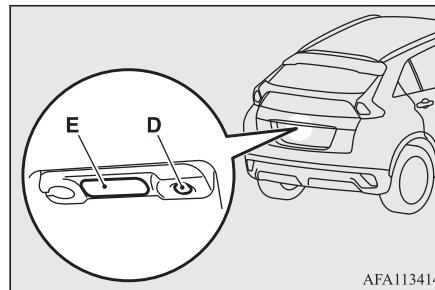

D- Låsknapp för bakluckan*

E- Öppningsknapp för bakluckan

Låspärssystem (Dead Lock System)*

VIKTIGT

- Aktivera aldrig systemet när någon är kvar i bilen. När låspärssystemet är aktiverat går det inte att låsa upp dörrarna med låsknapparna på insidan. Om du råkar aktivera dödlåssystemet av misstag, låser du upp dörrarna med UNLOCK-knappen på nyckeln eller använda det fjärrstyrda manöversystemet.

3

Aktivera systemet

E00305201343

1. Vrid tändningslåset till läge "LOCK" och ta sedan ur nyckeln (utom för bil utrustad med fjärrstyrt centrallåssystem) eller ställ lägesväljaren i OFF (bilar utrustade med fjärrstyrt centrallåssystem).
2. Kliv ur bilen. Lås alla dörrar och bakluckan.
3. Tryck på lås-knappen (A) på nyckeln, någon av framdörrarnas låsknappar (C) eller bakluckans lås-knapp (D) för att låsa alla dörrar och bakluckan. Blinkerslamporna blinkar en gång.
4. Tryck på knappen igen inom 2 sekunder. Blinkerslamporna blinkar tre gånger för att ange att låspärssystemet har aktiverats.

“Barnsäkring” av baddörren

3

OBSERVERA

- Om du trycker på LOCK-knappen (A) på fjärrkontrollen en gång när låsspärssystemet är aktiverat blinkar blinkerslamporna tre gånger för att bekräfta att låsspärssystemet är aktiverat.

Stänga av systemet

E00305301386

När följande åtgärd utförs låses dörrarna och bakluckan upp och låsspärssystemet avaktiveras.

- UNLOCK-knappen (B) på fjärrkontrollen trycks ned.
- Låsknappen på förar- eller passagerardörren (C) trycks ned när du har den trådlösa manövernnyckeln på dig, eller när bagagluckan är öppen (E).

OBSERVERA

- Om varken en dörr eller bakluckan öppnas inom 30 sekunder efter upplåsning (utom via bakluckans öppningsknapp), låses de igen automatiskt och dödlåssystemet aktiveras samtidigt.

OBSERVERA

- Det går att justera tiden från att du trycker på UNLOCK-knappen (B) på fjärrkontrollen eller låsknappen för förardörren eller den främre passagerardörren (C) till den automatiska låsningen. Kontakta en auktoriserad MITSUBISHI MOTORS verkstad om du vill ha mer information.
På bilar utrustade med Smarttelefonlänkskärm, eller MMCS (MITSUBISHI Multi-Communication System), kan du göra justeringen via bildskärmen. Mer information finns i den separata användarhandboken.
- Även om det inte går att låsa upp dörrarna med det fjärrstyrda centrallåset eller det fjärrstyrda manöversystemet, går det ändå att låsa upp förardörren med nyckeln. När du låser upp förardörren med nyckeln stängs dödlåssystemet av för endast den dörren. Om du sedan vill låsa upp alla dörrarna ställer du tändningslåset eller funktionsläget i läge “ON” eller “ACC”.
- Det går att låsa dörrarna och bakluckan samt aktivera dödlåssystemet samtidigt med ett enda tryck på LOCK-knappen (A) på nyckeln, förar- eller passagerardörrens låsknapp (C) eller bakluckans låsningsknapp (D). Kontakta en auktoriserad MITSUBISHI MOTORS verkstad om du vill ha mer information.

Testa systemet

E00305401169

Öppna alla dörrfönster och aktivera sedan låsspärssystemet.

(Se “Aktivera systemet” på sid 3-19.)

När du har aktiverat låsspärssystemet sträcker du dig in i bilen genom ett fönster och kontrollerar att du inte kan låsa upp dörrarna inifrån.

OBSERVERA

- Om du behöver råd för hur du aktiverar låsspärssystemet kontaktar du en auktoriserad MITSUBISHI-återförsäljare.

“Barnsäkring” av baddörren

E00300902238

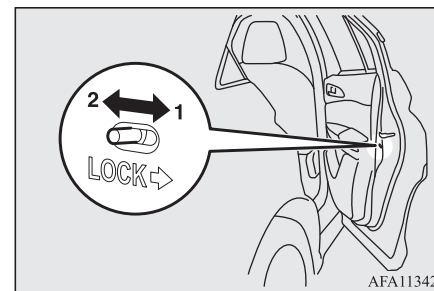

1. Spärra
2. Frikoppla

Barnspärrar i baddörrarna gör att dörrarna inte kan öppnas av misstag från insidan.

Om spärren är i låsläge kan bakdörren inte öppnas med handtaget på insidan utan bara med handtaget på utsidan.
Om spärren är i olåst läge (2) är barnspärren inte i funktion.

⚠ VIKTIGT

- När det är barn i baksätet skall du använda barnspärrarna för att hindra att bakdörrarna öppnas av misstag med en olycka som följd.

Baklucka

E00301402748

⚠ VARNING

- Bagageutrymmet är inte avsett för persontransport. Låt inte personer åka med, eller barn leka där. Det kan leda till allvarliga olyckor.
- Det är farligt att köra med bakluckan öppen eftersom kolmonoxid (CO) kan sugas in i kupén.
Du kan inte se eller känna doften av CO. Det kan orsaka medvetlöshet och i värsta fall dödsfall.
Om bakluckan även öppnas under färd kan bagage falla ut från bagaget. Det kan leda till allvarliga olyckor.

⚠ VARNING

- När du öppnar och stänger bakluckan ska du kontrollera säkerheten för omgivningen och se till att det finns tillräckligt med utrymme bakom och ovanför bilen och se till att du inte slår i huvudet eller klämmer händerna, nacken osv.
- När det är snö eller is ska den tas bort innan du öppnar bagageluckan. Om du öppnar utan att du tar bort detta finns risken att bakluckan stängs plötsligt av vikten av snö eller is.
- När du öppnar bakluckan, kontrollera att bakluckan är helt öppen och stannar i det läget. Om du endast öppnar bagageluckan halvvägs finns risken att den faller igen och stängs. Om du öppnar bagageluckan medan ditt fordon är parkerat i en sluttning är det svårare att göra det, än om det är plan mark, den kan också falla igen, då.

⚠ VIKTIGT

- Stå inte bakom avgasröret vid lastning och lossning av bagage. De heta avgaserna kan orsaka brännskador.
- För att undvika skador på bagageutrymmet, kontrollera att området över och bakom bagageluckan är fritt, innan du öppnar den.

Låsa/låsa upp

Bakluckan kan låsas eller låsas upp med hjälp av centrallåsknappen på förardörren.

3

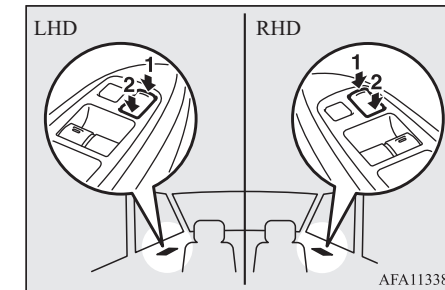

1. Spärra
2. Frikoppla

📖 OBSERVERA

- Om du växlar gång på gång mellan låst och upplåst kan skyddskretsen i centrallåset tillfälligt spärra systemet. Om detta inträffar väntar du ca. 1 minut innan du försöker använda centrallåsströmställaren igen.

Baklucka

Öppna

3

Öppna från utsidan av bilen

När du har låst upp bakluckan trycker du på öppningsknappen (A) och drar upp bakluckan.

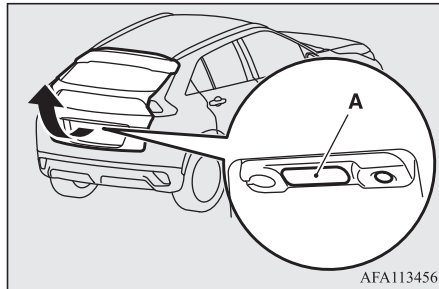

OBSERVERA

- Bagaget kan inte öppnas när du inte öppnar det direkt när knappen till bagageluckan är intryckt. Om detta inträffar, tryck på bakluckans öppningsknapp igen och dra upp bakluckan.
- Bakluckan kan inte öppnas när batteriet är urladdat eller bortkopplat.

Öppna från insidan av bilen

Bakluckan kan även öppnas inifrån bilen.

Den är utformad för att öppna bakluckan även om batteriet är slut.

1. Öppna luckan (A) i bakluckan.

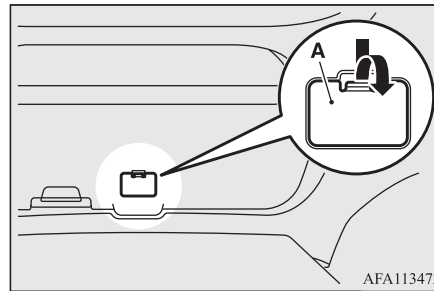

2. Drag i spaken (B) för att öppna bakluckan.

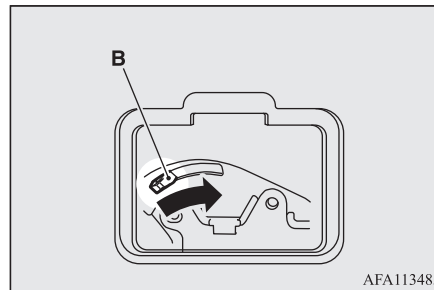

3. Tryck bakluckan utåt för att öppna den.

VARNING

- Håll alltid luckan i bakluckan stängd under körning så att eventuellt bagage inte kan studsas upp mot spaken och plötsligt öppna bakluckan.

Stäng

För att stänga luckan, dra bakluckans handtag (A) nedåt och släpp den innan bakluckan är helt stängd, knuffa sedan försiktigt igen bakluckan utifrån.

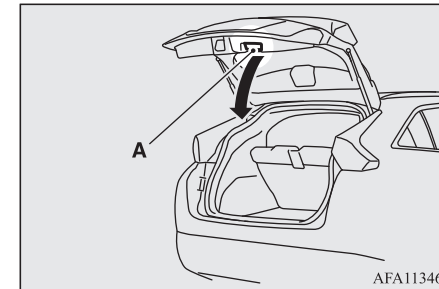

VIKTIGT

- Stäng inte luckan med händerna direkt på handtaget när du stänger bakluckan. Om händerna eller huvudet kläms fast kan skadorna bli mycket allvarliga.

OBSERVERA

- Gasdämpare (B) är monterade som stöd för bakluckan.

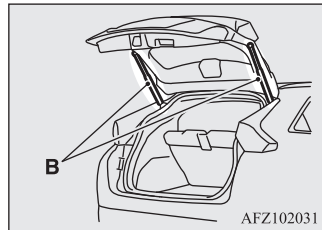

För att förhindra skada eller felanvändning.

- Håll inte i gasfjädrarna när du stänger bakluckan.
- Du får inte heller trycka eller dra i de gasfyllda fjädrarna.
- Sätt inte något plastmaterial, tejp, etc., på de gasfyllda fjädrarna.
- Bind inte ett snöre, etc., runt de gasfyllda fjädrarna.
- Häng inte något i de gasfyllda fjädrarna.

Säkerhetslarmsystem*

E00301502244

Säkerhetslarmsystemet är avsett att uppmärksamma omgivningen på misstänkt beteende för att förhindra olovligt tillträde till bilen genom att avge en larmsignal om en dörr, bakluckan eller motorhuven öppnas när bilen inte låsts upp på rätt sätt.

För bilar utrustade med inre larmsensor aktiveras larmet dessutom om något av följande inträffar.

- Försök att flytta fordonet olagligt (fordonets avläsning för stötar)
- Rörelsedetektion i fordonet (inbrottslarmsfunktion)
- Bortkoppling av batteripolen.

Säkerhetslarmet är aktiverat. När du ändrar inställningarna måste du följa proceduren i avsnittet "Ändra inställningar för säkerhetslarmet" på sid 3-25.

På bilar utrustade med Smarttelefonlänkskärm, eller MMCS (MITSUBISHI Multi-Communication System), kan du göra justeringen via bildskärmen. Mer information finns i den separata användarhandboken.

VIKTIGT

- Modifiera eller lägg inte till några komponenter i säkerhetslarmsystemet. Om du gör det kan det bli fel på säkerhetslarmet.

OBSERVERA

- Larmsystemet aktiveras inte om dörrarna och bakluckan har låsts med en nyckel, den inre läsknappen eller centrallåskomplaren (istället för det fjärrstyrda centrallåset eller den trådlösa manöverfunktionen).

OBSERVERA

- För bilar med inre larmsensor, om blinkersna inte blinkar efter låsning och upplåsning med det fjärrstyrda centrallåset eller den trådlösa manöverfunktionen, kan det indikera ett fel på säkerhetslarmet. Låt en auktoriserad MITSUBISHI MOTORS verkstad kontrollera bilen. Om bekräftelsefunktionen (blinkande blinkers vid låsning och upplåsning av dörrar och baklucka) har avaktiverats, blinkar de inte vid låsning och upplåsning. Mer information om bekräftelsefunktionen finns i "Fjärrstyrt centrallåssystem" på sid 3-04 och "Använda fjärrmanöverfunktionen" på sid 3-11.
- För bilar med inre larmsensor, kan säkerhetslarmsystemet aktiveras i följande situationer.
 - Användning av biltvätt.
 - Parkering av bilen på en färja
 - Parkering i en automatisk bilparkering
 - En person eller husdjur är kvar i bilen
 - Ett fönster eller den främre takluckan lämnas öppet
 - Lämna ett ostadigt föremål, t.ex. ett stoppat mjukisdjur eller tillbehör i bilen

Säkerhetslarmsystem*

3

OBSERVERA

- Stötar eller vibrationer från hagel, åska eller liknande.
Utifrån situationerna, avaktivera slagigenkänningsfunktionen och den inre intrångsavkänningsfunktionen.
Se "För att avaktivera fordonets slagkänningsfunktion och den inre intrångsavkänningsfunktionen" på sid 3-27.
- För bilar med inre larmsensor, kan känsligheten hos intrångsavkänningssystemet justeras. Kontakta en auktoriserad MITSUBISHI MOTORS verkstad om du vill ha mer information.

Säkerhetslarmet har fyra lägen:

Systemförberedelse (ca. 20 sekunder)

(Summern ljuder intermittent och säkerhetsindikatorn (A) blinkar.)

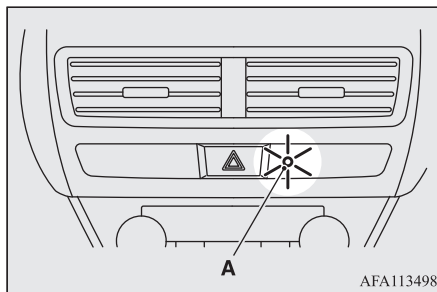

Systemförberedelseströken sträcker sig från den punkt där alla dörrar och bakluckan låses med ett tryck på LOCK-strömställaren på nyckeln till den punkt där systemets aktiveringsläge börjar gälla.

Under den här tiden är det möjligt att tillfälligt öppna en dörr eller bagageluckan utan att använda fjärrkontrollen utan att utlösa larmet (t.ex. om du glömmer nåt i bilen eller upptäcker att ett fönster är öppet).

Systemets aktiverade läge

(Summern tystnar och säkerhetsindikatorn fortsätter blinka med indikatorns minskade upplysningstid.)

När systemförberedelseläget är slut, träder systemets aktiverade läge in.

Om en obehörig öppning av en dörr, baklucka eller motorhuv upptäcks när systemet är aktivt, utlöses larmet för att uppmärksamma människor runt bilen på detta.

Desutom, för bilar utrustade med en inre larmsensor, om karossen flyttas på ett otillåtet sätt eller ett intrång upptäcks, så utlöses larmet.

Larmaktivering

Inre larm (ca. 10 sekunder):

Summern ljudet som en varning för dem i bilen om den onormala situationen.

(utom för bilar utrustade med inre larmsensor)

Yttre larm (ca. 30 sekunder):

Blinkerserna blinkar och signalhornet (sirenen för bilar med inre larmsensor) ljuder, vilket varnar människor runt bilen om ett onormalt tillstånd.

Se "Larmaktivering" på sid 3-29.

OBSERVERA

- Alarmet återupptas om förbjudna åtgärder vidtas igen, även om det redan har tystnat.

Avbryta systemet

Det går att avbryta systemaktiveringen under systemförbereddeläget eller systemets aktiverade läge.

Det går dessutom att avbryta larmet när det har aktiverats.

Se "Stänga av systemet" på sid 3-28, "Avbryta larmet" på sid 3-29.

OBSERVERA

- Om du lånar ut bilen till en annan person eller låter någon som inte är bekant med säkerhetslarmsystemet köra bilen, måste du förklara hur det fungerar.
Om en person som inte är bekant med säkerhetslarmsystemet av misstag låser upp bilen och utlöser larmet, kommer det att störa människor i närheten.

Ändra inställningar för säkerhetslarmet

E00301601453

Det går att ställa in säkerhetslarmet på "aktivt" eller "inaktivt" läge.

Följ nedanstående procedur.

1. Vrid tändningslåset till läge "LOCK" och ta sedan ur nyckeln (utom för bil utrustad med fjärrstyrt centrallåssystem) eller ställ lägesväljaren i OFF (bilar utrustade med fjärrstyrt centrallåssystem).
2. Ställa lampkopplaren i "AUTO" och lämnar förardörren öppen.

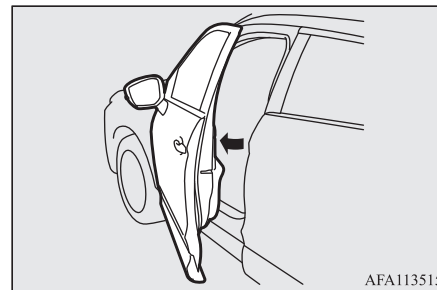
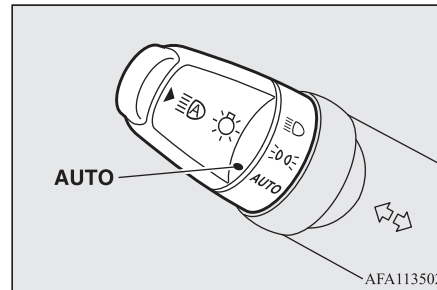

3. Dra vindrutetorkarspaken mot dig och håll den där. (Eftersom tändningslåset är i "LOCK" eller funktionsläget är i OFF, kommer ingen spolarvätska att sprayas på rutan.)

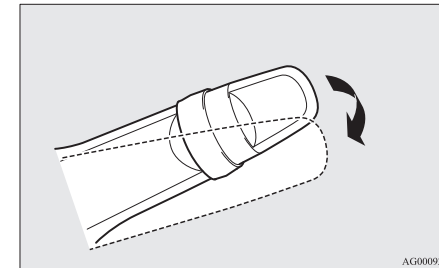
3

4. Efter ca. 10 sekunder avger summern ett ljud. Fortsätt hålla spaken mot dig. (Om du släpper spaken avbryts läget för ändring av inställningar. I så fall börjar du om från steg 3.)
5. Fortsätt hålla spaken mot dig och när summern tystnar så trycker du på knappen UNLOCK (A) (lås upp) på nyckeln för att välja säkerhetslarminställningens läge.

Säkerhetslarmsystem*

3

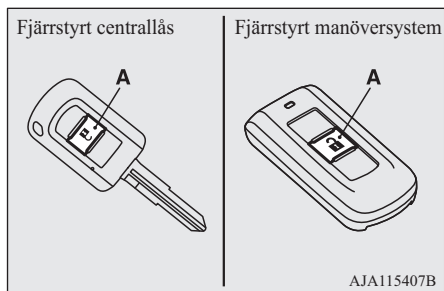

Inställningsläget kan växlas med knappen UNLOCK. Läget kan bekräftas med det antal gånger som summern ljuder.

Antal gånger som summern ljuder	Säkerhetslarmets inställningsläge
1	Larm avaktiverat
2	Larmet aktivt

6. Med någon av följande åtgärder kan du avbryta läget för ändring av systeminställningarna.

- Släpp vindrutetorkerspaken.
- Stäng förardörren.
- Sätt in nyckeln i tändningslåset. (gäller inte bilar utrustade med fjärrstyrt manöversystem)

- Ställa funktionsläget i ON (på) eller ACC. (bilar med fjärrstyrt manöversystem)
- Ställ lampströmställaren i ett annat läge än "AUTO".
- Låt det gå 30 sekunder utan att göra några ändringar av inställningarna.

OBSERVERA

- Om något rörande ändringar av säkerhetslarmets inställningar är svårt att förstå ber vi dig rådfråga en auktoriserad MITSUBISHI MOTORS-verkstad.
- Undvik att lämna värdefulla föremål i bilen även om säkerhetslarmsystemet har ställts "aktiverat" läge.

Aktivera systemet

E00301702389

Följ proceduren nedan för att ställa in systemet i aktiverat läge.

1. Vrid tändningslåset till läge "LOCK" och ta sedan ur nyckeln (utom för bil utrustad med fjärrstyrt centrallåssystem) eller ställ lägesväljaren i OFF (bilar utrustade med fjärrstyrt centrallåssystem).
2. Lämna bilen och stäng alla dörrar, bakluckan och motorhuven.
3. Tryck på LOCK-knappen (A) på nyckeln, någon av framdörrarnas låsknappar (B) eller bakluckans lock-knapp (C) (lås-

knapp) för att låsa alla dörrar och bakluckan.

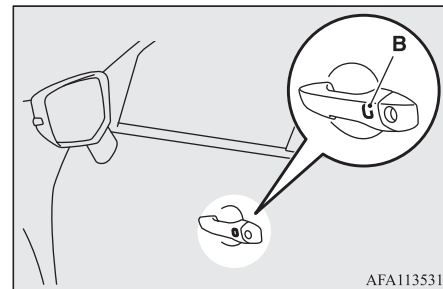
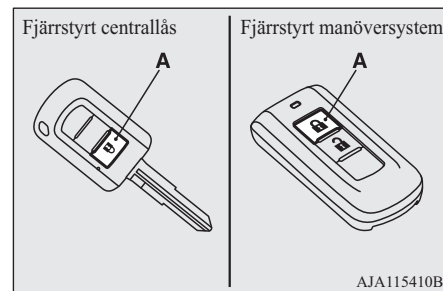

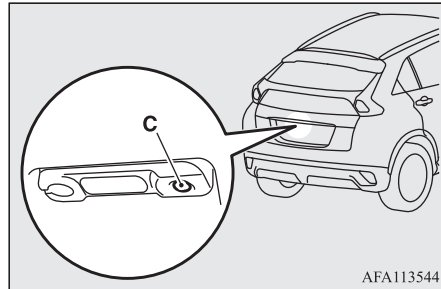

Genom att låsa bilen med det fjärrstyrda centrallåset eller det fjärrstyrda manöversystemet, aktiveras systemförberedelseläget.

Summern avger ett intermittent pipande ljud och säkerhetsindikatorn (D) i mittpanelen blinkar som bekräftelse.

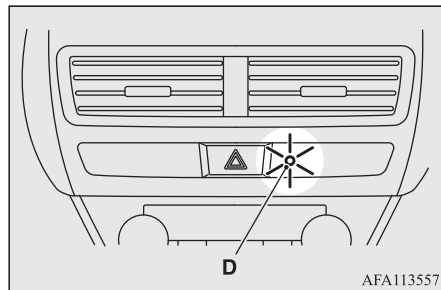

OBSERVERA

- Systemförberedelseläget aktiveras inte när dörrarna och bakluckan har låsts på något annat sätt än med det fjärrstyrda centrallåset eller den trådlösa manöverfunktionen (t.ex. en nyckel, den inre låsknappen eller centrallåsomkopplaren).
- Om motorhuven är öppen, tänds säkerhetsindikatorn och systemet placeras inte i systemförberedelseläge. När motorhuven stängs, placeras systemet i förberedelseläge och efter ca. 20 sekunder placeras det i aktiverat läge.

4. Efter ca. 20 sekunder tystnar summern och säkerhetsindikatorn börjar blinka långsammare vilket anger att systemets aktiverade läge trätt in. Säkerhetsindikatorn fortsätter blinka så länge som systemet är i aktiverat läge.

OBSERVERA

- Säkerhetslarmsystemet kan aktiveras när människor åker i bilen eller när fönstren är öppna. För att förhindra oavsiktlig utlösning av larmet bör du inte aktivera det när det åker människor i bilen.
- Undvik att lämna värdefulla föremål i bilen även om säkerhetslarmsystemet har ställts "aktiverat" läge.

För att avaktivera fordonets slagkänningsfunktion och den inre intrångskänningsfunktionen

3

E00312101546

Fordonets slagkänningsfunktion och den inre intrångskänningsfunktionen kan avaktiveras när du parkerar i automatiska bilparkeringer eller lämnar husdjur i bilen, eller om du lämnar bilen med rutorna något öppna.

1. Vrid tändningslåset till läge "LOCK" och ta sedan ur nyckeln (utom för bil utrustad med fjärrstyrt centrallåssystem) eller ställ lägesväljaren i OFF (bilar utrustade med fjärrstyrt centrallåssystem).
2. Håll torkar- och spolarströmställaren uppåt mot läge "MIST" i ca. 3 sekunder. Summern ljuder två gånger och funktionen avaktiveras.

Om du vill aktivera funktionen igen håller du torkar- och spolarströmställaren uppåt mot läge "MIST" i ca. 3 sekunder.

Säkerhetslarmsystem*

Summern ljuder en gång och funktionen aktiveras.

3

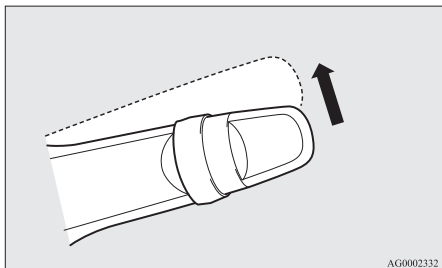

OBSERVERA

- Funktionen aktiveras igen om följande åtgärd utförs.
 - Om dörrarna och bakluckan låses upp med det fjärrstyrda centrallåset eller den trådlösa manöverfunktionen.
 - När tändningslåset ställts i läge "ON" eller "ACC" eller funktionsläget ställts i ON (på) eller ACC.

Stänga av systemet

E00301802205

Följande metoder kan användas till att avbryta systemet när det är i systemförberedelseläge eller aktiverat läge.

- Tryck på "UNLOCK"-knappen på nyckeln.
- Vrid tändningslåset till läge "ON" (utom för bilar med fjärrstyrt manöversystem)

3-28 Låsning och upplåsning

- Ställ funktionsläget i läge ON (bilar med fjärrstyrt manöversystem).
- Öppna någon av dörrarna eller bakluckan eller sätt in nyckeln i tändningslåset (utom för bilar med fjärrstyrt manöversystem) när systemet är i förberedelseläge.
- Håll i manövernyckeln och tryck på lås/upplåsningsknappen för förardörren eller den främre passagerardörren eller på bakluckans open-knapp (öppna) för att låsa upp dörrarna och bakluckan (bilar med fjärrstyrt manöversystem).

OBSERVERA

- Om motorhuvn öppnas under systemförberedelsefasen, avbryts proceduren. Systemet återgår till förberedelsefasen när motorhuvn stängs.
- Om batteripolererna kopplas bort när systemet är i förberedelseläge, raderas minnet.
- Det är möjligt att registrera upp till åtta nycklar i det fjärrstyrda nyckelsystemet, samt fyra nycklar i fjärrkontrollsystemet. Så länge de är registrerade kan alla nycklar användas till att avbryta systemet, oavsett vilken som aktiverade det. Om du vill registrera ytterligare nyckelkontakter du en auktoriserad MITSUBISHI MOTORS verkstad.

OBSERVERA

- Aktiveringsavståndet för det fjärrstyrda manöversystemet är ca. 4 m. Om det inte går att låsa eller låsa upp bilen genom att trycka på knappen på rätt avstånd eller om säkerhetslarmsystemet inte kan aktiveras eller avaktiveras med omkopplaren, kan det vara dags att byta batteriet. Se "Hur man byter batteri i nyckeln" på sid 3-07.
- Om du tryckt på UNLOCK-knappen på nyckeln eller på knappen för låsning/upplåsning av förardörren eller den främre passagerardörren och ingen av dörrarna eller bakluckan öppnas inom ca 30 sekunder läses åter alla låsen automatiskt. Även i detta fall så aktiveras systemförberedelseläget.
- Tiden från att du trycker på UNLOCK-knappen på nyckeln eller lås-/upplåsningsknappen för förardörren eller den främre passagerardörren till den automatiska låsningen kan justeras. Rådfråga en auktoriserad MITSUBISHI MOTORS serviceverkstad. På bilar utrustade med Smarttelefonlänkskärm, eller MMCS (MITSUBISHI Multi-Communication System), kan du göra justeringen via bildskärmen. Mer information finns i den separata användarhandboken.

Larmaktivering

E00301902365

När systemet är i aktiverat läge, utlöses larmet om bilen låses eller om någon av dörrarna bakluckan eller motorhuvuven öppnas på något annat sätt än via det fjärrstyrda centrallåset eller den trådlösa manöverfunktionen.

1. Det inre larmet kommer aktiveras i cirka 10 sekunder (förutom fordon utrustade med sensor för inre larmet)

OBSERVERA

- Om huvuven öppnas när systemet är aktiverat, utlöses bilens yttre larm genast, men inte det inre larmet.
- Tiden för bilens inre larm kan justeras. Rådfråga en auktoriserad MITSUBISHI MOTORS serviceverkstad.

2. Larmet aktiveras i ca. 30 sekunder.

Blinkerserna blinkar och signalhornet (sirenen för bilar utrustade inre larmsensor) ljuder intermittent.

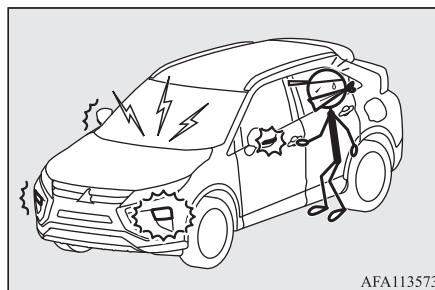

3. Alarmet återupptas om förbjudna åtgärder vidtas igen, även om det redan har tystnat.

Avbryta larmet

E00302001887

Det går att avbryta aktiveringen av larmet på följande sätt:

- Tryck på "LOCK"-, eller "UNLOCK"-knappen på nyckeln. (När du har tryckt på LOCK låses bilen om alla dörrar och bakluckan är stängda. Därefter aktiveras systemförberedelseläget igen.)
- Vrid tändningslåset till läge "ON" (utom för bilar med fjärrstyrt manöversystem)

Elektriska fönsterhissar

- Ställ funktionsläget i läge ON (bilar med fjärrstyrt manöversystem).
- Håll i den trådlösa manövernyckeln och lås eller lås upp dörrarna och bakluckan med det trådlösa manöverfunktionen (bilar med trådlöst manöversystem).

3

OBSERVERA

- Även om en dörr eller bagageluckan stängs medan det inre larmet aktiveras, så avbryts inte larmaktiveringen. (utom för fordon utrustade med interiör larmsensor)
- När tändningslåset vrids till läge "ON" eller funktionsläget ställs i ON, ljuder summern fyra gånger. Denna åtgärd anger att alarmet har utlöst under tiden som bilen var parkerad. Kontrollen bilens inre för att se om något stultis.
- Även om batteriet kopplas ur, raderas inte larmaktiveringsminnet.

Elektriska fönsterhissar

E00302201775

De elektriska fönsterhissarna kan bara användas när startnyckeln är i läge "ON" eller när funktionsläget är i ON.

OGKW18E3

Elektriska fönsterhissar

Strömställare för elektriska fönsterhissar

E00302303376

3

Dörrfönstren öppnas eller stängs med strömställaren på resp. dörr.

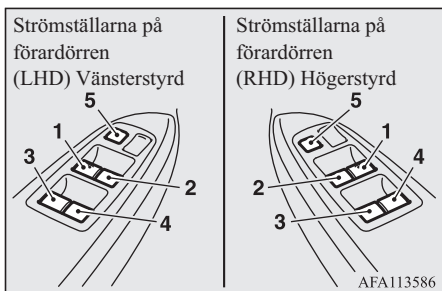

1. Fönstret i förardörren
2. Fönstret i höger framdörr
3. Fönstret i vänster bakdörr
4. Fönstret i höger bakdörr
5. Fönsterlås

⚠ VARNING

- Kontrollera alltid före stängning av elfönsterhissarna att inget kan komma i kläm (huvud, händer, fingrar, etc.).
- Lämna aldrig bilen utan att ta med dig startnyckeln.

⚠ VARNING

- Lämna aldrig barn (eller äldre som inte kan hantera fönsterhissarna på ett säkert sätt) ensamma i bilen.

Strömställarna på förardörren

Med resp. strömställare på förardörren kan alla dörrfönster öppnas eller stängas. Varje fönster kan öppnas eller stängas med strömställaren på resp. dörr.

Tryck ned strömställaren för att öppna och drag upp för att stänga.

Om strömställaren för förarens fönster trycks ned/dras upp helt kommer fönstret att automatiskt öppnas/stängas helt.

Om du vill avbryta fönstrets rörelse, skall du bara röra strömställaren lätt i motsatt riktning.

Passagerarnas strömställare

Passagerarna kan använda strömställaren i resp. dörr för att öppna eller stänga sitt fönster.

Tryck ner knappen för att öppna fönstret och dra upp knappen för att stänga fönstret.

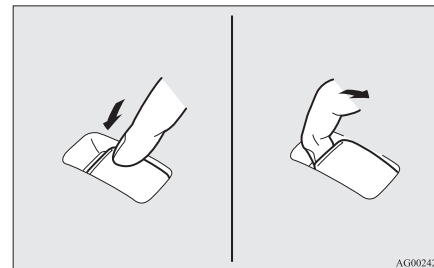

📖 OBSERVERA

- Upprepad användning av de elektriska fönsterhissarna när motorn inte är i gång kan göra att batteriet blir urladdat. Använd fönsterhissarna bara när motorn är i gång.
- Bakdörrarnas fönster kan bara öppnas halvvägs.

Fönsterlås

E00303102576

När den här knappen används kan inte strömställarna på passagerarplatserna användas för att öppna och stänga fönstren. Strömställaren på förardörren kan inte heller användas för andra fönster än förardörrrens. Tryck en gång till.

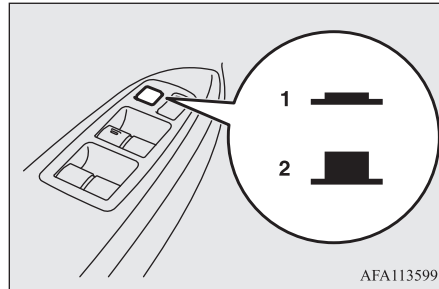

1. Spärra
2. Frikoppla

⚠ VARNING

- Barn som leker med strömställarna kan lätt klämma huvud eller händer när de stänger ett fönster. Använd därför alltid lästangenten för att spärra passagerardörrarnas fönsterhissar när det är barn i bilen.

Timerfunktion

E00302402253

Fönstren kan öppnas och stängas under en 30 sekunders period även efter att motorn stängts av.

Däremot kan fönstren inte styras när förardörren eller passagerardörren fram öppnats.

Säkerhetsmekanism (endast fönstret i förardörren)

E00302502283

När fönstret i dörren stängs automatiskt genom att dra upp brytaren helt, om handen eller huvudet fastnar i fönstret som tängs kommer det automatiskt att sänkas.

Se trots detta till att ingen har huvudet eller händerna i vägen när förardörrens fönster öppnas eller stängs.

Ett fönster som öppnats av säkerhetsfunktionen kan åter stängas efter några sekunder.

⚠ VARNING

- Om batteripolerna kopplas bort eller om säkringen för elfönsterhissarna byts, avbryts säkerhetsmekanismen. Om en hand eller ett huvud kläms fast kan skadorna bli mycket allvarliga.

⚠ VIKTIGT

- Säkerhetsfunktionen bortkopplas omedelbart innan fönstret är helt stängt. Detta gör att fönstret kan stängas fullständigt. Var därför extra försiktig så att inte några fingrar kommer i kläm just innan fönstret stängs.
- Säkerhetsmekanismen avaktiveras när omkopplaren dras upp. Var därför extra försiktig så att inte några fingrar kommer i kläm i fönstret.

📖 OBSERVERA

- Säkerhetsfunktionen kan aktiveras om körförhållanden eller andra orsaker gör att förardörrens fönster utsätts för ett slag motsvarande det som orsakas av en fastklämd hand eller ett huvud.

- Om säkerhetsfunktionen aktiveras tre eller fler gånger i följd, kommer säkerhetsfunktionen att kopplas bort och dörrfönstret kommer inte att stängas helt.

I så fall skall du göra på följande sätt för att åtgärda problemet. Om fönstret är öppet ska du flera gånger i följd dra upp det aktuella reglaget tills förardörrens fönster är helt stängt. Efter detta släpper du knappen, lyfter den igen och håller den i detta läge i minst 1 och släpper den sedan. Nu bör du kunna använda alla dem på normalt sätt igen.

- Om batteripolerna kopplas bort eller om säkringen för elfönsterhissarna byts, avbryts säkerhetsmekanismen och dörrens fönster kan inte öppnas/stängas helt automatiskt. Om fönstret är öppet ska du flera gånger i följd dra upp det aktuella reglaget tills förardörrens fönster är helt stängt. Efter detta släpper du knappen, lyfter den igen och håller den i detta läge i minst 1 och släpper den sedan. Du bör nu kunna använda förardörrens fönsterhiss på normalt sätt igen.

3

Eldrivet panoramasoltak*

E00302801348

3

⚠ VARNING

- Stick aldrig upp huvud, händer eller något annat genom främre öppningen för takluckan när bilen är i rörelse.
- Lämna aldrig barn (eller någon annan som inte kan manövrera takluckan på ett säkert sätt) ensamma i bilen.
- Lämna aldrig bilen utan att ta med dig startnyckeln.
- Innan du manövrerar den främre takluckan, det främre, eller bakre skyddet skall du kontrollera att inget kan fastna i det (huvud, händer, fingrar etc.).
- Eftersom det främre soltaket öppnas utåt från fordonet, öppna in soltaket när du rengör taket m.m. Dina händer eller armar kan fastna.

📖 OBSERVERA

- Den främre takluckan stannar just innan den är fullt öppen. Om bilen körs med takluckan i detta läge blir störningarna av fartvinden mindre än med den främre takluckan helt öppen.
- Försök aldrig öppna den främre takluckan om den är fastfusen (efter ett snöfall eller vid stark kyla).
- Sitt inte på och placera inte något tungt på den främre takluckan eller på kanten runt den.

📖 OBSERVERA

- Släpp knappen när det främre soltaket, främre skärmen, eller bakre skärmen börjar att röra sig.
- Om det främre soltaket, det främre, eller bakre skyddet inte rör sig när du trycker på strömställaren skall du omedelbart släppa den och kontrollera om det är något som sitter i vägen för soltaket eller skyddet. Om inget har fastnat, rekommenderar vi att du later kontrollera soltaket eller solskyddet.
- Beroende på modell av skidhållare eller takräcke, kan det hända att den främre takluckan kommer i kontakt med hållaren när den främre takluckan viks upp. Var försiktig när du tippar upp den främre takluckan om du har skidhållare eller takräcke på bilen.
- Kom ihåg att stänga den främre takluckan helt vid tvättning av bilen eller när du lämnar den.
- Efter tvättning eller efter regn skall du torka av vattnet från den främre takluckan innan du öppnar den.
- Om du använder den främre takluckan, det främre eller bakre skyddet, upprepade gånger med motorn avstängd kan batteriet laddas ur. Använd det främre soltaket, främre skärmen och bakre skärmen medan motorn körs.

Främre soltaket och främre skärm

Det främre soltaket och solskyddet kan bara kopplas på när tändningslåset är i läget "ON" eller funktionsläget är i läge ON.

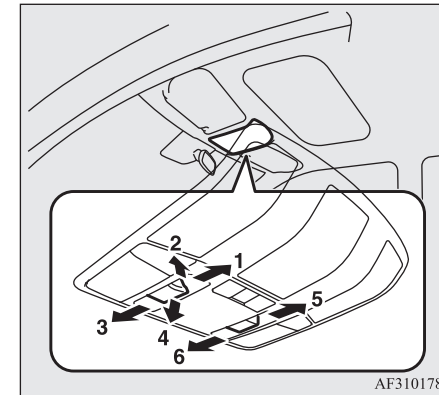

1. Öppna (främre soltaket)
2. Luta uppåt (främre soltak)
3. Stäng (främre soltaket)
4. Luta ner (främre soltaket)
5. Öppna (främre skärm)
6. Stäng (främre skärm)

Öppna det främre soltaket

Tyck på knappen i riktningen (1) för att öppna det främre soltaket automatiskt.

För att stoppa soltaket innan det är helt öppet, tryck på knappen i någon av riktningarna (1) till (6).

OBSERVERA

- Den främre takluckan stannar automatiskt just innan den är helt öppen. Tryck på strömställaren en gång till för att öppna luckan helt.
- Beroende på placeringen av framskärmen, kommer den att öppnas tillsammans med det främre soltaket.

Stäng (främre soltaket)

Tyck på knappen i riktningen (3) för att stänga det främre soltaket automatiskt.

För att stoppa soltaket innan det är helt stängt, tryck på knappen i någon av riktningarna (1) till (6).

OBSERVERA

- När du trycker knappen i riktningen (6), kommer det främre soltaket att stängas något, och soltaket och framskärmen stänger sig helt automatiskt.

Luta uppåt det främre soltaket

Tryck knappen i riktningen (2) för att höja bakkdelen av det främre soltaket, när det öppnas.

OBSERVERA

- Beroende på placeringen av framskärmen, kommer den att öppnas tillsammans med det främre soltaket.

Luta det främre soltaket neråt

Tyck på knappen i riktningen (3) eller (4) för att öppna det främre soltaket automatiskt.

OBSERVERA

- När du trycker knappen i riktningen (6), kommer det främre soltaket att stängas något, och soltaket och framskärmen stänger sig helt automatiskt.

Öppna det främre skyddet

Tyck på knappen i riktningen (5) för att öppna det främre skyddet automatiskt.

För att stoppa skyddet innan det är helt öppet, tryck på knappen i någon av riktningarna (1) till (6).

Stäng det främre skyddet

Tyck på knappen i riktningen (6) för att stänga det främre skyddet automatiskt.

För att stoppa skyddet innan det är helt stängt, tryck på knappen i någon av riktningarna (1) till (6).

OBSERVERA

- Om det främre soltaket är öppet, kommer det att stängas tillsammans med den främre skärmen.

Timerfunktion

Inom cirka 30 sekunder efter att tändningen är ändrad till ACC eller LOCK (lås) eller om driftsläget har ändrats till ACC eller OFF (av), det främre soltaket och den främre skärmen kan öppnas och stängas.

Men om förarens, eller frampassagerarens dörr öppnas inom cirka 30 sekunder efter att tändningen är ändrad till ACC eller LOCK (lås) eller om driftsläget har ändrats till ACC eller OFF (av), det främre soltaket och den främre skärmen kan inte öppnas eller stängas.

Klämskydd

Om en persons hand, hals, eller liknande, har fastnat i det främre soltaket eller framskärmen kommer det främre soltaket eller den främre skärmen att automatiskt öppnas maximalt 20 cm, som en säkerhetsfunktion. Efter att det främre soltaket och den främre skärmen har öppnats kan du använda knappen för att stänga dem.

Om säkerhetsmekanismen används fem, eller fler gånger eller mer i rad, kommer du inte kunna stänga det främre soltaket och framskärmen normalt.

Eldrivet panoramasoltak*

Om detta inträffar ska du vidta följande åtgärder för att återställa säkerhetsmekanismen.

3

1. Tryck och håll inne knappen i riktningen (3) eller (4).
2. Det främre soltaket (om det är öppet) och den främre solskärmen kommer att flyttas helt till stängd position i småsteg.

OBSERVERA

- m soltaket och solskärmen båda är öppna kommer det främre soltaket att flyttas till helt stängt läge, och sedan kommer den främre skärmen att flyttas helt till stängd position.

3. När både det främre soltaket och den främre skärmen har stannat i helt stängd position kan du släppa knappen. (Återställningsförfarandet är klart)

Om det främre soltaket och främre skärmen inte rör sig rätt till helt stängd position efter att du utfört återställningsförfarandet, kontakta en auktoriserad MITSUBISHI MOTORS-serviceverkstad.

VIKTIGT

- Säkerhetsfunktionen bortkopplas omedelbart innan det främre skyddet är helt stängt. Detta gör att det främre solskyddet kan stängas helt. Var därför extra försiktig så att inte några fingrar kommer i kläm just innan det främre skyddet stängs.

OBSERVERA

- Säkerhetsfunktionen kan aktiveras om körförhållanden eller andra orsaker gör att det främre soltaket eller det främre skyddet utsätts för ett slag motsvarande det som orsakas av en fastklämd hand eller ett huvud.
- Släpp inte knappen förrän återställningsförfarandet är klart. Om du släpper på knappen kommer återställningsläget att avbrytas. För att utföra återställningsförfarandet igen, repetera förfarandet i steg 1.

Bakre skärm

Det bakre solskyddet bara kan kopplas på när tändningslåset är i läget "ON" eller funktionsläget är i läge ON.

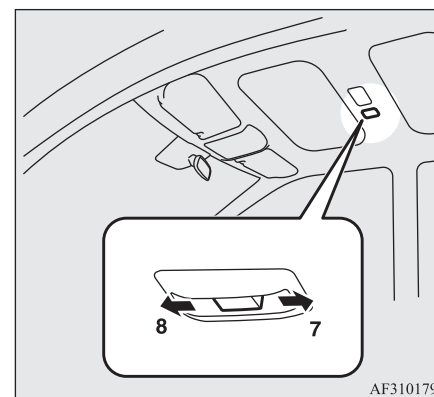

7. Öppna (bakre skärm)

8. Stäng (bakre skärm)

Öppna det bakre skyddet

Tyck på knappen i riktningen (7) för att öppna det bakre skyddet automatiskt.

För att stoppa skyddet innan det är helt öppet, tryck på knappen i någon av riktningarna (7) till (8).

Stänga det bakre skyddet

Tyck på knappen i riktningen (8) för att stänga det bakre skyddet automatiskt. För att stoppa skyddet innan det är helt stängt, tryck på knappen i någon av riktningarna (7) till (8).

Klämskydd

Om en persons hand, hals, eller liknande har fastnat i det bakre skyddet kommer det bakre skyddet att automatiskt öppnas maximalt 20 cm, som en säkerhetsfunktion. Efter att den bakre skärmen öppnas kan du använda knappen för stänga den.

Om säkerhetsmekanismen används fem, eller fler gånger eller mer i rad, kommer du inte kunna stänga det bakre skyddet normalt.

Om detta inträffar ska du vidta följande åtgärder för att återställa säkerhetsmekanismen.

1. Tryck och håll inne knappen i riktning (8).
2. Det bakre skyddet kommer att flyttas helt till stängd position i småsteg.
3. När det bakre skyddet har stannat i helt stängd position kan du släppa knappen. (Återställningsförfarandet är klart)

Om det bakre skyddet inte rör sig rätt till helt stängd position efter att du utfört återställningsförfarandet, kontakta en auktoriserad MITSUBISHI MOTORS-serviceverkstad.

VIKTIGT

- Säkerhetsfunktionen bortkopplas omedelbart innan bakre skyddet är helt stängt. Detta gör att det bakre skyddet kan stängas helt. Var därför extra försiktig så att inte några fingrar kommer i kläm just innan bakre skyddet stängs.

OBSERVERA

- Säkerhetsfunktionen kan aktiveras om körförhållanden eller andra orsaker gör att det bakre skyddet utsätts för ett slag motsvarande det som orsakas av en fastklämd hand eller ett huvud.
- Släpp inte knappen förrän återställningsförfarandet är klart. Om du släpper på knappen kommer återställningsläget att avbrytas. För att utföra återställningsförfarandet igen, repetera förfarandet i steg 1.

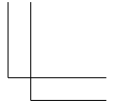
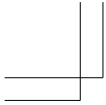

Handwriting practice area consisting of 12 horizontal dashed lines.

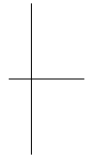
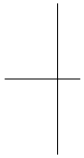

OGKW18E3

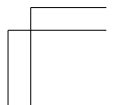
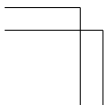

Säten och säkerhetsbälten

Inställning av sätet.....	4-02
Framsäte.....	4-02
Baksätet.....	4-03
Värmestolar*.....	4-04
Nackskydd.....	4-05
Gör en större lastyta så här.....	4-07
Säkerhetsbälten.....	4-08
Havande kvinnor.....	4-14
Bältessträckare och belastningsbegränsare.....	4-14
Barnsäkerhet.....	4-15
Kontroll av säkerhetsbältena.....	4-23
Krockkuddar/airbags (SRS).....	4-24

Inställning av sätet

Inställning av sätet

E00400302187

Ställ in förarstolen så att du sitter bekvämt och lätt når ratt, pedaler, strömställare, etc. och samtidigt har god sikt runt om bilen.

4

⚠ VARNING

- Försök inte justera sätet under körning. Detta kan göra att du förlorar kontrollen över bilen med en olycka som följd. Kontrollera efter en justering, att stolen sitter fast i sitt nya läge genom försöka att skjuta framåt/bakåt utan att röra spärren.
- Det är mycket farligt att sitta i bagageutrymmet när bilen är i rörelse. Bagageutrymmet är inte någon lekplats för barn. Vid en kollision eller annan olycka är skaderisken för dem som sitter i bagageutrymmet utan säkerhetsbälte mycket stor.
- Låt vaken vuxna eller barn sitta på någon plats utan säkerhetsbälte resp. riktig bilbarnstol och se till att alla använder säkerhetsbälte när bilen är i rörelse.
- För att minska risken för personskador vid en eventuell kollision eller en plötslig bromsning, skall ryggstöden alltid vara i närmast upprätt läge när bilen är i rörelse. Det skydd som säkerhetsbältet ger minskar betydligt med ökad lutning av ryggstödet. Största risken är att man glider ur säkerhetsbältet med allvarliga skador som följd.

⚠ VARNING

- Placera inte saker under sätena. Det kan förhindra att sätet låser sig och kan leda till en olycka. Det kan även orsaka skada på sätet eller andra delar.

⚠ VIKTIGT

- Se till att stolen justeras av en vuxen eller med hjälp av en vuxen så att det går korrekt och säkert.
- Lägg aldrig en kudde eller liknande bakom ryggen vid körning. Nackskyddet blir då mindre effektivt vid en eventuell olycka.
- Framstolarnas ryggstöd är fjäderbelastade vilket innebär att de går upp till vertikalläge när frikopplingsspaken hålls upp. När du frikopplar med spaken, skall du luta dig mot ryggstödet eller hålla fast det med en hand för att kontrollera återfjädringen.
- När du skjuter stolarna, måste du vara försiktig så att du inte klämmer händer eller fötter.
- Om du skjuter stolen bakåt eller lutar ryggstödet bakåt skall du vara försiktig så att du inte skadar någon som sitter bakom.

Framsäte

E00400401514

Manuell typ

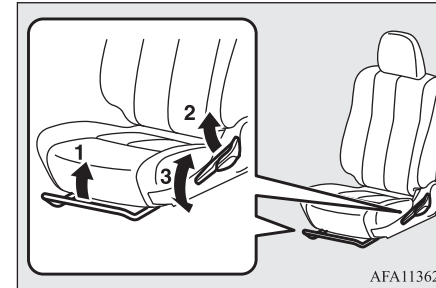

1. Flytta framåt/bakåt
Lyft handtaget och justera sätet till önskat läge och släpp sedan handtaget.
2. Luta ryggstödet
Dra i spaken och justera ryggstödet till önskat läge och släpp sedan spaken.
3. Justering av sätets höjd (endast förarsätet)
Använd spaken upprepade gånger och justera sätet till önskad höjd.

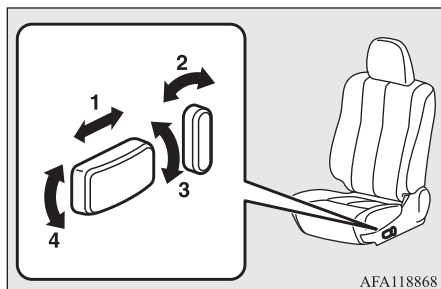
Eldriven (endast förarsidan)*

1. Flytta framåt/bakåt
Använd strömställaren enligt pilarna och justera sätet till önskat läge.
2. Luta ryggstödet
Använd strömställaren enligt pilarna och justera ryggstödet till önskat läge.
3. Justera sätets höjd
Använd strömställaren enligt pilarna och justera sätet till önskad höjd.
4. Justering av sittdynans vinkel
Använd strömställaren enligt pilarna och justera sätets dyna till önskat läge.

OBSERVERA

- För att inte riskera att batteriet blir urladdat bör du bara använda el-sätena när motorn är i gång.

Armstöd*

E00400901463

Locket till golvkonsolfacket kan flyttas framåt och bakåt och användas som ett armstöd.

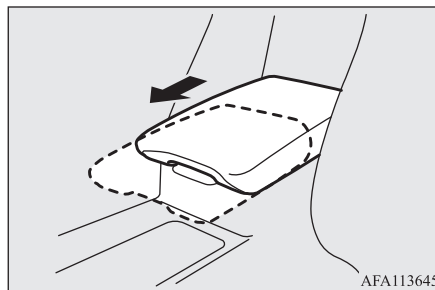
**Baksätet**

E00402001585

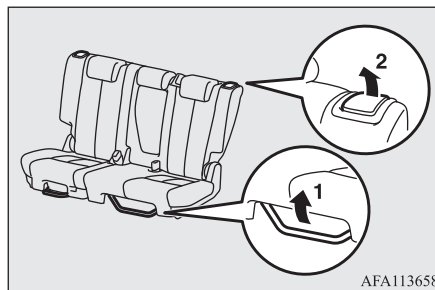

1. Flytta framåt/bakåt
Lyft handtaget och justera sätet till önskat läge och släpp sedan handtaget.
2. Luta ryggstödet
Dra i spaken och justera ryggstödet till önskat läge och släpp sedan spaken.

⚠ VIKTIGT

- När baksätet skjuts bak, kontrollera att det inte finns några föremål bakom sätet.
- Om ditt fordon är utrustat med armstöd och baksätet lutas bakåt medan mugghållaren används, kan drycken spillas ut av misstag. Om du spiller varma drycker kan du bränna dig.

📖 OBSERVERA

- Det går att justera ryggstödens lutning och flyttas säten framåt eller bakåt, oberoende på vardera sidan.
- Om ditt fordon är utrustat med skydd över lastutrymmet, kan baksätet inte lutas bakåt utan att skyddet över lastutrymmet är i det bakre läget, eller borttaget helt. (Se "Lastutrymmesskydd" på sid 7-86)

4

Värmestolar*

Armstöd*

E00402401592

Om du vill använda armstödet, fäll ned det. Om du vill fälla upp det armstödet skjuter du in det i ryggstödet igen.

4



VIKTIGT

- Kliv eller sitt inte på armstödet. Om du gör det kan armstödet skadas.

OBSERVERA

- I översidan av armstödet finns en mugghållare för baksätesspassagerarna. Se "Mugghållare" på sid 7-85.

Värmestolar*

E00464900039

Stolvärmen kan bara kopplas på när tändningslåset är i läget "ON" eller funktionsläget är i läge ON.

VIKTIGT

- Stäng av stolvärmen när den inte behövs.
- Sätt i läge "Hög värme" för snabb uppvärmning. När stolen är varm skall du välja "LO" för att hålla värmen. En viss variation i temperaturen kan kännas vid användning av stolvärmen. Detta orsakas av den inbyggda termostats funktion och är inte tecken på något fel.
- Om någon av nedanstående använder stolvärmen kan de bli för varma eller få mindre brännskador (rodnader i huden, brännblåsor, etc.):
 - Barn, gamla eller sjuka personer
 - Personer med ömtålig hud
 - Någon som är mycket trött
 - Någon som är påverkad av alkohol, sover eller genomgår medicinsk behandling (med tabletter, etc.)
- Lägg inget tungt föremål på sätet och stick inte ned en nål eller annat vasst i dynan.
- Lägg aldrig en filt, en kudde eller annat värmeisolerande material samtidigt som stolvärmen används; värmetrådarerna kan bli överhettade.

VIKTIGT

- Använd inte bensen, lacknafta, bensin, alkohol eller andra organiska lösningsmedel när du rengör sätena. Om du gör det kan du skada inte bara sätets klädsel, utan även värmeelementet.
- Om vatten eller någon annan vätska skulle råka komma på sätet måste det torka innan du använder stolvärmen.
- Stäng omedelbart av värmen om du misstänker att den inte fungerar riktigt.

OBSERVERA

- Låt inte sätetsvärmen vara på under en längre tid motorn inte är igång, batteriet laddas i så fall ur.

För framsätena

Använd strömställaren som pilarna visar. Indikeringslampan (A) lyser när värmen är påkopplad.

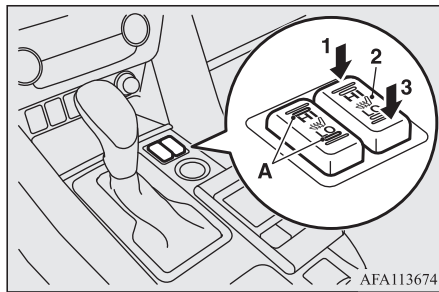

- 1 (HI) - Hög värme (för snabb uppvärmning)
 2 (AV) - Värmen avstängd
 3 (LO) - Låg värme (för att hålla värmen)

För baksätena

Varje gång strömställaren trycks in ändras läget till nästa, i följande ordning: AV → HI → LO → AV.

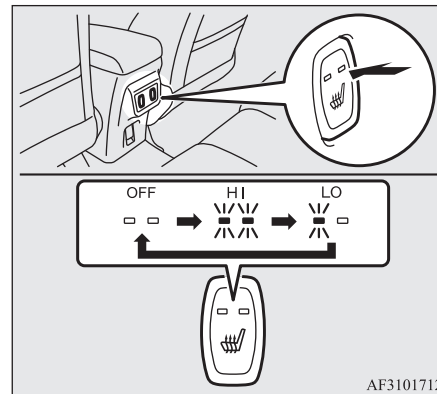

- OFF - Värmen avstängd
 HI - Hög värme (för snabb uppvärmning)
 LO - Låg värme (för att hålla värmen)

OBSERVERA

- Knappen för baksätet kommer automatiskt att återgå till "OFF" (av) efter att motorn har stannat.

Nackskydd

E00403302986

VARNING

- Att köra utan nackskydden på plats kan leda till att du och dina passagerare får allvarliga eller dödliga skador vid en olycka. För att minska risken för skador vid en olycka, skall du alltid kontrollera att nackskydden är installerade och korrekt placerade när ett säte används.
- Lägg aldrig en kudde eller liknande mot ryggstödet. Detta kan allvarligt försämra nackskyddets funktion genom att avståndet mellan ditt huvud och nackskyddet ökas.

Justera höjden

Framsätet

Ställ in nackstödet höjd så att dess mittpunkt ligger så nära öronhöjd som möjligt. Det ger minst risk för skada vid en krock. För den person som är för lång för att nackskyddet skall sitta i öronhöjd, skall ställa in nackskyddet så högt som möjligt.

Säten och säkerhetsbälten 4-05

Nackskydd

För att höja nackskyddet, drag det uppåt. För att sänka nackskyddet skall du trycka ned det samtidigt som du håller in spärren (A) som pilen visar. Efter omställning skall du trycka nackskyddet nedåt för att kontrollera att det är fastlåst.

4

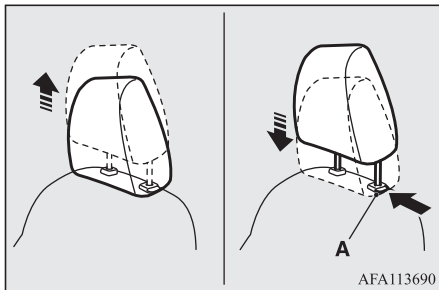

För att höja nackskyddet, drag det uppåt. För att sänka nackskyddet skall du trycka ned det samtidigt som du håller in spärren (A) som pilen visar. Efter omställning skall du trycka nackskyddet nedåt för att kontrollera att det är fastlåst.

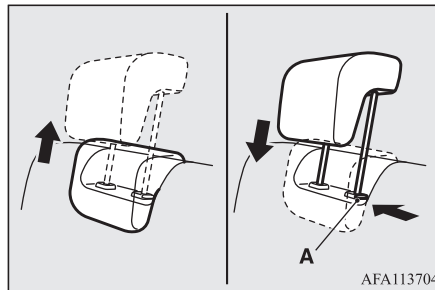

Baksätet

Dra upp nackstödet i låst position för att minska riskerna för skador vid en olycka.

! VARNING

- När en person sitter i baksätet bör du höja nackstödet tills det låses fast i rätt läge. Gör denna inställning innan du börjar köra. I annat fall kan allvarliga skador bli följden av en påkörning.

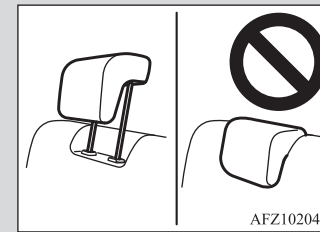

! VIKTIGT

- Formen och storleken på nackskyddet skiljer sig beroende på säte. Använd alltid det nackskydd som är avsett för sätet och montera det aldrig i fel riktning.



Gör en större lastyta så här

Tag bort

Drag nackskyddet uppåt samtidigt som du håller in spärren för höjdställning (A).

OBSERVERA

- Om ett nackstöd fram kommer i kontakt med taket ovanför dörren, luta då sätet lite bakåt. Se "Framsäten" på sid 4-02.
- För att flytta nackstöden ifrån ett yttersäte bak, flytta sätet lite framåt. Se "Baksäten" på sid 4-03.

Montera

OBSERVERA

- Innan installation av nackstöden till ett yttersäte bak, flytta sätet lite framåt. Se "Baksäten" på sid 4-03.

Kontrollera först att nackskyddet är vänt åt rätt håll och skjut sedan ned det i ryggstödet samtidigt som du håller in spärren för höjdställning (A) som pilen visar.

Nackskyddets stång med justerings-skårar (B) måste monteras i hålet med justerratten (A).

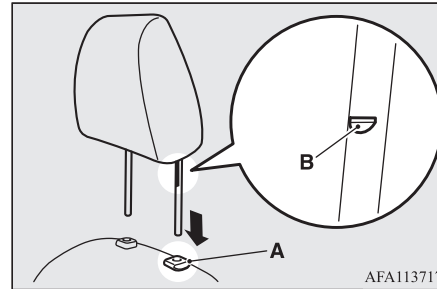

VIKTIGT

- Kontrollera att spärren för höjdställning (A) sitter rätt som bilden visar, och drag uppåt i nackskydden för att kontrollera att de inte kan lossna ur ryggstödet.

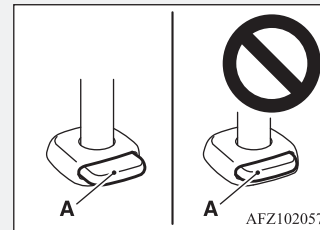

Gör en större lastyta så här

E00403401528

Du kan få en större lastyta genom att fälla baksätet.

VIKTIGT

- Stapla inte upp bagage högre än ryggstöden. Se till att allt ligger stadigt fast. Allvarliga skador kan bli följden om lösa föremål kastas in i passagerarutrymmet vid en häftig bromsning.
- Se till att du inte fastnar med händer eller ben när du fäller ihop sätet.

OBSERVERA

- Det går att fälla sätena oberoende på vardera sidan.

Fäll in så här

1. Sänk ned nackstödet så långt som möjligt. Se "Nackskydd" på sid 4-05.
2. Förvara bältet för mittplatsen. Se "Trepunktsbälte för baksätets mittplats" på sid 4-11.

4

OGKW18E3

Säten och säkerhetsbälten 4-07

Säkerhetsbälten

3. Placera spännena i fickorna.

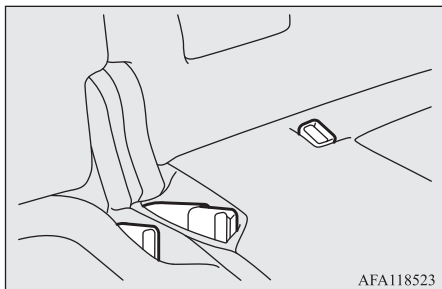

4

4. Justera baksätet så långt bak det går.
Se "Baksäten" på sid 4-03.

OBSERVERA

- Om du inte flyttar baksätet så långt bak det går, kan saker falla in mellan baksätet och bagagegolvet.

5. Dra upp spaken (A) och fäll ryggstödet framåt.

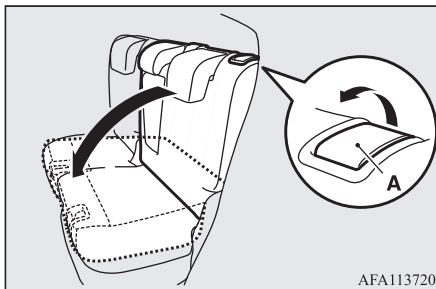

Återställ så här

Fäll upp ryggstödet tills det låses fast i upp-rätt läge.

Säkerhetsbälten

E00404802106

För att skydda dig själv och dina passagerare vid en olycka, är det av största vikt att säkerhetsbältena används på rätt sätt under körning.

De främre säkerhetsbältena är utrustade med bältessträckare. Dessa säkerhetsbälten används på samma sätt som vanliga bälten utan bältessträckare.

Se "Bältessträckare och belastningsbegränsare" på sid 4-14.

VARNING

- Säkerhetsbälten ska användas av alla vuxna som åker i bilen, inklusive föraren, samt alla barn som är tillräckligt stora för att använda bälte på rätt sätt. Mindre barn skall alltid sitta i lämpliga bilbarnstolar.
- Lägg alltid axelremmen över axeln och snett över bröstet. Lägg det aldrig bakom ryggen eller under armen.
- Ett säkerhetsbälte får bara användas av en person. Att göra på annat sätt kan vara farligt.
- Säkerhetsbältet ger maximalt skydd för den åkande om ryggstödet är i upprätt läge. Om ryggstödet är mycket bakåtlutat är risken större att passageraren glider under bältet, speciellt vid en frontalkollision och skadas av bältet eller genom att kastas mot instrumentbrädan eller ryggstöden.
- Ett säkerhetsbälte får inte vara snott vid användning.
- Inga ändringar eller tillägg får göras av användaren vilket antingen kan hindra funktionen att ta upp eventuellt slack, eller göra att säkerhetsbältet inte kan justeras för att ta upp slack.
- Låt aldrig ett barn sitta i knät på en vuxen även om den vuxne själv använder säkerhetsbälte. Att göra så kan leda till dödliga eller allvarliga skador på barnet vid en kollision eller ett plötsligt stopp.
- Justera alltid säkerhetsbältet så att det sitter väl spänt över kroppen.

⚠ VARNING

- Midjedelen av säkerhetsbältet skall alltid ligga över höfterna.

3-punkts säkerhetsbälte (med mekanism med nödfallslåsning)

E00404903221

Bilar för Sverige är utrustade med rullbälten med dubbel låsfunktion i både fram- och baksäte. Du får inte ändra säkerhetsbältena eller bältenas montering på något sätt. Om det skulle uppstå problem, rekommenderar vi att låter kontrollera säkerhetsbältena hos en auktoriserad MITSUBISHI MOTORS verkstad snarast möjligt.

📖 OBSERVERA

- Du kan kontrollera att bältet låses genom att snabbt dra det framåt.

Sätt fast

1. Håll i låstungen och drag ut säkerhetsbältet sakta.

📖 OBSERVERA

- Om ett säkerhetsbälte inte kan dras ut för att de sitter fast, skall du göra ett kraftigt ryck och sedan låta det rullas in. Därefter skall du dra ut det sakta.

2. Stick in låstungen i låset tills det hörs ett tydligt "klick".

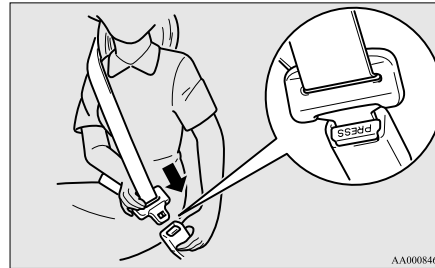
**⚠ VARNING**

- Låt aldrig säkerhetsbältet ligga över magen. I annat fall kan det trycka hårt mot buken om en olycka inträffar.
- Säkerhetsbältet får inte vara snott vid användning.

3. Drag till bältet så att det inte sitter löst.

Lossa

Håll i låstungen och tryck på knappen på låset.

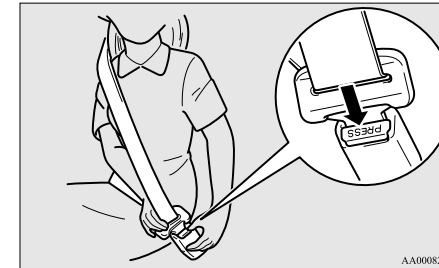
**4****📖 OBSERVERA**

- Håll i låstungen medan bältet dras tillbaka och släpp den inte förrän bältet har rullats upp helt. Om du inte gör så kan det orsaka skador inne i bilen.

Säkerhetsbälten

4

OBSERVERA

- Om säkerhetsbältet (A) eller ringen (B) blir smutsigt kanske inte bältet smidigt rullas upp. Om säkerhetsbältet och ringen är smutsiga, rengör dem med mild tvål, eller rengöringsmedel.

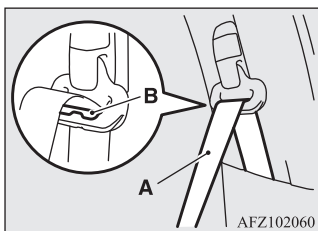

Påminnelse för säkerhetsbälten

E00409802459

För föraren och passagerarstolen

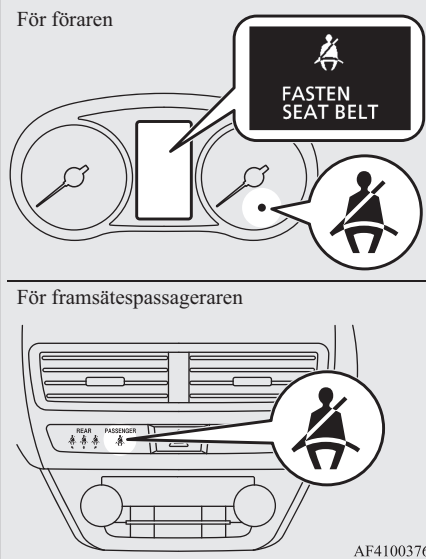

Om tändningslåset vrids till läge "ON" eller funktionsläget ställs i ON och inget säkerhetsbälte används, tänds varningslampan och en ljudsignal hörs i ungefär 6 sekunder för att påminna föraren och framsätesspassageraren om säkerhetsbältet.

Om bilen körs utan fastspänt bälte blinkar varningslampan och en varningssignal ljuder med jämna mellanrum tills bältet spänts fast. Samtidigt visas "FASTEN SEAT BELT" (använd säkerhetsbälte) på informationsdisplayen.

VARNING

- Montera inga tillbehör och klistra inte fast något klistermärke som gör lampan svår att se.

OBSERVERA

- Om säkerhetsbältet sedan förblir oanvänt, kommer lampan och tonen att varna varje gång bilen börjar körs efter ett stopp.
- För frampassagerarens säte fungerar varningen bara om det sitter någon person i sätet.
- När bagage placeras i framsätet kan en sensor, beroende på vikt och placering av bagaget, göra att varningstonen hörs och varningslampan börjar blinka.

För bakre passagerarsätena

E00415501076

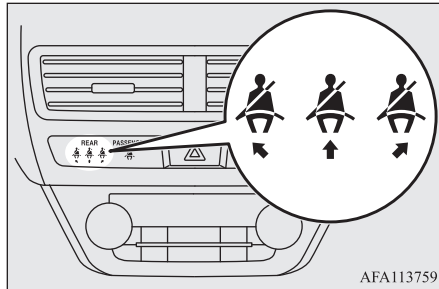

AFA113759

Om tändningslåset vrids till läge "ON" eller funktionsläget ställs i ON och inget säkerhetsbälte är fastspänt, lyser varningslampan i ca. 30 sekunder för att påminna föraren om säkerhetsbältet.

Om bilen körs utan att säkerhetsbältet har tagits på, lyser varningslamporna i ytterligare cirka 30 sekunder. (Detta sker endast den första gången fordonet börjar röra sig utan att säkerhetsbältet är påtaget.)

Varningslamporna släcks när du sätter på dig bältet.

⚠ VARNING

- Montera inga tillbehör och klistra inte fast något klistermärke som gör lampan svår att se.

📖 OBSERVERA

- Varningslamporna tänds även om ingen sitter i baksätet.
- Om ett säkerhetsbälte inte är påtaget medan fordonet körs, ljuder tonen i cirka en sekund och sedan tänds varningslampan i cirka 30 sekunder. Samtidigt tänds varningslampan för sätet där bältet inte är fastspänt.
- Om säkerhetsbältena först tas på men sedan tas av medan fordonet står stilla och sedan körs medan säkerhetsbälten fortfarande är avtagna, tänds varningslampan för det säte som inte är fastspänt åter i cirka 30 sekunder.

Justerbar övre fästpunkt (endast framsätet)

E00405001746

Höjden på den övre fästpunkten för säkerhetsbältena kan ändras. Hög eller sänk fästpunkten (A) samtidigt som du drar i låsknappen (B).

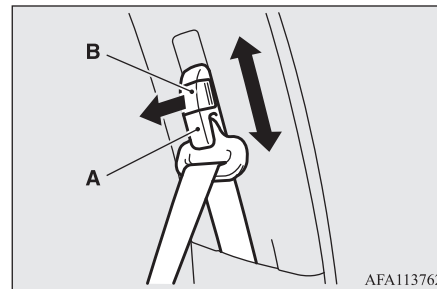

AFA113762

OGKW18E3

⚠ VARNING

- Det övre fästet för säkerhetsbältet skall placeras så att säkerhetsbältet ligger i god kontakt med axeln men utan att gå mot halsen.

4

Trepunktsbälte för baksätets mittplats

E00405201227

Trepunktsbältet för baksätets mittplats måste användas korrekt enligt bilden.

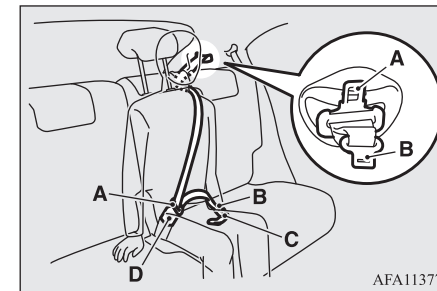

AFA113775

⚠ VARNING

- Se till att fästa båda låstungorna (A och B). I annat fall minskar skyddseffekten markant och det finns risk för allvarliga olyckor vid kollisioner eller plötsliga inbromsningar.

Säkerhetsbälten

Sätt fast

1. Dra ut spännet (C) från ryggstödet.
Se "Förvaring av säkerhetsbältena i baksätet" på sid 4-13.
2. Dra ut låstungen (A) och dra sedan ut den lilla låstungen (B) genom att vrida den som visas på bilden.

4

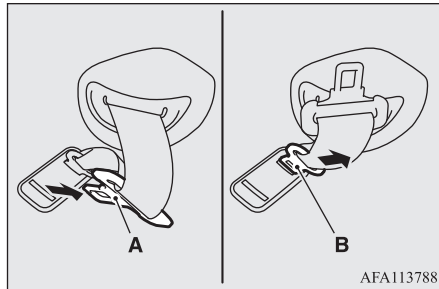

3. Dra sakta ut säkerhetsbältet och led det genom bältesguiden (E) så att låstungen (A) är framåtvriden.

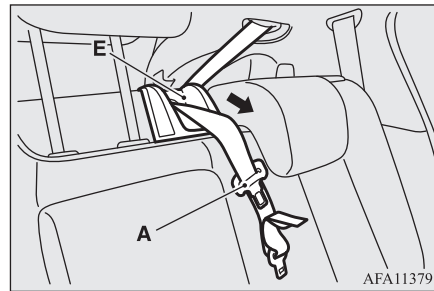

OBSERVERA

- Om ett säkerhetsbälte inte kan dras ut för att de sitter fast, skall du göra ett kraftigt ryck och sedan låta det rullas in. Därefter skall du dra ut det sakta.

4. Dra ut bältet och sätt i den lilla låstungen (B) i bälteslåset (C).

5. Sätt i låstungen (A) i spännet (D).

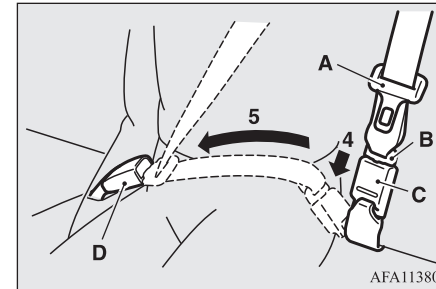

6. Drag till bältet så att det inte sitter löst.

Lossa

VIKTIGT

- Håll i låstungen medan bältet dras tillbaka och släpp den inte förrän bältet har rullats upp helt. Om du inte gör så kan det orsaka skador inne i bilen.

1. Håll i låstungen (A) och tryck på knappen på låset (D).

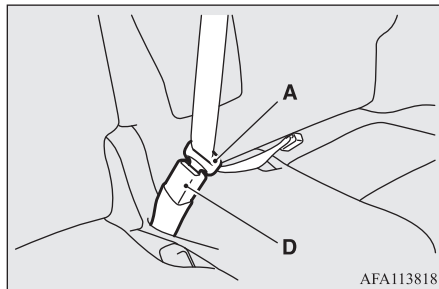

3. Dra tillbaka säkerhetsbältet och ta bort det från bältesguiden (E).

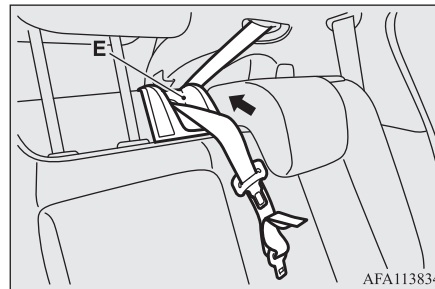

2. För att släppa på spännet (C), tryck på knapp (F) med spärrplåt (A).

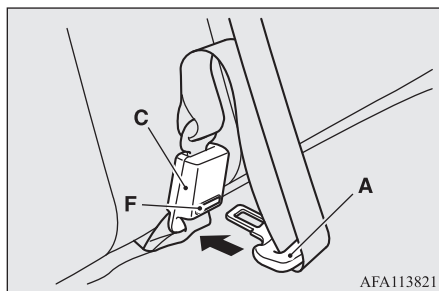

4. När säkerhetsbältet är helt tillbakadraget, sätt den lilla låstungen (B) i den övre skåran (G) och låstungen (A) i den nedre skåran (H).

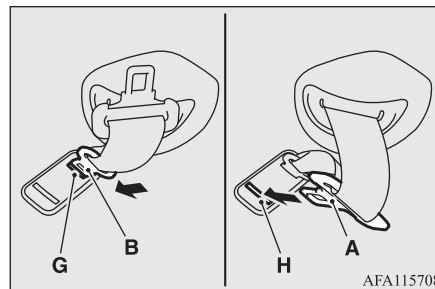

Förvaring av säkerhetsbältena i baksätet

E00405301606

När säkerhetsbältena inte används skall de förvaras så som bilden visar.

4

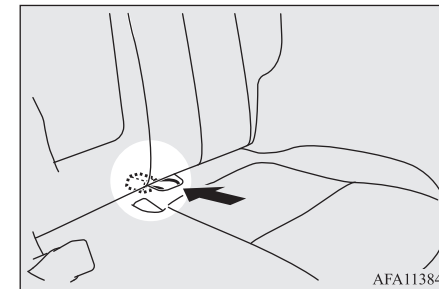

Havande kvinnor

Plats för låstungan

Ytterplatserna

Efter att du dragit bältet genom det bakre fästet (A), skall du sticka in låstungan i det främre fästet (B).

4

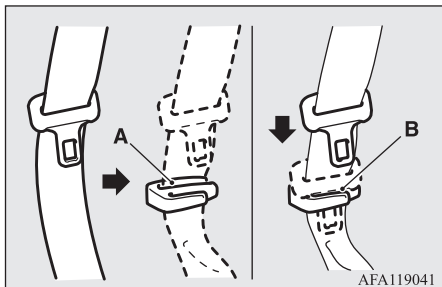

Mittplats

Se "Trepunktsbälte för baksätets mittplats" på sid 4-11.

Havande kvinnor

E00405601162

⚠ VARNING

- Säkerhetsbälten skall användas av alla. Havande kvinnor skall använda befintliga säkerhetsbälten. Detta minskar sannolikheten att både kvinnan och det ofödda barnet skadas. Midjedelen av bältet skall sitta så långt ned över höfterna som möjligt och inte över magen. Konsultera din läkare om du har ytterligare frågor eller funderingar.

Bältessträckare och belastningsbegränsare

E00405701613

Förarstolen, passagerarstolen i framsätet och bakre yttre sätesraden är utrustade med bältessträckare och belastningsbegränsare.

Bältessträckare

E00405802510

När tändningslåset är i läget "ON" eller funktionsläget i följande lägen, om det skett en frontalkrock eller en sidokrock är tillräckligt allvarlig för att skada föraren, framsätesspassageraren, och/eller baksätesspassagerarna, drar försträckningssystemet tillbaka deras säkerhetsbälten omedelbart, vilket maximerar säkerhetsbältets effektivitet.

[Gäller inte bilar utrustade med fjärrstyrt manöversystem]

Tändningslåset är i läge "ON" eller "START".

[Fordon med fjärrstyrt manöversystem]

Funktionsläget är i ON.

⚠ VARNING

- För att säkerhetsbältet med bältessträckare skall fungera på bästa sätt, skall du se till att stolen är rätt inställd och att ditt säkerhetsbälte sitter korrekt.

⚠ VIKTIGT

- Varje installation av radiosystem eller reparationsarbete in närheten av bältessträckarna eller mittkonsolen måste utföras enligt MITSUBISHI MOTORS anvisningar. Detta är viktigt därför att arbetet kan påverka bältessträckarsystemen.
- Om du skall lämna bilen till skrotning, skall du kontakta en auktoriserad MITSUBISHI MOTORS verkstad. Detta är viktigt därför att en oväntad utlösning av en bältessträckare kan orsaka skador.

📖 OBSERVERA

- Bältessträckarna utlöses om bilen utsätts för en kraftig kollision även om inget säkerhetsbälte används.

OBSERVERA

- En bältessträckare är konstruerad för en enda aktivering. Efter att bältessträckarna löst ut, rekommenderar vi att du låter montera nya hos en auktoriserad MITSUBISHI MOTORS serviceverkstad.

SRS-varning

E00405901439

Samma varningslampa delas av SRS-krockkuddarna och bältessträckarna.

Se "SRS varningslampa/display" på sid 4-35.

Belastningsbegränsare

E00406001222

Vid en kollision kommer respektive belastningsbegränsare att effektivt ta upp belastningen i säkerhetsbältet för att därmed minska belastningen på kroppen.

Barnsäkerhet

E00406403712

När det är barn i bilen måste alltid en barnbilstol användas passande barnets längd och vikt. Detta krävs enligt lag i de flesta länder. Reglerna för körning med barn i framsätet kan variera mellan olika länder. Men följ alltid gällande lagar och förordningar.

⚠ VARNING

- När så är möjligt, placera alltid barn i baksätet. Olycksstatistik visar att barn av alla storlekar och åldrar är säkrare när de sitter riktigt fastspända i baksätet än i framsätet.
- Att bara hålla ett barn i famnen är absolut ingen ersättning för en riktig barnstol. Om du inte använder en riktig bilbarnstol kan barnet få mycket allvarliga eller dödliga skador.
- Varje bilbarnstol eller bälteskudde får bara användas av ett barn.
- Vid monteringen av en bilbarnstol i baksätet skall ryggstödet framför vara i upprätt läge och barnets fötter inte vidröra stolen.

I annat fall kan barnet bli allvarligt skadat vid en hård bromsning eller en kollision.

Varning för montering av en bilbarnstol i framsätet på en bil med krockkudde på passagerarsidan

Etiketten som visas här finns i alla bilar med krockkudde på passagerarsidan.

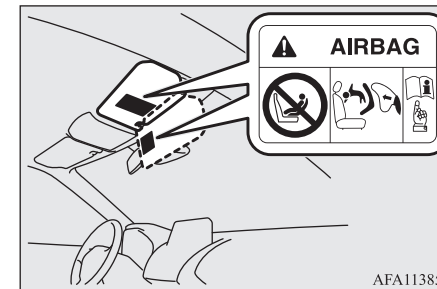
4

AFA113850

⚠ VARNING

- **Livsfara!**
Använd **ALDRIG** en bakåtvänd bilbarnstol på ett säte med **AKTIV KROCKKUDDE**. **BARNET** kan riskera **ALLVARLIGA SKADOR** eller utsättas för **LIVSFARA**.

Barnsäkerhet

Placera en bakåtvänd bilbarnstol i baksätet eller koppla bort frampassagerarens krockkudde med ON-OFF strömställaren. (Se "Att aktivera en krockkudde" på sid 4-27.)

4



⚠ VARNING

- EN BAKÅTVÄND BILBARNSTOL får INTE användas i framsätet, om inte krockkudden på passagerarsidan är bortkopplad. Kraften vid uppblåsningen av en krockkudde kan döda eller allvarligt skada barnet. En bakåtvänd bilbarnstol skall användas i baksätet.
- EN FRAMÅTVÄND BILBARNSTOL ska användas i baksätet när så är möjligt. Om den måste användas i framsätet måste krockkudden på passagerarsidan stängas av. Om stolen sitter längre fram kan barnet dödas eller allvarligt skadas när krockkudden blåses upp.

⚠ VARNING

- EN BAKÅTVÄND BILBARNSTOL får INTE användas i det främre passagerarsätet om förarens sikt hindras.

Småbarn och babybarn

E00406602371

När du har småbarn eller barn i bilen måste du följa instruktionerna nedan.

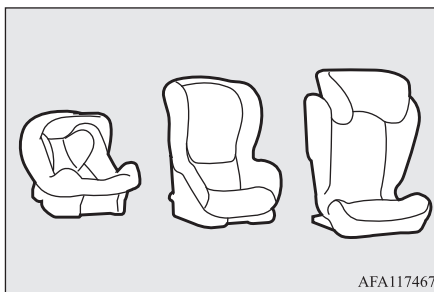

Instruktioner:

- För riktigt små barn skall ett babyskydd användas. Större barn, som använder bilens vanliga säkerhetsbälte men är så korta, att bältet ligger över ansiktet eller halsen, skall sitta på en bälteskudde.

- Barnstolen ska vara anpassad för barnets vikt och längd och vara rätt monterad i bilen. För största möjliga säkerhet: PLACERA ALLTID BARNSTOLAR I BAKSÄTET.

- Innan du köper en bilbarnstol skall du pröva att montera den i baksätet för att kontrollera om den passar. Beroende på placeringen av låsen på säkerhetsbältena och utförandet på sätesdynan kan det ibland vara svårt att sätta fast vissa tillverkarens bilbarnstol riktigt.

Om bilbarnstolen kan röras framåt eller åt någon sida efter att du spänt säkerhetsbältet, skall du välja en annan bilbarnstol.

⚠ VARNING

- Följ alltid tillverkarens instruktioner vid montering av en bilbarnstol eller bälteskudde. Om du inte sätter fast barnstolen riktigt kan följden bli att barnet får mycket allvarliga eller dödliga skador.
- När barnstolen har monterats ska du rucka den framåt/bakåt och i sidled för att vara säker på att den sitter säkert. En bilbarnstol som inte sitter riktigt fast kan skada både barnet och andra i bilen vid en olycka eller en hård bromsning.

 **VARNING**

- Även om bilbarnstolen inte används, skall den ändå sitta fastspänd med säkerhetsbältet eller också skall du ta bort den ur bilen för att undvika att den kastas runt inne i bilen vid en olycka.

 **OBSERVERA**

- Beroende på platsen i bilen och typ av bilbarnstol som du har, kan den sättas fast på någon av följande två sätt:
 - På de nedre fästpunkterna i baksätet EN-DAST om bilbarnstolen har ISOFIX-fästen (Se sid. 4-21).
 - Använda säkerhetsbältet (Se på 4-23).

Större barn

E00406701391

Barn som vuxit ur barnstolen skall sitta i baksätet och använda 3-punktsbälte.

Midjedelen av bältet skall vara väl spänd och sitta så lågt över magen att det är lägre än överkanten på höftbenen. Om bältet sitter över magen kan barnet få allvarliga, inre skador vid en eventuell olycka.

Barnsäkerhet

Lämplig för olika ISOFIX-lägen.

E00411402146

4

Viktclass	Storleksklass	Fäste	Bilens ISOFIX-lägen	Rekommenderade SRS-system *	UN-R44 godkännandenr.
			Ytterplats bak		
Babyskydd	F	ISO/L1	X	—	—
	G	ISO/L2	X	—	—
0 - Upp till 10 kg	E	ISO/R1	IL	—	—
0+ - Upp till 13 kg	E	ISO/R1	IL, IL [#]	BARNSÄKER plus: MZ314393 BABY-SAFE ISOFIX-BAS: MZ314394	E1-04301146
	D	ISO/R2	IL	—	—
	C	ISO/R3	IL	—	—
I-9 till 18 kg	D	ISO/R2	IL	—	—
	C	ISO/R3	IL	—	—
	B	ISO/F2	IUF	—	—
	B1	ISO/F2X	IUF, IL [#]	DUO plus: MZ313045	E1-04301133
	A	ISO/F3	IUF	—	—
II & III -15 till 36 kg			IL [#]	KIDFIX XP: MZ315025	E1-04301304

*: MITSUBISHI MOTORS Europe B.V. förbehåller sig rätten till ändringar utan föregående meddelande.
Kontakta en auktoriserad MITSUBISHI MOTORS-verkstad för mer information.

⚠ VIKTIGT

- När du monterar en barnstol, ta bort nackstödet från sätet.
- När du monterar en bilbarnstol justerar du sätet till det bakersta läget.
- Vid installation av en bilbarnstol i baksätet skall ryggstödet framför vara justerat i upprätt läge för att förhindra att det vidrör barnets fötter eller barnstolen.
- Sitt inte på mittensätet bak när du installerar bilbarnstolen på vänstersäte bak.

4**Definition av tecken i ovanstående tabell:**

- IUF- Lämplig för ISOFIX framåtvänd bilbarnstol av universaltyp och godkänd för följande viktclass.
- IL- Lämplig för ISOFIX bilbarnstol av semiuniversell typ och godkänd för följande viktclass.
- IL# - Lämplig för speciella ISOFIX-bilbarnstolar Se ovanstående tabell för "Rekommenderade bilbarnstolar".
- X- Olämplig ISOFIX-placering av ISOFIX-stolen för barn i denna viktclass.

i-Size bilbarnstol

E00464700040

	Placering
	Ytterplats bak
i-Size bilbarnstol	i-U

⚠ VIKTIGT

- När du monterar en barnstol, ta bort nackstödet från sätet.
- När du monterar en bilbarnstol justerar du sätet till det bakersta läget.
- Vid installation av en bilbarnstol i baksätet skall ryggstödet framför vara justerat i upprätt läge för att förhindra att det vidrör barnets fötter eller barnstolen.
- Sitt inte på mittensätet bak när du installerar bilbarnstolen på vänstersäte bak.

Definition av tecken i ovanstående tabell:

- i-U- passar för framåt- och bakåtvända i-Size "universal"-bilbarnstolar

Barnsäkerhet

Lämplig för olika placering

E00406802924

4

Viktclass	Placering			Rekommenderade SRS-system* ¹	UN-R44 Godkännandenr.	
	Höger framstol		Ytterplats bak			Mittplats bak
	Inkopplad krockkudde	Avaktiverad krockkudde* ²				
0 - Upp till 10 kg	X	U	U	X	—	—
0+ - Upp till 13 kg	X	U, L [#]	U, L [#]	X	BARNSÄKER plus: MZ314393	E1-04301146
I -9 till 18 kg	X	U, L [#]	U, L [#]	X	DUO plus: MZ313045	E1-04301133
II & III -15 till 36 kg	X	U* ³ , L [#]	U* ³ , L [#]	X	KIDFIX XP: MZ315025	E1-04301304

*¹: MITSUBISHI MOTORS Europe B.V. förbehåller sig rätten till ändringar utan föregående meddelande.

Kontakta en auktoriserad MITSUBISHI MOTORS-verkstad för mer information.

*²: Med frampassagerarens krockkudde bortkopplad med hjälp av ON-OFF-strömställaren (på-av strömställaren) för krockkudden

*³: Flytta inte nackstödet när du installerar en "Universell"-bilkudde.

VIKTIGT

- När du monterar en barnstol, ta bort nackstödet från sätet. Men, flytta inte nackstödet när du installerar en bilkudde (se 4-23).
- När du monterar en bilbarnstol justerar du sätet till det bakersta läget.
- Vid installation av en bilbarnstol i baksätet skall ryggstödet framför vara justerat i upprätt läge för att förhindra att det vidrör barnets fötter eller barnstolen.
- Sitt inte på mittensätet bak när du installerar bilbarnstolen på vänstersäte bak.

Definition av tecken i ovanstående tabell:

- U- Lämplig, "universal", för användning i denna viktclass.
- L[#]- Lämplig för speciella bilbarnstolar. Se ovanstående tabell för "Rekommenderade bilbarnstolar".
- X- Olämplig placering av stolen för barn i denna viktclass.

Montering av en bilbarnstol på de nedre fästpunkterna (ISO-FIX-barnstolsfästen) och de bakre fästpunkterna.

E00408902336

Placering av de nedre fästpunkterna.

I baksätet i din bil finns nedre fästpunkter för montering av en bilbarnstol enligt ISOFIX-systemet.

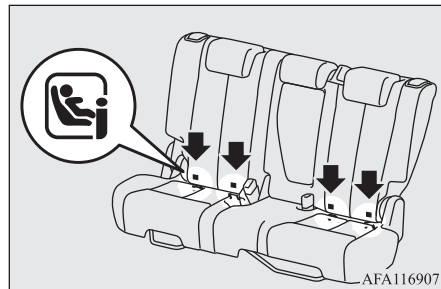

AFA116907

Placering av de bakre fästpunkterna

Bilen har 3 bilbarnstolsförankringspunkter på baksidan av baksätet.

Dessa är avsedda för fasthållning av säkerhetsbältena för var och en av de två platserna i baksätet i din bil.

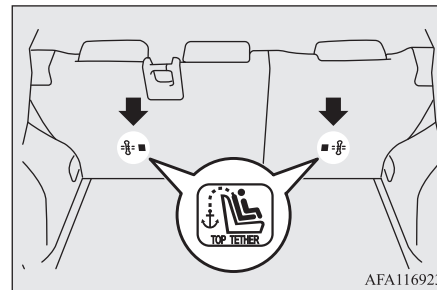

AFA116923

⚠ VARNING

- Barnstolsfästena är endast dimensionerade för belastningen av rätt monterade bilbarnstolar. Under inga förhållanden får barnstolsfästena användas för säkerhetsbälten för vuxna, annan fasthållning, eller för fäste av komponenter och utrustning i bilen.

⚠ VIKTIGT

- Sitt inte på mittensätet bak när du installerar bilbarnstolen på vänstersäte bak. Eftersom bilbarnstolen påverkar bilbältet kan du inte fästa bältet ordentligt.

Bilbarnstol avsedd för ISOFIX-system

Bilbarnstol konstruerad för användning på säten utrustade med nedre fästpunkter. Sätt fast bilbarnstolen på de nedre fästpunkterna.

4

Barnsäkerhet

Det är inte nödvändigt att hålla fast bilbarnstolen med bilens säkerhetsbälte.

4

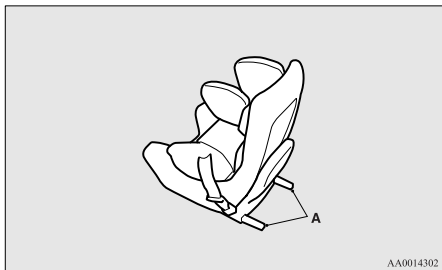

1. Koppling för bilbarnstol

Montera

OBSERVERA

- På fordon med skydd över lastutrymmet, placera det i dess bakre position, eller ta bort det helt.
(Se "Lastutrymmesskydd" på sid 7-86)

1. Tag bort eventuellt främmande material i och runt kopplingarna och kontrollera att bilens säkerhetsbälten är i det normala viloläget.
2. Tag bort nackskyddet från platsen där du avser att montera en bilbarnstol.
Se "Nackskydd" på sid 4-05.

3. Justera baksätets skena så långt bak det går.
Se "Baksätet" på sid 4-03.
4. Skjut in bilbarnstolens kopplingar (A) i de undre fästpunkterna (B) enligt anvisningarna från tillverkaren.

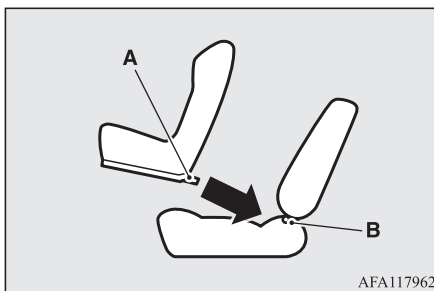

A: Koppling

B: Nedre fästpunkt

Om bilbarnstolen har ett stödben måste du se till att det står stadigt på golvet.
Om din bilbarnstol kräver ett spännband, skall du sätta fast bandet enligt steg 5.

5. Fäst kroken (C) på bilbarnstolens fästband vid fästpunktens ankarstav (D) och dra åt den övre kroken tills den sitter ordentligt fast.

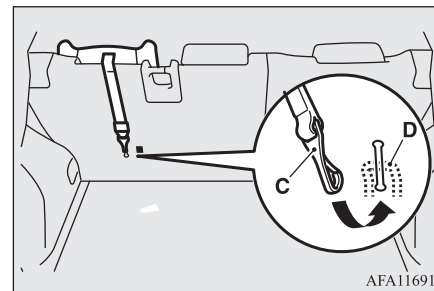

6. Drag i bilbarnstolen åt alla håll för att kontrollera att den sitter riktigt fast.

Ta bort

Ta bort bilbarnstolen enligt anvisningarna från tillverkaren.

Montering av en bilbarnstol med ett 3-punkts säkerhetsbälte (med mekanism med nödfallslåsing)

E00407101943

⚠ VIKTIGT

- Sitt inte på mittensätet bak när du installerar bilbarnstolen på vänstersäte bak. Eftersom bilbarnstolen påverkar bilbältet kan du inte fästa bältet ordentligt.

Montera

1. Placera en bilbarnstol på önskad plats och ta bort nackskyddet från sätet. Se "Nackskydd" på sid 4-05.

⚠ VIKTIGT

- Flytta inte nackstödet när du installerar en bilkudde.

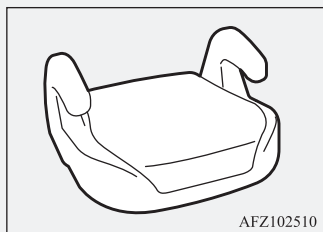

2. När du monterar en barnstol i det främre passagerarsätet eller baksätet, justerar du sätet till det bakersta läget.
3. Drag bältet genom bilbarnstolen enligt anvisningar från tillverkaren av barnstolen och stick sedan in låstungan i låset.
4. Använd låsklämman för att dra åt bältet.

⚠ VARNING

- För vissa typer av bilbarnstolar bör låsclips (A) användas för att bidra till att undvika personsador vid krock eller plötsliga manövrar. Det måste monteras och användas enligt tillverkarens instruktioner. Låsclipsen måste tas bort när bilbarnstolen är borttagen.

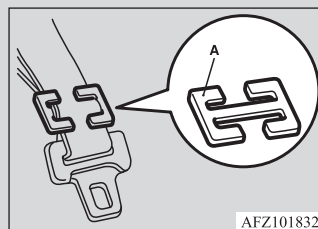

5. Om bilbarnstolen har ett stödben måste du se till att det står stadigt på golvet.

Kontroll av säkerhetsbältena

6. Innan du sätter barnet i bilbarnstolen skall du dra hårt åt alla håll för att kontrollera att den sitter riktigt fast. Gör detta varje gång du använder bilbarnstolen.

Ta bort

Tag ut låstungan ur låset och tag sedan bort säkerhetsbältet från bilbarnstolen.

4

Kontroll av säkerhetsbältena

E00406301690

Kontrollera om säkerhetsbältena har skärskador, är nötta eller fransiga eller om metalldelarna är deformerade. Byt hela bältesmodulen om den är skadad.

⚠ VARNING

- Vi rekommenderar att du låter kontrollera alla säkerhetsbälten, inklusive upprullningssystem och fästordningar efter en kollision. Vi rekommenderar att det kompletta säkerhetsbältet byts om det använts vid en kollision, om inte kollisionen varit obetydlig och bältena inte har några tecken på skador och fungerar riktigt.

OGKW18E3

Krockuddar/airbags (SRS)

⚠ VARNING

- Försök inte själv reparera eller byta någon del av ett säkerhetsbälte; vi rekommenderar att detta arbete utförs hos en auktoriserad MITSUBISHI MOTORS serviceverkstad. Felaktig reparation eller ett felaktigt byte kan försämra bältenas effektivitet och resultera i allvarliga skador vid en eventuell kollision.
- Efter att en bältessträckare löst ut, kan den inte återanvändas. Det måste bytas tillsammans med upprullningsautomaten.
- För inte in några främmande objekt (plastbitar, gem, knappar m.m.) i fästet eller upprullningsmekaniken. Förändra inte, ta inte bort eller installera säkerhetsbältet. Säkerhetsbältet kanske inte kan ge rätt skydd vid en kollision, eller annan situation.

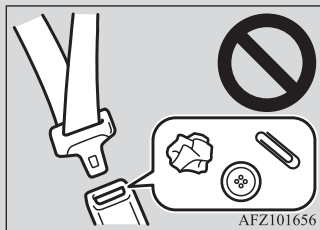

⚠ VARNING

- Ett smutsigt säkerhetsbälte skall rengöras med ett neutralt (milt) tvättmedel och varmt vatten. Efter sköljning i rent vatten bör det inte torka i direkt solskin. Försök aldrig bleka eller färga ett säkerhetsbälte, detta skulle påverka dess egenskaper.

Krockuddar/airbags (SRS)

E00407203632

Informationen om SRS-krockuddar innehåller viktig information om förarens och framsätesspassagerarens krockuddar, förarens knärockkudde, sidokrockkuddarna och sidokrockgardinerna.

En krockkudde för föraren och frampassageraren är bara konstruerat som ett komplement till det primära skydd som ett säkerhetsbälte ger både förare och frampassagerare mot huvud och bröstskador vid en måttlig till hård frontalkollision.

Förarens knärockkudde är utformad så att den utgör det primära skyddet i förarens säkerhetsbältessystem. Den kan minska den framåtriktade rörelsen av förarens underben och ge ett bättre kroppsskydd i medelkraftiga till kraftiga kollisioner.

Sidokrockkuddarna är ett komplement till säkerhetsbältena och skall skydda föraren och frampassageraren mot skador i bröstorg vid måttliga till hårda påkörningar från sidan.

Sidokrockgardinerna är ett komplement till säkerhetsbältena och ska skydda förare och framsätesspassagerare mot huvudskador vid måttliga till hårda påkörningar från sidan. SRS-systemet utgör INTE en ersättning till säkerhetsbältena. För bästa skydd vid alla typer av krockar och olyckor måste alla passagerare, inklusive föraren, använda säkerhetsbälte.

Hur krockkuddesystemet fungerar

E00407303431

Krockkuddesystemet innehåller följande:

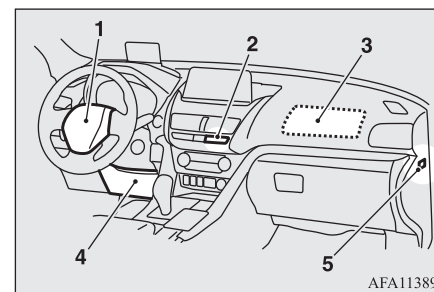

1. Krockkudde (för föraren)

2. Indikator för frampassagerarens krockkudde
3. Krockkudde (för passageraren)
4. Förarens knäckrockkuddsmodul
5. På-av strömställare (ON-OFF) för krockkudden på passagerarsidan

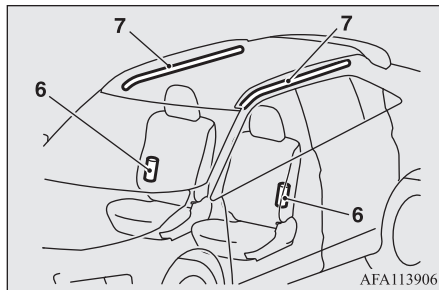

6. Sidokrockkudde
7. Sidoskyddsgardin

Krockkuddarna är bara aktiverade när tändningslåset är i läget "ON" (på), eller funktionsläget är i följande lägen.

[Gäller inte bilar utrustade med fjärrstyrt manöversystem]

Tändningslåset är i läge "ON" eller "START".

[Fordon med fjärrstyrt manöversystem]
Funktionsläget är i ON.

Vid uppblåsningen hörs en kraftig knall och samtidigt bildas liter rök och ett fint damm, men detta är ofarligt och inte tecken på att det brinner i bilen. Den som har andningsproblem kan tillfälligt känna viss irritation av kemikalierna som frigörs vid uppblåsningen. Öppna fönstren för att vädra ut röken och dammet (om det kan ske utan risk). Efter uppblåsningen sjunker krockkuddarna ihop mycket snabbt så det är liten risk att de skymmer sikten för föraren.

⚠ VIKTIGT

- Krockkuddarna blåses upp med extremt hög hastighet. I vissa fall kan kontakten med en krockkudde under uppblåsning orsaka mindre sårskador, blåmärken och liknande.

⚠ VARNING

- **DET ÄR MYCKET VIKTIGT ATT ALLTID SITTA RÄTT I BILEN.**

En förare som sitter för nära ratten eller en frampassagerare som sitter för nära instrumentbrädan kan skadas mycket allvarligt eller dödas av krockkudden om den blåses upp.

En krockkudde blåses upp som en explosion och med våldsam kraft.

En förare eller frampassagerare som inte sitter rätt och är väl fastspänd kommer inte att skyddas av krockkudden och risken är dessutom mycket stor för allvarliga eller livsfarliga skador när krockkudden blåses upp.

- Sitt inte på kanten av sätet eller med underbenen för nära instrumentpanelen. Du får heller inte luta huvudet eller bröstet så det kommer nära ratten eller instrumentpanelen. Sitt inte med fötterna eller benen mot instrumentbrädan.

Krockuddar/airbags (SRS)

4

! VARNING

- Sätt alltid barn i baksätet och de skall sitta väl fastspända i lämpliga bilbarnstolar. Baksätet är den säkraste platsen för barn.



- Småbarn och spädbarn får aldrig vara oskyddade under färd, de får aldrig stå upp eller luta sig mot instrumentbrädan och de får inte heller sitta i knäet på en vuxen person. Barnet kan skadas allvarligt eller dödas av krockkudden när den blåses upp vid en kollision. Barn skall sitta i baksätet och vara väl fastspända i lämpliga babyskydd eller bilbarnstolar. Se "Barnsäkerhet" på sid 4-15.



! VARNING

- Större barn skall sitta i baksätet och använda bilens säkerhetsbälten och om nödvändigt sitta på en bälteskudde för att komma litet högre.

Varning för montering av en bilbarnstol i framsätet på bilar med krockkudde på passagerarsidan

E00408802423

Etiketten som visas här finns i alla bilar med krockkudde på passagerarsidan.

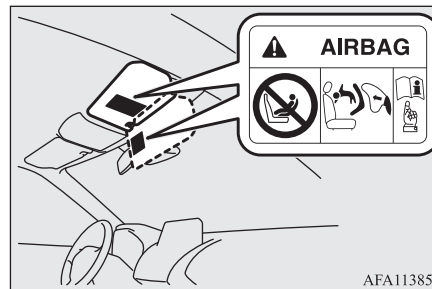

! VARNING

- Mycket farligt!
Använd ALDRIG en bakåtvänd bilbarnstol på ett säte med **AKTIV KROCKKUDDE**. **BARNET** kan riskera **ALLVARLIGA SKADOR** eller utsättas för **LIVSFARA**.

På-av strömställare (ON-OFF) för krockkudden på passagerarsidan

E00410101543

På-av strömställaren ("ON-OFF") för frampassagerarens krockkudde används för att koppla bort krockkudden. Om du har en bilbarnstol som inte kan monteras på annan plats än på passagerarplatsen i framsätet, måste du absolut koppla bort ("OFF") krockkudden på passagerarsidan med "ON-OFF"-strömställaren för krockkudden innan du använder den platsen.

(Se "Koppla bort en krockkudde så här" på sid 4-27)

På-av strömställaren (“ON-OFF”) för frampassagerarens krockkudde sitter så som visas på bilden.

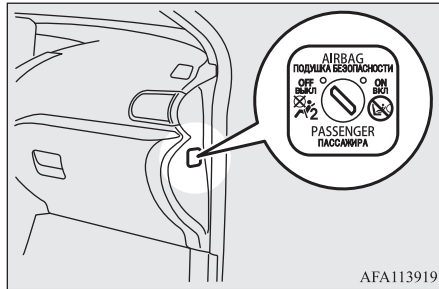

AFA113919

Indikator för frampassagerarens krockkudde

E00410201515

Lampan som indikerar att krockkudden på passagerarsidan i framsätet är avstängd sitter i instrumentpanelen.

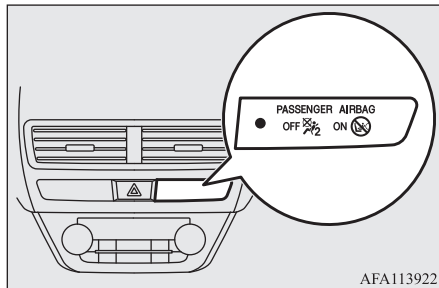

AFA113922

Båda indikatorerna tänds vanligen när du vrider tändningslåset till “ON” eller ställer funktionsläget i ON och slocknar efter några få sekunder.

När strömställaren (ON-OFF) för krockkudden på passagerarsidan är i läge OFF lyser indikeringslampan kontinuerligt för att visa att krockkudden på passagerarsidan i framsätet inte fungerar. När strömställaren (ON-OFF) för krockkudden på passagerarsidan är i läge ON släcks OFF-indikatorn och ON-indikatorn lyser i ca 1 minut för att visa att krockkudden på passagerarsidan i framsätet är funktionsduglig.

⚠ VARNING

- Montera inga tillbehör som gör det omöjligt att se indikeringslampan och täck inte lampan med en dekal. Du kan då inte veta vilken status som gäller för krockkudden på passagerarsidan.

Koppla bort en krockkudde så här

E00412301246

⚠ VARNING

- Gör så här för att minska risken för allvarliga eller dödliga olyckor:

⚠ VARNING

- Stäng alltid av tändningen i läge “LOCK” eller ställ funktionsläget i OFF innan den främre passagerarens krockkuddeströmställare används. Om du inte gör så kan det allvarligt inverka på krockkuddens funktion.
- Vänta minst 60 sekunder innan du använder på-av strömställaren ON-OFF för passagerarkrockkudden efter att du vridit tändningslåset till “LOCK” eller ställt funktionsläget i OFF. Krockkuddesystemet är konstruerat så att det kvarhåller tillräcklig spänning för utlösning av en krockkudde.
- Tag alltid ur nyckeln från passagerarkrockkuddens strömställare (ON-OFF) efter att ha manövrerat strömställaren. Om du inte gör så kan det leda till ett felaktigt läge för på-av strömställaren (ON-OFF) för passagerarkrockkudden.
- Koppla inte “av” (“OFF”) på-av strömställaren för krockkudden på passagerarsidan i framsätet utom i det fall då en bilbarnstol måste placeras där.
- Om OFF-indikatorn inte tänds när du vrider strömställaren till OFF, får du inte montera en bilbarnstol på passagerarplatsen i framsätet. Vi rekommenderar att du låter en auktoriserad MITSUBISHI MOTORS verkstad inspektera systemet.

4

Krockuddar/airbags (SRS)

⚠ VARNING

4

- Om OFF-indikatorn fortsätter att lysa när strömställaren (ON-OFF) för krockkudden på passagerarsidan i framsätet vrids till på (ON), skall du inte låta någon sitta på passagerarplatsen i framsätet. Vi rekommenderar att du låter en auktoriserad MITSUBISHI MOTORS verkstad inspektera systemet.

Gör så här för att koppla bort en krockkudde:

1. Sätt i nyckeln i ON/OFF-reglaget (på/av) för krockkudden och vrid den till läget "OFF" (av).

📖 OBSERVERA

- Om bilen är utrustad med ett fjärrstyrt manöversystem använd nödnyckeln. Se "Nödnyckel" på sid 3-16.

2. Tag ur nyckeln ur passagerarkrockkuddens strömställare.

3. Vrid tändningslåset till läge "ON" eller ställ funktionsläget i ON. Indikeringsslampan för avstängd krockkudde på passagerarplatsen fram fortsätter att lysa.

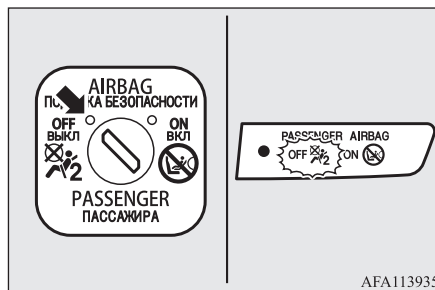

Förarens och frampassagerarens krockkudde är konstruerade så att de alltid utlöses samtidigt, även om det inte sitter någon på passagerarplatsen.

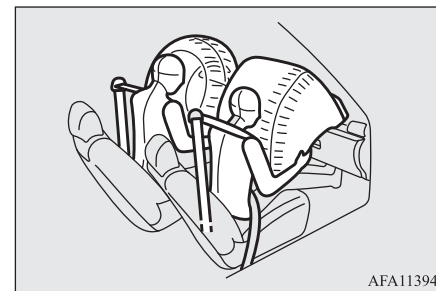

Krockkudden på passagerarplatsen fram är nu bortkopplad och kommer inte att kunna utlösas förrän den kopplas på igen.

Krockuddar för förare och framsätesspassagerare

E00407402060

Förarens krockkudde ligger under en mjuk kåpa i centrum av ratten. Frampassagerarens krockkudde ligger i instrumentbrädan över handskfacket.

Förarens knäkrockkuddesystem

E00412401292

Förarens knäkrockkudde sitter under ratten. Förarens knäkrockkudde är konstruerad för att blåsas upp samtidigt som förarens krockkudde.

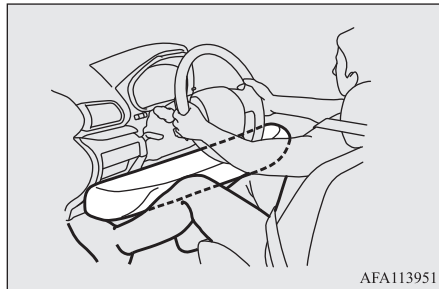

Utlösning av främre krockkuddar och förarens knäkrockkudde

E00407502902

De främre krockkuddarna och förarens knäkrockkudde **ÄR KONSTRUERADE FÖR ATT BLÅSAS UPP när...**

De främre krockkuddarna och förarens knäkrockkudde är konstruerade för att blåsas upp när bilen utsätts för en måttlig till kraftig frontalkollision. Några typiska fall visas i bilden.

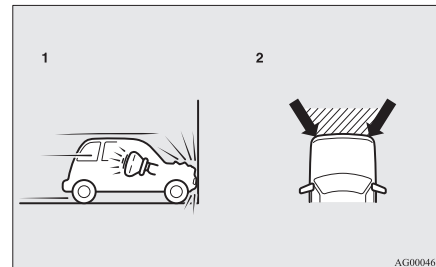

1. Vid körning mot en fast vägg med en hastighet av ca 25 km/h eller högre.
2. Måttlig till allvarlig stöt från framsidan inom det skuggade fältet mellan pilarna

De främre krockkuddarna och förarens knäkrockkudde blåses upp om kollisionen är kraftig nog, vilket motsvaras av att kollidera rakt framifrån i ca 25 km/h med en solid yta som inte flyttar sig eller deformeras. Om kollisionens kraft ligger under denna nivå kanske inte krockkuddarna blåses upp. Hastigheten vid utlösning av krockkuddarna kan emellertid vara betydligt högre om bilen träffar något som dämpar stöten genom att ta upp kraften eller genom att flytta sig (t.ex. en parkerad bil, en skyltstolpe, ett skyddsräck).

Vid en frontalkollision kan du lätt kastas ur din position; därför är det mycket viktigt att du alltid använder säkerhetsbältet och har det väl spänt. Säkerhetsbältet håller dig fast på säkert avstånd från ratten respektive instrumentbrädan under den första fasen av uppblåsningen av krockkudden. Uppblåsningen av en krockkudde börjar som en explosion och sker med våldsam kraft som kan orsaka allvarliga eller livsfarliga skador. Säkerhetsbältet är dessutom det primära skyddet vid en kollision. Krockkuddar ger bara ett kompletterande skydd. För din egen och övriga passagerares säkerhet ska säkerhetsbälte alltid användas, rätt placerade och väl spända.

4

Krockkuddar/airbags (SRS)

De främre krockkuddarna och förarens knärockkudde **BLÅSES EVENTUELLT INTE UPP när...**

4

Vid vissa typer av frontalkollisioner tar bilens kaross upp krockkrafterna för att skydda de åkande mot skador. (Fordonets kaross fram kan deformeras markant eftersom den absorberar kollisionen.) Under sådana omständigheter kanske framkrockkuddarna och förarens knärockkudde inte blåses upp trots att skadorna på karossen blir mycket stora. Exempel på några typiska situationer visas i bilden.

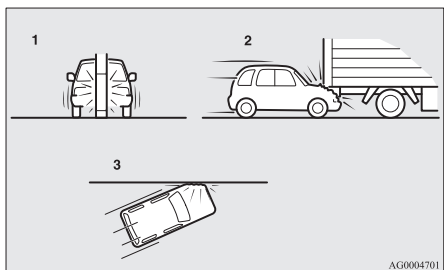

1. Kollision med en skyltstolpe, en lyktstolpe, ett träd eller annat smalt föremål
2. Om bilen glider in under flaket på en lastbil
3. Vid kollisioner i sned vinkel

Eftersom de främre krockkuddarna och knärockkudden inte skyddar vid alla typer av frontalkollisioner ska säkerhetsbältena alltid användas korrekt.

De främre krockkuddarna och förarens knärockkudde **ÄR INTE KONSTRUERADE FÖR ATT BLÅSAS UPP när...**

De främre krockkuddarna och förarens knärockkudde är konstruerade för att inte blåsas upp i situationer där de inte kan ge personen i sätet något skydd.

Några sådana fall visas i bilden.

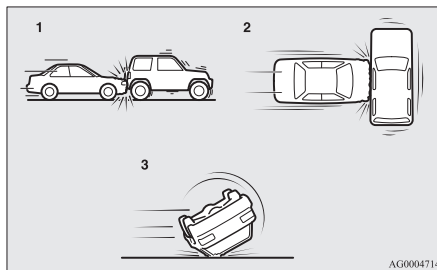

1. Påkörning bakifrån
2. Påkörning från sidan
3. Om bilen välter eller rullar runt

Eftersom de främre krockkuddarna och knärockkudden inte skyddar vid alla typer av kollisioner ska säkerhetsbältena alltid användas korrekt.

De främre krockkuddarna och förarens knärockkudde **BLÅSES EVENTUELLT UPP när...**

De främre krockkuddarna och förarens knärockkudde kan blåsas upp om bilens underrede utsätts för en måttlig till kraftig kollision. Exempel på några typiska situationer visas i bilden.

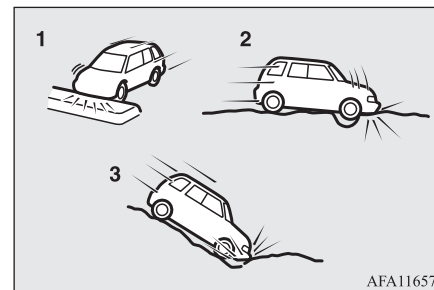

1. Vid påkörning av en refulg eller trottoarkant
2. Vid körning ned i ett hål eller en djup grop i vägbanan
3. Vid körning nedför en brant utfart då bilen träffar plan mark

Eftersom de främre krockkuddarna och förarens knäkrockkudde kan blåsas upp vid vissa oväntade kollisioner som visas på bilden och som lätt kan flytta dig ur din sittställning är det viktigt att alltid använda säkerhetsbältena korrekt. Säkerhetsbältet håller dig fast på säkert avstånd från ratten respektive instrumentbrädan under den första fasen av uppblåsningen av krockkudden. Uppblåsningen av en krockkudde börjar som en explosion och sker med våldsamt kraft som kan orsaka allvarliga eller livsfarliga skador om du kommer i kontakt med den i det här stadiet.

⚠ VARNING

- Fäst ingenting på rattens stoppade kåpa, till exempel brickor eller andra föremål. Eventuella föremål kan kastas mot och skada frampassageraren om krockkudden blåses upp.

⚠ VARNING

- Läg inget på och sätt inte fast något på instrumentbrädan över handskfacket. Eventuella föremål kan kastas mot och skada frampassageraren om krockkudden blåses upp.

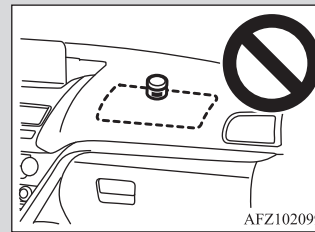

- Montera inga tillbehör på vindrutan, och lägg inget framför vindrutan. Det finns risk att de hindrar uppblåsningen av krockkudden eller skadar frampassageraren vid uppblåsningen.
- Sätt inte fast några fler nycklar eller tillbehör (hårda, spetsiga eller tunga föremål) på startnyckeln. Sådana föremål kan förhindra att förarens knäkrockkudde blåses upp på normalt sätt eller kan kastas iväg och leda till allvarliga skador om krockkudden blåses upp.

⚠ VARNING

- Montera aldrig tillbehör på den nedre delen av instrumentpanelens förarsida. Sådana föremål kan förhindra att förarens knäkrockkudde blåses upp på normalt sätt eller kan kastas iväg och leda till allvarliga skador om krockkudden blåses upp.

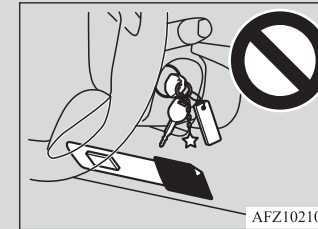

- Läg inte paket, hundar, katter eller något annat framför föraren eller frampassageraren som kan orsaka skador vid uppblåsning av en krockkudde. Det finns risk att uppblåsningen hindras eller att de orsakar personskador vid uppblåsningen.
- Omedelbart efter uppblåsningen är många komponenter i systemet heta. Vidrör inte dessa komponenter. Du kan bränna dig.

Krockuddar/airbags (SRS)

! VARNING

- Krockuddesystemet kan bara användas vid en kollision. Efter att krockkuddarna blivit uppblåsta kan de inte användas igen. De måste bytas ut snarast möjligt och vi rekommenderar att du låter en auktoriserad MITSUBISHI MOTORS-återförsäljare kontrollera hela krockkuddesystemet.

4

Sidokrockkuddar

E00407601935

Sidokrockkuddarna (A) sitter i ytterkant av förarens och frampassagerarens ryggstöd.

En sidokrockkudde är konstruerad så att den bara blåses upp på den påkörda sidan av bilen, även om det inte sitter någon passagerare i framsätet.

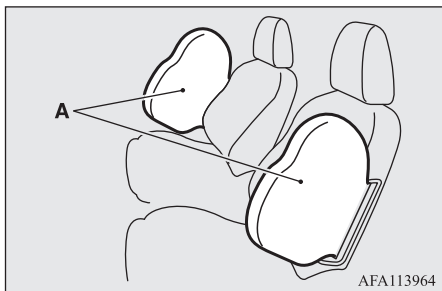

Etiketten som visas här sitter på varje ryggstöd som innehåller en sidokrockkudde.

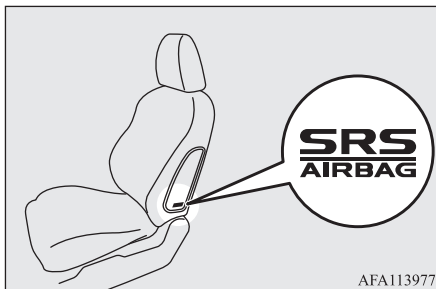

Sidoskyddsgardinsystem

E00409102058

Sidoskyddsgardinerna sitter i takkanterna. Sidoskyddsgardinerna är konstruerade så att de endast blåses upp på den sidan av bilen som blir påkörd, även om det inte sitter någon passagerare i fram- eller baksätet.

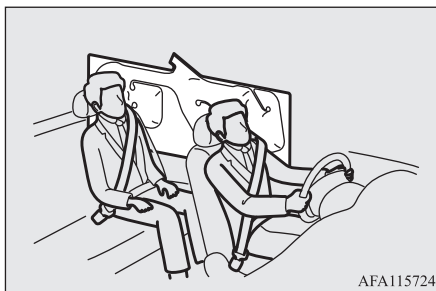

Upplåsning av en sidokrockkudde och sidoskyddsgardiner

E00407702728

Sidokrockkuddarna och sidoskyddsgardinerna är KONSTRUERADE SÅ ATT DE BLÅSES UPP om ...

Sidokrockkuddarna och sidoskyddsgardinerna är konstruerade så att de blåses upp vid en måttlig till kraftig stöt mitt på sidan av passagerarutrymmet.

Några typiska fall visas i bilden.

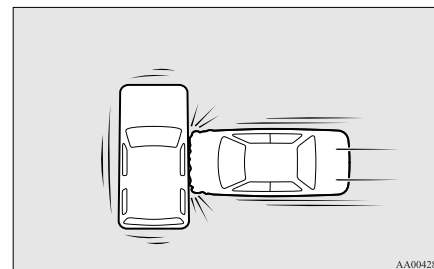

Säkerhetsbältet är det primära skyddet vid en kollision. Sidokrockkuddarna och sidoskyddsgardinerna är konstruerade för att ge ett kompletterande skydd. För din egen och övriga passagerares säkerhet ska säkerhetsbälte alltid användas, rätt placerade och väl spända.

Sidokrockkuddarna och sidoskyddsgardinerna **KANSKE INTE BLÅSES UPP...**

Vid vissa typer av påkörningar från sidan tar bilens kaross upp krockkrafterna för att skydda de åkande mot skador. (Fordonets kaross kan deformeras markant eftersom den absorberar kollisionen.) Under sådana omständigheter kanske sidokrockkuddarna och sidoskyddsgardinerna inte blåses upp trots att skadorna på karossen blir mycket stora. Exempel på några typiska situationer visas i bilden.

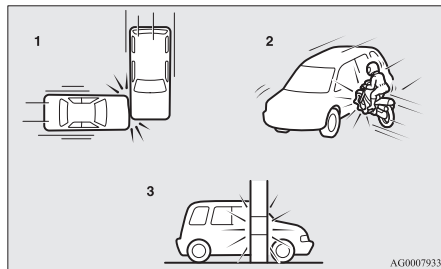

1. Påkörning framför eller bakom passagerarutrymmet
2. Motorcyklar eller mindre fordon som kör in i sidan på bilen
3. Kollision med en skyltstolpe, en lyktstolpe, ett träd eller annat smalt föremål

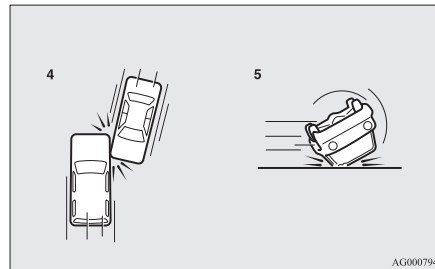

4. Påkörning i sned vinkel
5. Om bilen välter eller rullar runt

Eftersom sidokrockkuddarna och sidoskyddsgardinerna inte blåses upp vid alla typer av kollisioner måste du alltid använda säkerhetsbältet på rätt sätt.

Sidokrockkuddarna och sidoskyddsgardinerna är **KONSTRUERADE SÅ ATT DE INTE BLÅSES UPP om...**

Sidokrockkuddarna och sidoskyddsgardinerna är konstruerade så att de inte blåses upp i de fall då de inte kan ge något skydd för föraren eller frampassageraren. Typiska fall visas i bilden.

4

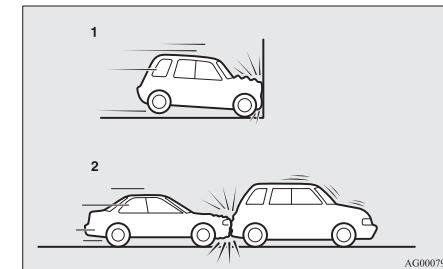

1. Frontalkollisioner
2. Påkörning bakifrån

Eftersom sidokrockkuddarna och sidoskyddsgardinerna inte skyddar de åkande vid alla typer av kollisioner måste säkerhetsbälte alltid användas på rätt sätt.

Krockuddar/airbags (SRS)

4

! VARNING

- Sidokrockkuddarna och sidoskyddsgardinerna är konstruerade för att komplettera säkerhetsbältena för föraren och frampassageraren vid vissa typer av påkörningar från sidan. Säkerhetsbältena skall alltid användas och föraren och frampassageraren skall alltid vara väl fastspända och sitta upprätt, väl lutade mot ryggstödet och utan att luta sig mot dörrfönstret eller dörren.
- Sidokrockkuddarna och sidoskyddsgardinerna blåses upp med stor kraft. Föraren och framsätesspassageraren ska inte sträcka ut armarna genom fönstren eller luta sig mot dörren. I annat fall finns risk för allvarliga personskador eller dödsfall på grund av sidokrockkuddar och sidokrockgardiner som blåses upp.



- Låt inte någon som sitter i baksätet hålla i något av de främre ryggstöden för att minska risken för skador om en sidokrockkudde skulle blåsas upp. Var speciellt uppmärksam om det finns barn i bilen.

! VARNING

- Placera inget nära eller mot något av de främre ryggstöden. Risk att uppblåsningen av sidokrockkuddarna hindras eller också kan något kastas åt sidan och orsaka personskador.
- Sätt inte märken, etiketter eller extra tygöverdrag på ryggstöden i framsätet. Risk att uppblåsningen av sidokrockkuddarna hindras.
- Sätt inte överdrag på ryggstöd där det finns sidokrockkuddar. Sätt inte ny klädsel på ryggstöd där det finns sidokrockkuddar. Risk att uppblåsningen av sidokrockkuddarna hindras.

! VARNING

- Sätt inte en mikrofon (A) eller annan apparat eller annat föremål i det område där en sidoskyddsgardin (B) blåses upp såsom på vindrutan, sidodörrarnas fönster, vindrute- och sidostolparna, i kanten av taket eller i kurvhandtagen. När en sidoskyddsgardin blåses upp kan mikrofonen eller annan apparat eller annat föremål kastas iväg med stor kraft eller också kanske sidoskyddsgardinen inte blåses upp korrekt, resulterande i dödliga eller allvarliga skador.

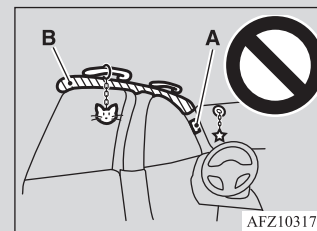

⚠ VARNING

- Häng inte en klädgalge eller något tungt eller vasst föremål på klädkroken. Om sidoskyddsgardinen blåses upp, kan det som hänger på klädkroken kastas iväg med stor kraft och likaså hindra att sidoskyddsgardinen blåsas upp på rätt sätt. Häng kläderna direkt på klädkroken (utan att använda en klädgalge). Kontrollera att det inte finns några tunga eller vassa föremål i fickorna på de kläderna du hänger upp på klädkroken.

- Låt inte barn luta sig mot eller komma nära framdörren även om barnet sitter i en bilbarnstol.

Barnets huvud får inte heller luta mot eller vara nära området där sidokrockkudden och sidoskyddsgardinen sitter. Det är farligt om sidokrockkudden och sidoskyddsgardinen blåses upp.

Följ noga alla dessa råd för att undvika att barnet får allvarliga eller dödliga skador.

- Vi rekommenderar att arbete intill eller med komponenter i sidokrocksystemet och sidoskyddsgardinerna utförs hos en auktoriserad MITSUBISHI MOTORS serviceverkstad.

SRS varningslampa/display

E00407803175

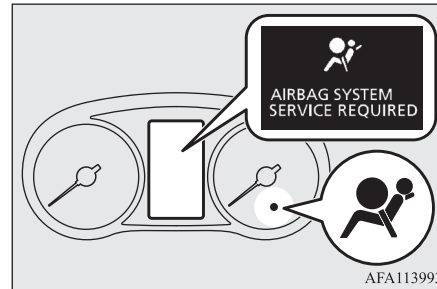

Det finns en varningslampa för krockkuddesystemet ("SRS") på instrumentpanelen. Systemet kontrollerar sig själv när tändningslåset ställts i läge "ON" eller funktionsläget ställts i ON. SRS-varningslampan tänds i några sekunder och slocknar sedan. Detta är normalt och innebär att systemet fungerar som det ska.

Om det är problem med en eller flera SRS-komponenter, tänds varningslampan och förblir tänd. Dessutom visas varningsdisplayen på informationsdisplayen.

SRS-varningslampan/displayen delas med krockkuddesystemet och bältessträckarsystemet.

⚠ VARNING

- Om något av följande inträffar, kan det vara problem med SRS-krockkuddarna och/eller bältessträckarna och de fungerar kanske inte i en kollision eller kan aktiveras plötsligt utan kollision:

- När tändningslåset eller funktionsläget ställs i "ON"-läget kan det hända att SRS-varningslampan inte tänds eller att den inte slocknar.

- SRS-varningslampan och/eller varningsdisplayen tänds under körning.

SRS-krockkuddarna och bältessträckarna är utformade för att hjälpa till att minska risken för allvarlig skada eller dödsfall i vissa kollisioner. Om något av ovanstående förhållanden uppstår måste du omedelbart låta en auktoriserad MITSUBISHI MOTORS-serviceverkstad kontrollera bilen.

4

Service av krockkuddesystemet

E00407902922

4

VARNING

- Vi rekommenderar att allt underhåll på eller nära komponenter i krockkuddesystemet utförs hos en auktoriserad MITSUBISHI MOTORS verkstad.
Felaktigt utfört arbete med krockkuddesystemet kan resultera i en plötslig utlösning av krockkuddarna eller att de inte fungerar när de behövs; båda fallen är lika farliga och kan leda till allvarliga personskador.
- Modifiera inte ratten, upprullningsmekanismen för säkerhetsbältena eller andra komponenter i krockkuddesystemet. Som exempel, byt inte ratt, ändra inte främre stötfångaren och bygg inte om karossen, vilket kan allvarligt inverka på systemets funktion och leda till personskador.
- Om din bil utsatts för någon skada, rekommenderar vi att du låter inspektera krockkuddesystemet, så att du är säker på att det är i funktionsdugligt skick.
- Modifiera inte framsäten, mittstolpar och mittkonsolen.
Det kan allvarligt inverka på systemets funktion med personskador som följd.
- Om du har hittat något slitage, repor, sprickor eller skador på den som innehåller krockkudden, bör du låta SRS-systemet kontrolleras av en auktoriserad MITSUBISHI MOTORS-verkstad.

OBSERVERA

- Om bilen måste skrotas måste det ske enligt lokala föreskrifter. Du bör även kontakta en auktoriserad MITSUBISHI MOTORS serviceverkstad för säker demontering av krockkuddssystemet.

Instrument och Reglage

Instrument.....	5-02
Multiinformationsdisplay.....	5-02
Förteckning över indikeringslampor, varningslampor och informationsskärmar.....	5-21
Indikeringslampor.....	5-44
Varningslampor.....	5-45
Informationsskärmdisplay.....	5-47
HUD (Head Up Display)*.....	5-48
Spak för hel- och halvljus.....	5-54
Strålkastarinställning.....	5-60
Spak för blinkers.....	5-61
Strömställare för varningsblinkers.....	5-62
ECO-lägesknapp.....	5-62
Strömställare för dimlampa.....	5-63
Strömställare för vindrutetorkare och spolare.....	5-64
Strömställare för bakrutedefroster.....	5-68
Strömställare för vindruta med värme*.....	5-69
Knapp för rattvärme*.....	5-70
Signalhorn.....	5-70

Instrument

Instrument

E00500102984

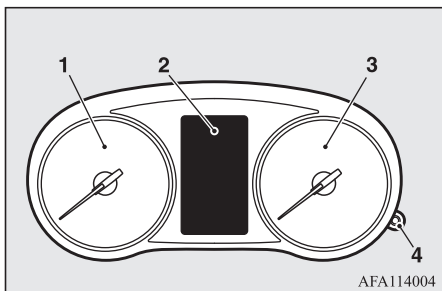

5

1. Varvräknare

Varvräknaren visar motorns varvtal (varv/min). Varvräknaren kan hjälpa dig att köra mer ekonomiskt och den varnar också om motorvarvtalet skulle bli för högt (den röda zonen).

2. Multiinformationsdisplay → sid. 5-02

Informationsskrmdisplay → sid. 5-22

3. Hastighetsmätare (km/h eller mph + km/h)

4. Reostat-belysningsknapp → sid. 5-02

⚠ VIKTIGT

- Under körning skall du titta på varvräknaren för att vara säker på att visaren för motorvarvtalet inte går in i det röda området (för högt varv/min).

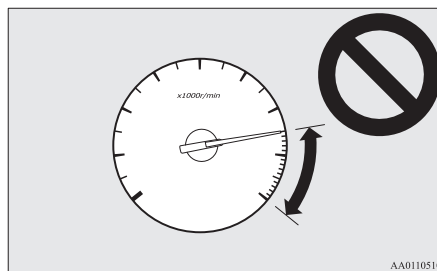

AA0110510

Instrumentbelysningen

E00531301233

Varje gång du trycker på reostatbelysningsknappen hörs en ljudsignal och ljusstyrkan på instrumentbelysningen ändras.

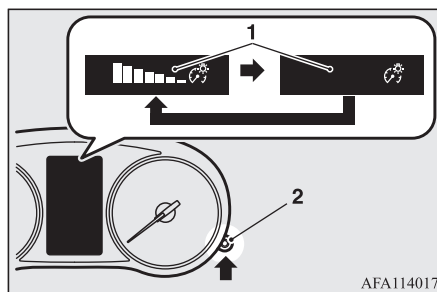

AFA114017

1. Ljusstyrkenivå
2. Reostatbelysningsknapp

📖 OBSERVERA

- Du kan välja mellan åtta olika nivåer medan positionsljusen är tända, och åtta nivåer när de är släckta.
- Mätarbelysningen växlar automatiskt till den ljusterade ljusstyrkan, beroende på ljusförhållandena utanför bilen.
- Instrumentens ljusstyrka lagras när tändningslåset eller funktionslåset är i läge OFF.
- Om du håller knappen intryckt längre än 2 sekunder när positionslamporna lyser, ändras ljusstyrkan till maxnivån. Om du håller knappen intryckt längre än 2 sekunder igen återställs ljusstyrkan till föregående nivå. På fordon som är utrustade med Spartphone ink Display Audio eller, MITSUBISHI Multi-kommunikationssystem (MMCS) kan kartskärmens färg kanske inte växlas till nattinställningarna när mätarens belysningsnivå är på maximum.

Multiinformationsdisplay

E00519902845

Stanna alltid bilen på en säker plats innan du gör ändringen.

Följande information visas på multiinformationsdisplayen: varningar, körsträcka, trippmätare, genomsnittlig och direkt bränsleförbrukning, medelhastighet m.m.

[När tändningslåset eller funktionslåset är i läge OFF]

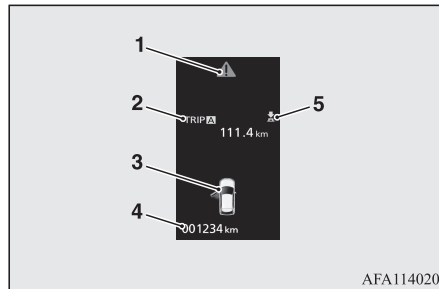

1. markeringsdisplayskärmen → sid. 5-06
2. Informationsskärm → sid. 5-04
Avbrottsdisplay → sid. 5-06
3. Varningsskärm för dörr på glänt → sid. 5-07
4. Vägmätare → sid. 5-08
5. -markerings indikator → sid. 5-06

[När tändningslåset eller funktionslåset är i läge ON]

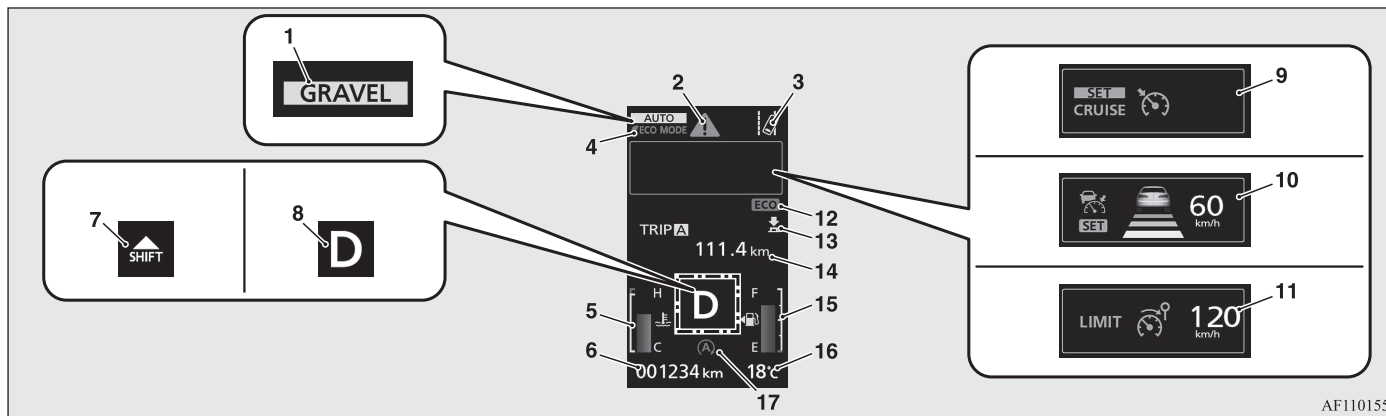

1. Displayskärmen för S-AWC-kontrolläge (Super-All Wheel Control)* → sid. 6-38
2. markeringsdisplayskärmen → sid. 5-06
3. LDW-displayskärm → sid. 6-97
4. Displayskärm för ECO-läge → sid. 5-62
5. Visning av kylvätsketemperatur → sid. 5-07
6. Vägmätare → sid. 5-08
7. Displayskärm för växelspak* → sid. 6-28, 6-32
8. Displayen för växelväljarens lägen (bilar med CVT) → sid. 6-32
9. CRUISE
10. SET 60 km/h
11. LIMIT 120 km/h
12. ECO
13. TRIP 111.4 km
14. D
15. H
16. F
17. 18°C

5

Multiinformationsdisplay

9. Farthållarskärm → sid. 6-53
10. Skärm för adaptiv farthållare (ACC)* → sid. 6-63
11. Fartbegränsarskärm → sid. 6-58
12. ECO-lägesindikator* → sid. 5-12
13. "E" -markerings indikator → sid. 5-06
14. Informationsskärm → sid. 5-05
15. Displayskärm för återstående bränsle → sid. 5-07
16. Displayskärm för yttertemperatur → sid. 5-08
17. Auto Stop & Go-system-display (AS&G) → sid. 6-23
Auto Stop & Go-system OFF-display (AS&G) → sid. 6-28

5

OBSERVERA

- Bränsleenheterna, temperaturenheterna, displayspråk och andra inställningar kan ändras.
Ändra funktionsinställningarna → sid. 5-12

Multiinformationsdisplayomkopplare

E00520001966

Varje gång multiinformationsdisplayens knappar används, ljuder summern och multiinformationsdisplayen växlar mellan att visa information som varningar, trippmätare, genomsnittlig och direkt bränsleförbrukning, återstående körsträcka m.m.

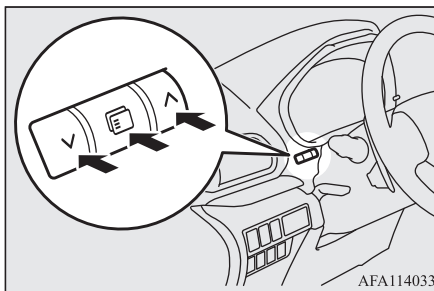

5-04 Instrument och Reglage

Det går även att ändra element som språk och de enheter som används på multiinformationsdisplayen med hjälp av de här knapparna.



Informationsskärm (när tändningslåset eller funktionsläget är i läge OFF)

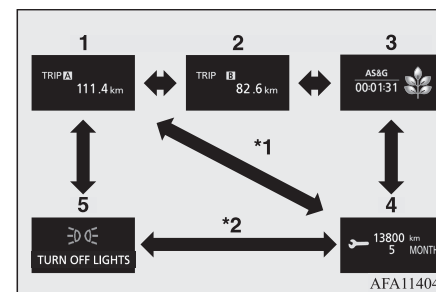

E00520202040

Tryck på -knappen för att visa informationsskärmen. Tryck på -knappen eller -knappen för att växla displayskärmen i följande ordning.



*1: När det inte visas något varningsmeddelande

*2: När det visas ett varningsmeddelande

1. Trippmätare  → sid. 5-08
2. Trippmätare  → sid. 5-08
3. Auto Stop & Go (AS&G)-övervakning* → sid. 5-12
ECO-poängdisplay → sid. 5-12
4. Serviceindikator → sid. 5-09
5. Visa en varningsdisplayskärm igen → sid. 5-06

OGKW18E3

Informationsskärm (när tändningslåset vrids från läge "LOCK" till läge "ON" eller funktionsläget ändras från OFF till ON)

E00520702188

När tändningslåset vrids till läge "ON" eller funktionsläget ställs i ON, växlar displayskärmerna i följande ordning.

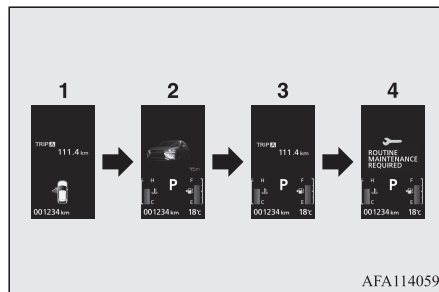

AFA114059

*: När det är dags för service

1. Skärm när tändningslåset eller funktionsläget är i läge OFF
2. Systemkontrollskärm → sid. 5-10
3. Skärm när tändningslåset eller funktionsläget är i läge ON
4. Serviceindikator → sid. 5-09

Informationsskärm (när tändningslåset eller funktionsläget är i läge ON)

E00521102062

Tryck på ▼-knappen eller ▲-knappen för att växla displayskärmerna i följande ordning.

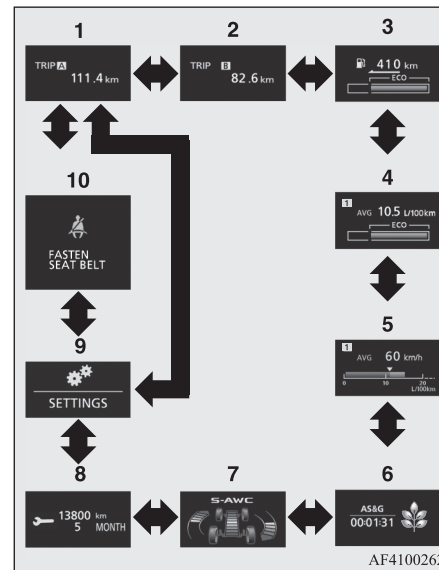

AF4100262

*1: När det inte visas något varningsmeddelande

*2: När det visas ett varningsmeddelande

1. Trippmätare **A** → sid. 5-08

OGKW18E3

2. Trippmätare **B** → sid. 5-08
3. Visning av återstående körsträcka → sid. 5-10
ECO Drive Assist-display → sid. 5-12
4. Visning av medelbränsleförbrukning → sid. 5-10
ECO Drive Assist-display → sid. 5-12
5. Visning av medelhastighet → sid. 5-11
Skärmen för momentan bränsleförbrukning → sid. 5-11
6. Auto Stop & Go (AS&G)-övervakning* → sid. 5-12
ECO-poängdisplay → sid. 5-12
7. S-AWC-funktionsdisplay (Super-All Wheel Control)* → sid. 6-38
8. Serviceindikator → sid. 5-09
9. Funktionsinställningsskärm → sid. 5-12
10. Visa en varningsdisplayskärm igen → sid. 5-06

5

OBSERVERA

- Under körning visas inte servicepåminnelsen även om du försöker få fram den med multiinformationsknapparna. Stanna alltid bilen på en säker plats innan du gör ändringen.

Multiinformationsdisplay

OBSERVERA

- Under körning visas inte funktionsinställningsskärmen även om du försöker få fram den med multiinformationsdisplayens knapparna.
Stanna alltid bilen på en säker plats innan och ansätt parkeringsbromsen hårt och ställ växelspaken i läge "N" (Friläge) (M/T) eller väljarspaken i läge "P" (PARKERING) (CVT-låda).
Se "Ändra funktionsinställningarna" på sid 5-12.
- När det finns information som ska visas, t.ex. ett systemfel, ljuder summern och skärmdisplayen växlas.
Se "Avbrottsdisplayskärm" på sid 5-06.

5

Avbrottsdisplay

E00522002000

Varningsdisplay

När det finns information som ska visas, t.ex. ett systemfel, ljuder summern och informations-skärmen växlas till varningsdisplayskärmen.



Se varningslistan och vidta nödvändiga åtgärder.

Se "Varningsdisplaylista" på sid 5-23.

När orsaken till varningsmeddelandet har åtgärdats försvinner varningsmeddelandet automatiskt.



Återgå till skärmen som visades före varningsmeddelandet

Även om orsaken till varningsmeddelandet inte åtgärdats kan du återgå till skärmen som visades före varningsmeddelandet.

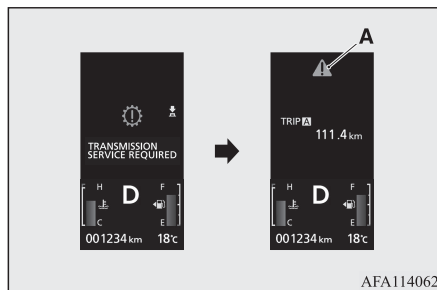

Om du trycker på -knappen växlar displayskärmen till den skärm som visades före varningsmeddelandet. -markeringen (A) visas också.



Om du vill byta skärm

Det går att växla mellan varningsskärmar med symbolen  i det övre, högra hörnet av skärmen. Om du vill växla skärm, tryck på -knappen i cirka två sekunder, eller mer.

Visa en varningsdisplayskärm igen

När -markeringen visas kan du genom att trycka lätt på -knappen eller -knappen några gånger visa det varningsmeddelande igen som du växlade från.

Övriga avbrottsdisplayer

Funktionsstatus för varje system visas på informations-skärmen.

Se motsvarande sida i varningsdisplaylistan för mer information.

Se "Övriga avbrottsdisplayer" på sid 5-40.

Skärm med -markering

E00533901116

Visas när du trycker på -knappen och återgår från varningsdisplayen till den föregående skärmbilden.

Denna markering visas också om det föreligger en annan varning än den som visas.

När orsaken till varningsmeddelandet har åtgärdats försvinner -markeringen automatiskt.

OBSERVERA

- När -markeringen visas, kan du visa varningsdisplayskärmen igen på informations-skärmen.
Se "Informationsskärm (när tändningslåset eller funktionsläget är i läge OFF)" på sid 5-04.
Se "Informationsskärm (när tändningslåset eller funktionsläget är i läge ON)" på sid 5-05.

Varningsskärm för dörr på glänt

E00522601865



Om någon av dörrarna eller bakluckan inte är helt stängd visar den här varningen vad som är öppet.

När tändningslåset eller funktionsläget är ON och bilens hastighet överstiger ca 8 km/h ljuder en summer fyra gånger när en dörr står på glänt. På så sätt underrättas föraren om att en dörr är öppen.

VIKTIGT

- Innan du börjar köra skall du kontrollera att varningsdisplayen är släckt.

Visning av kylväsketemperatur

E00521401752



Detta indikerar motorns kylväsketemperatur. Om kylvätskan blir varm, blinkar . Var uppmärksam på temperaturen när du kör.

VIKTIGT

- Om motorn överhettas, blinkar . I så fall ligger stapeldiagrammet i den röda zonen. Stanna bilen omedelbart på en säker plats och vidta nödvändiga åtgärder. Se "Överhettad motor" på sid 8-04.

Displayskärm för återstående bränsle

E00522201904

Här visas mängden återstående bränsle.

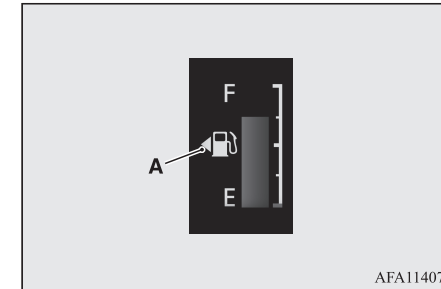

AFA114075

5

F- Fullt
E - Tom

OBSERVERA

- Det kan ta flera sekunder att stabilisera displayen efter tankning.
- Om bränsle fylls på när tändningslåset eller funktionsläget är i läge ON kan bränslemätaren ange fel bränslenivå.
- Pilen (A) indikerar att tanklocket sitter på bilens vänstra sida.

Multiinformationsdisplay

Varningsdisplay för återstående bränsle

E00522402352

När bränslemängden har minskat så att ungefär 8 liter återstår växlar informationsdisplayen till en varning om återstående bränslemängd och symbolen "B" blinkar långsamt på skärmen (ungefär en gång per sekund). Efter några sekunder återgår informationsskärmen från visningen av varning för återstående bränsle till föregående skärm.

Om kvarvarande bränslemängd har minskat, växlar informationsdisplayen till varningen om återstående bränslemängd och symbolen "B" blinkar snabbt på skärmen (ungefär två gånger per sekund).

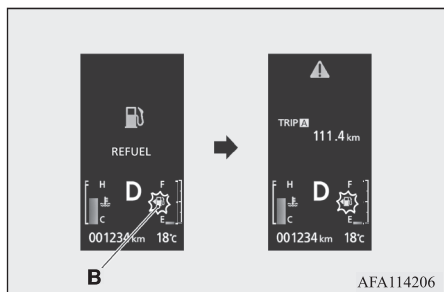

5

⚠ VIKTIGT

- Undvik att få helt slut på bränsle eftersom det kan skada katalysatorn. Om varningsdisplayen visas måste du tanka så snart som möjligt.

📖 OBSERVERA

- I sluttningar och kurvor kan visningen bli felaktig beroende på hur bränslet rör sig i bränsletanken.

Displayskärm för yttertemperatur

E00522100498



Detta värde visar temperaturen utanför bilen.

📖 OBSERVERA

- Displayinställningen kan ändras till önskad enhet (°C eller °F). Se "Ändra funktionsinställningarna" på sid 5-12.
- Beroende på faktorer som bl.a. körförhållanden, kan den visade yttertemperaturen avvika från den verkliga temperaturen.

Vägmätare

E00527800083

Vägmätaren anger den körda sträckan.

Trippmätare

E00527901179

Trippmätaren anger den sträcka som körts mellan två punkter.

Exempel på användning av trippmätaren **A** och trippmätaren **B**

Det går att mäta två nyligen körda sträckor, hemifrån med trippmätaren **A** och från en viss punkt på vägen med trippmätaren **B**.

Nollställ trippmätaren så här

Nollställ visningen genom att trycka ned  knappen i cirka två sekunder eller mer. Endast den trippmätare som visas kommer att nollställas.

Exempel

Om trippmätare **A** visas återställs bara trippmätare **A**.

📖 OBSERVERA

- Om batteriet kopplas loss, nollställs trippmätarna **A** och **B** och displayen återgår att visa "0".

Serviceindikator

E00522502324

Visar den ungefärliga tiden till nästa regelbundna inspektion som rekommenderas av MITSUBISHI MOTORS. "--" visas när inspektionstiden närmar sig.

OBSERVERA

- Beroende på bilens specifikationer kan den visade tiden skilja sig från nästa tid för periodisk service rekommenderat av MITSUBISHI MOTORS. Dessutom kan du ändra displayinställningarna för nästa servicetidpunkt. Om du vill ändra displayinställningarna kontaktar du en auktoriserad MITSUBISHI MOTORS-återförsäljare. Mer information kan lämnas av auktoriserade MITSUBISHI-återförsäljare.

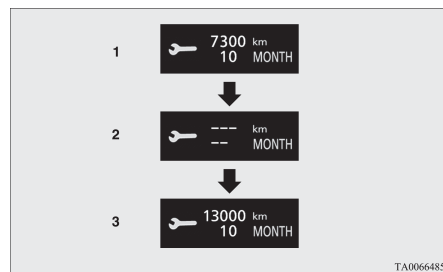

1. Visar återstående tid till nästa regelbundna service.

OBSERVERA

- Avståndet visas i enheter om 100 km. Tiden visas i månader.

2. Detta informerar dig om att en service måste bokas in. Vi rekommenderar att du konsulterar en auktoriserad MITSUBISHI MOTORS verkstad. När tändningslåset då vrids från läge "LOCK" till läge "ON" eller funktionsläget ändras från OFF till ON, visas varningsdisplayen under några sekunder på informationsskärmen.



3. När bilen har varit på service hos en auktoriserad MITSUBISHI-återförsäljare visas den återstående tiden till nästa regelbundna service.

Återställa

Visningen av "---" kan nollställas när tändningslåset eller funktionsläget är i läge OFF. När displayen återställs, visas tiden till nästa servicetillfälle och varningsdisplayen visas inte längre när tändningslåset vrids från läge "LOCK" till läge "ON" eller funktionsläget ändras från OFF till ON.

OGKW18E3

1. När du trycker på ∇ -knappen eller \blacktriangle -knappen några gånger växlar informationsskärmen till servicepåminnelsedisplayen.

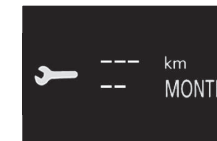

5

2. Tryck och håll inne \square -knappen i cirka 2 sekunder eller mer för att visa "⚠" blinkande. (Om du inte utför någon åtgärd under ca 10 sekunders blinkande återgår displayen till föregående skärm.)
3. Tryck på \square -knappen medan symbolen blinkar om du vill ändra displayen från "---" till "CLEAR" (rensa). Efter detta visas den återstående tiden till nästa regelbundna service.

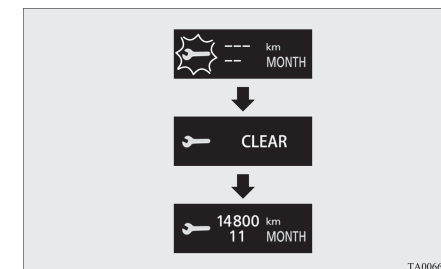

Multiinformationsdisplay

VIKTIGT

- Kunden ansvarar för att regelbunden service och annat underhåll utförs. Service och underhåll måste utföras för att förhindra olyckor och felfunktion.

5

OBSERVERA

- Visningen av “---” kan inte nollställas när tändningslåset eller funktionsläget är i läge ON.
- När “---” visas, efter en viss sträcka och en viss tid, återställs displayen och tiden till nästa regelbundna service visas.
- Om du råkar återställa displayen av misstag rekommenderar vi att du kontaktar en auktoriserad MITSUBISHI-återförsäljare.

Systemkontrollskärm

E00531001197

När tändningslåset vrids till läge “ON” eller funktionsläget ställs i ON, visas systemkontrollskärmen i cirka 4 sekunder. Om det inte finns några fel visas informationsskärmen (när tändningslåset eller funktionsläget är i ON).

Om det finns ett fel ändras skärmen till en varning.

Se “Varningsdisplaylista” på sid 5-23.

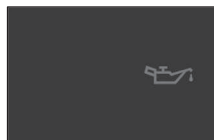

Visning av återstående körsträcka

E00538000027

Här visas den beräknade återstående körsträckan (hur många fler kilometer eller mile du kan köra). När körsträckan faller under ca. 50 km, visas “---”.

Fyll bränsle snarast möjligt.

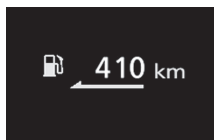

OBSERVERA

- Körsträckan i displayen är baserad på föregående data om bränsleförbrukningen. Den kan variera beroende på körförhållanden och vanor. Se den visade sträckan som en grov vägledning.
- När du tankar uppdateras denna information. Om du däremot bara fyller på en liten mängd bränsle, kan det hända att rätt värde inte visas. Fyll på tills tanken är full om möjligt.

OBSERVERA

- I sällsynta fall kan det visade värdet för återstående körsträcka ändras om du parkerar i en brant backe. Detta beror på att bränslet förflyttas i tanken och är inget fel.
- Visningen kan ändras till önskade enheter (km eller miles). Se “Ändra funktionsinställningarna” på sid 5-12.

Visning av medelbränsleförbrukning

E00531201203

Här visas medelbränsleförbrukningen från den senaste återställningen till nuvarande tidpunkt.

Följande 2 lägen finns.

Se “Ändra återställningsläget för medelbränsleförbrukning och medelhastighet” på sid 5-14.

Anvisningar för hur du ändrar visning av medelbränsleförbrukning finns i “Ändra funktionsinställningarna” på sid 5-12

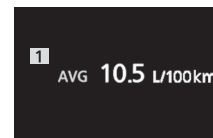

OBSERVERA

- Medelförbrukningen kan nollställas separat både i [1] läget automatisk nollställning och i läget [2] manuell nollställning.
- “---” visas när medelbränsleförbrukningen inte kan mätas.
- Grundinställningen (standard) är “Auto-återställningsläge”.
- Medelförbrukningen varierar beroende på körförhållanden (vägens beskaffenhet, kör-sätt, etc.). Den visade bränsleförbrukningen kan skilja sig från den faktiska förbrukningen. Se den visade förbrukningen som en grov vägledning.
- Om batteriet kopplas bort raderas metoden för nollställning av den genomsnittliga bränsleförbrukningen från minnet.
- Visningsinställningen kan ändras till önskad enhet {km/L, mpg (US), mpg (SB) eller L/100 km}.
Se “Ändra funktionsinställningarna” på sid 5-12.

Visning av medelhastighet

E00533701101

Här visas medelhastigheten från den senaste återställningen till nuvarande tidpunkt.

Följande 2 lägen finns.

Se “

Ändra återställningsläget för medelbränsleförbrukning och medelhastighet” på sid 5-14.

Anvisningar för hur du ändrar visning av medelhastighet finns i “Ändra funktionsinställningarna” på sid 5-12.

**OBSERVERA**

- Visningen av medelhastighet kan nollställas separat både i läget automatisk nollställning och i läget manuell nollställning.
- “---” visas om medelhastigheten inte kan mätas.
- Grundinställningen (standard) är “Auto-återställningsläge”.
- Displayinställningen kan ändras till önskad enhet (km/h eller mph).
Se “Ändra funktionsinställningarna” på sid 5-12.
- Om batteriet kopplas bort raderas metoden för nollställning av medelhastigheten från minnet.

Skärmen för momentan bränsleförbrukning

E00533601139

Under körning visas här den aktuella bränsleförbrukningen, i ett stapeldiagram.



“▼”-märket (A) i mätaren för aktuell bränsleförbrukning visar medelbränsleförbrukningen.

När värdet för den aktuella bränsleförbrukningen är bättre än värdet för den genomsnittliga bränsleförbrukningen visas den aktuella förbrukningen med grön stapel.

Tänk på att du kan få bästa bränsleekonomi genom att hålla värdet för den aktuella bränsleförbrukningen lägre än värdet för den genomsnittliga.

OBSERVERA

- När den aktuella bränsleförbrukningen inte kan mätas, visas inte stapeldiagrammet.
- Displayinställningen kan ändras till önskad enheterna
Visningsinställningen kan ändras till önskad enhet {km/L, mpg (US), mpg (Storbritannien) eller L/100 km}.
Se “Ändra funktionsinställningarna” på sid 5-12.
- Det går att avaktivera de gröna staplarna.
Se “Ändra funktionsinställningarna” på sid 5-12.

5

Multiinformationsdisplay

Auto Stop & Go (AS&G)-övervakning*

E00531101071

Den totala tiden då motorn har varit avstängd pga. Auto Stop & Go-systemet (AS&G) visas.

Se "Auto Stop & Go (AS&G)-system" på sid 6-23.

5

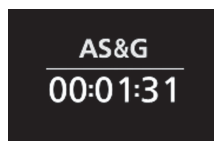

OBSERVERA

- När tändningen slås på eller funktionsläget är ON igen, nollställs den ackumulerade tiden återställs.

ECO-lägesindikator*

E00529300200



Den här indikatorn visas när körningen är bränsleeffektiv.

ECO Drive Assist

E00531501192

Denna funktion visar hur bränsleeffektivt du kör under olika körförhållanden.

5-12 Instrument och Reglage

ECO Drive Assist-displayen ändras enligt följande om du kör bränslesnålt med hjälp av gaspedalen på ett sätt som överensstämmer väl med bilens hastighet.

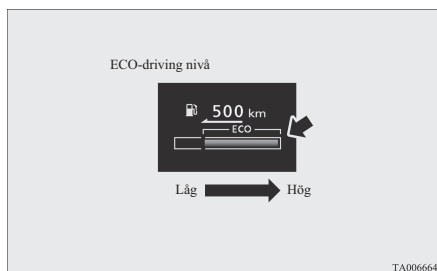

TA0066645

OBSERVERA

- I fordon med CVT visas ECO Drive Assist-displayen endast när fordonet körs med växelväljaren i läge "D" (KÖRLÄGE) eller när fordonet kör i sportläge (för fordon utrustade med växelpaddlar).

ECO-poäng

E00531601177

ECO-poängen anger de poäng du har fått genom bränslesnål körning med olika antalet blad enligt följande:

[När tändningslåset eller funktionsläget är i läge ON]

Displayen visar de poäng du uppnått under de senaste minuterna.

OGKW18E3

[När tändningslåset stängs av eller funktionsläget ställs i OFF.]

Displayen visar den sammanlagda ECO-poäng som funktionen har räknat ihop från att tändningslåset vridits till "ON" fram tills det vrids till "LOCK" eller "ACC", eller från funktionsläget ställs in på "ON" tills det ställs in på OFF (av).

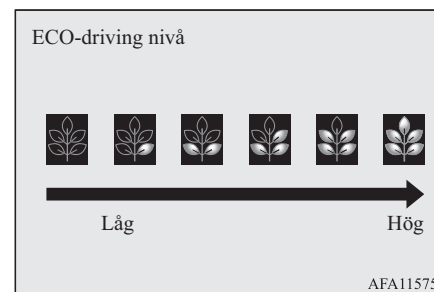

AFA115753

Ändra funktionsinställningarna

E00522702212

Du kan ändra inställningarna för display-språk, temperaturenhet, bränsleförbrukningsenhet samt medelbränsleförbrukningsenhet och hastighetsåterställningsmetod.

Multiinformationsdisplay

1. Parkera på en lämplig plats.

Dra åt parkeringsbromsen hårt och ställ växelspaken i läge "N" (Friläge) (M/T) eller väljarspaken i läge "P" (PARKERING) (CVT-låda).

2. Tryck lätt på ∇ -knappen eller på \wedge -knappen några gånger för att växla informations-skärmen till funktionsinställningsskärmen.

Se "Informationsskärm (när tändningslåset eller funktionsläget är i läge ON)" på sid 5-05.



⚠ VIKTIGT

- För säkerhets skull stannar du bilen innan du utför åtgärden. Vid körning visas inte inställningsskärmen även om du trycker på multiinformationsdisplayens knappar (\square , ∇ , \wedge).

3. Tryck på \square -knappen för att växla till den övre skärmen (A), för menyskärmarna. Tryck sedan på ∇ -knappen eller \wedge -knappen för att växla till menyskärmarna (B).

5

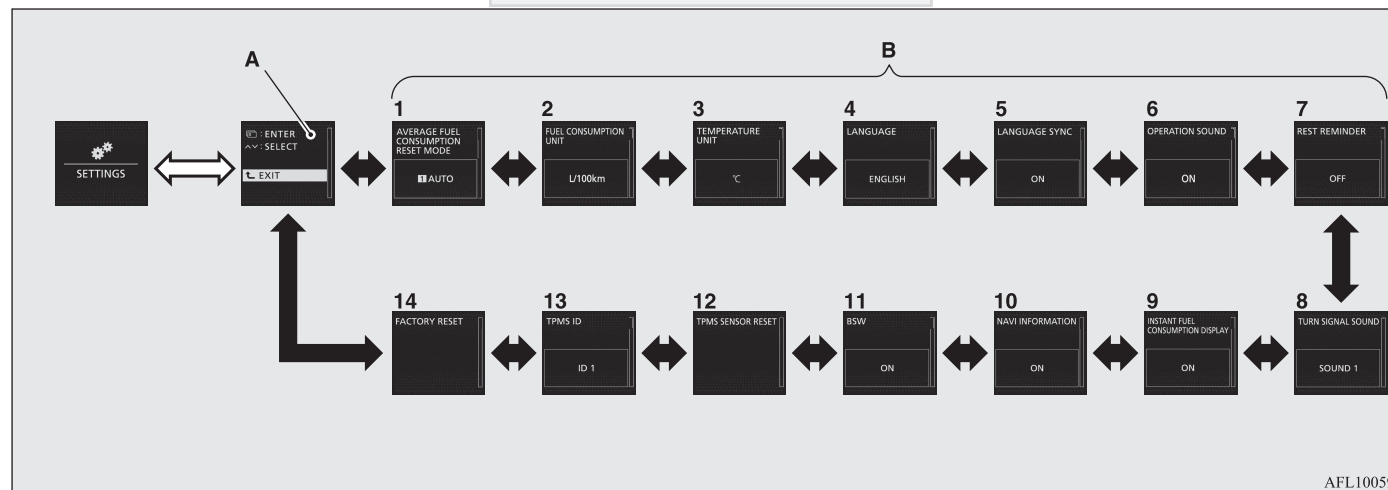

Multiinformationsdisplay

→ [Info]-knappen → [V]-knappen
eller [A]

5

1. Ändra återställningsläget för medelbränsleförbrukning och medelhastighet → sid. 5-14
2. Ändra visningsenhet för bränsleförbrukning → sid. 5-15
3. Ändra temperaturenheten → sid. 5-16
4. Ändra displayspråket → sid. 5-16
5. Ändra språksamarbetskontrollen → sid. 5-17
6. Ställa in funktionsljud → sid. 5-18
7. Ändra tiden tills "REST REMINDER" visas → sid. 5-18
8. Ändra blinkersljudet → sid. 5-18
9. Ändra displayen för den aktuella bränsleförbrukningen → sid. 5-19
10. Byt navigationsinformationsdisplay* → sid. 5-19
11. Varning för döda vinkeln (BSW)*: För att använda. → sid. 6-91
12. Återställning av varningströskeln för dåligt lufttryck i däcken* → sid. 6-104
13. Inställningsbyte för däck-id* → sid. 6-105
14. Återgå till fabriksinställningar → sid. 5-19

OBSERVERA

- Om du inte utför några åtgärder inom 30 sekunder från att menyskärmen visas återgår displayen till funktionsinställningsskärmen.

4. Efter att ha växlat till menyskärmen (B) ska du, för att få den inställningen du önskar, trycka på [Info]-knappen för att växla till valskärmen för inställningar. Se varje objekt för mer information om användningsmetoder.

OBSERVERA

- Om batteriet kopplas bort återställs dessa inställningar automatiskt ifrån minnet, för att återgå till fabriksinställningar automatiskt (utom "BSW: För att använda", "Återställa varningen om tröskel för lågt däck" och "Förändringar i däck-id:t").

Ändra återställningsläget för medelbränsleförbrukning och medelhastighet

E00522902328

Lägesförhållandet för visning av medelbränsleförbrukningen och medelhastigheten kan växlas mellan automatisk återställning och manuell återställning.

1. Växla till funktionsinställningsskärm
Se "Ändra funktionsinställningarna" på sid 5-12

2. Tryck på [V]-knappen eller [A]-knappen flera gånger för att växa till skärmen "ÅTERSTÄLLNINGSSKÄRMEN FÖR GENOMSNITTLIG BRÄNSLEKONSUMTION".

Tryck sedan på [Info]-knappen för att växla till skärmen inställningsval.

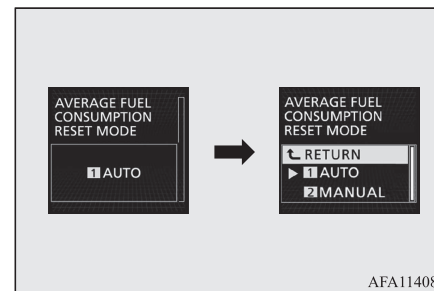

3. Tryck på [V]-knappen eller [A]-knappen för att välja återställningsläge, och tryck sedan på [Info]-knappen för att bekräfta inställningen.
Inställningen ändras till det valda lägesförhållandet.

Manuell nollställning

- När medelbränsleförbrukningen och medelhastigheten visas kan du återställa dem genom att trycka på och hålla ned [Info] multiinformationsdisplayens knapp.

- När följande åtgärd utförs växlar lägeställningen automatiskt från manuell till automatiskt.
[Gäller inte bilar utrustade med fjärrstyrt manöversystem]
Vrid tändningslåset från "ACC" eller "LOCK" till "ON".
[Bilar utrustade med fjärrstyrt startsystem]
Ändra funktionsläget från ACC eller OFF till ON.
Växling till auto sker automatiskt. Om växling till manuell läge sker återställs däremot informationen från den senaste nollställningen.

Automatisk nollställning

- När medelbränsleförbrukningen och medelhastigheten visas kan du återställa dem genom att trycka på och hålla ned  multiinformationsdisplayens knapp.
- När motorknappen eller funktionsläget är i följande lägen, återställs visningen av snittförbrukning och snitthastighet automatiskt.
[Gäller inte bilar utrustade med fjärrstyrt manöversystem]
Tändningslåset är i läge "ACC" eller "LOCK" i minst 4 timmar.
[Bilar utrustade med fjärrstyrt startsystem]
Funktionsläget är i ACC eller OFF i minst 4 timmar.

OBSERVERA



- Medelförbrukningen och medelhastigheten kan nollställas separat både i läget automatisk nollställning och i läget manuell nollställning.
- Om batteriet kopplas bort raderas metoden för nollställning av medelförbrukningen och medelhastigheten från minnet.

Ändra visningsenhet för bränsleförbrukning

E00523001912



Visningsenheten för bränsleförbrukning kan växlas. Enheterna för avstånd, hastighet och mängder växlas för att matcha den valda bränsleförbrukningsenheten.

1. Växla till funktionsinställningsskärm
Se "Ändra funktionsinställningarna" på sid 5-12.

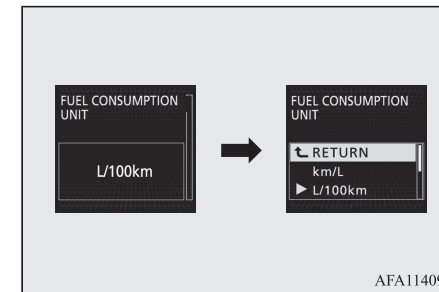
2. Tryck på -knappen eller -knappen flera gånger för att växa till "BRÄNSLEKONSUMTIONSENHETS"-skärmen. Tryck sedan på -knappen för att växla till skärmen för inställningsval.



5

3. Tryck på -knappen eller -knappen för att välja enheter, och tryck sedan på -knappen för att bekräfta inställningen. Inställningen ändras till den valda enheten.

OBSERVERA

- Visningsenheterna för körsträcka, medelbränsleförbrukning, medelhastighet och aktuell bränsleförbrukning växlas, medan enheterna för hastighetsmätare, vägmätare och trippmätare är oförändrade.

Multiinformationsdisplay

Enheterna för avstånd och hastighet växlas också i följande kombinationer för att matcha den valda bränsleförbrukningsenheten.

Bränsleförbrukning	Körsträcka	Hastighet (medelhastighet)
km/L	km	km/h
L/100 km	km	km/h
mpg (USA)	mile (s)	mph (brittiska mil per timma)
mpg (Storbritannien)	mile (s)	mph (brittiska mil per timma)

5

Ändra temperaturenheten

E00523101939

Visningsenheten för temperatur kan växlas.

1. Växla till funktionsinställningsskärm
Se "Ändra funktionsinställningarna" på sid 5-12.
2. Tryck på \blacktriangledown -knappen eller \blacktriangle -knappen flera gånger för att växa till "TEMPERATURENHETS"-skärmen.

Tryck sedan på ENTER -knappen för att växla till skärmen inställningsval.

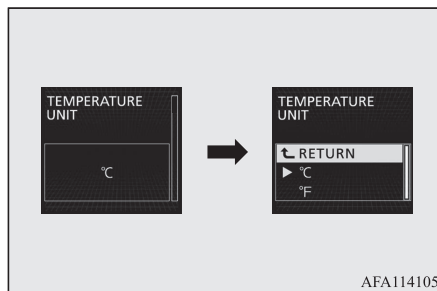

3. Tryck på \blacktriangledown -knappen eller \blacktriangle -knappen för att välja enheter, och tryck sedan på ENTER -knappen för att bekräfta inställningen. Inställningen ändras till den valda temperaturenheten.

OBSERVERA

- Temperaturvärdet på klimatanläggningens panel ändras samtidigt som utomhustemperaturenheten på multiinformationsdisplayen. "°C" eller "°F" visas dock inte på klimatanläggningens temperaturdisplay.

OBSERVERA

- I fordon som är utrustade med MMCS (MITSUBISHI Multi-Communication System) ändras temperaturvärdet som visas på klimatanläggningsskärmen samtidigt med enheten för utomhustemperatur på multiinformationsdisplayen. "°C" eller "°F" visas dock inte på klimatanläggningsskärmen.

Ändra displayspråket



E00523201826

Du kan byta språk på multiinformationsdisplayen.

1. Växla till funktionsinställningsskärm
Se "Ändra funktionsinställningarna" på sid 5-12.
2. Tryck på \blacktriangledown -knappen eller \blacktriangle -knappen flera gånger för att växa till "LANGUAGE"-skärmen (språkskärmen).

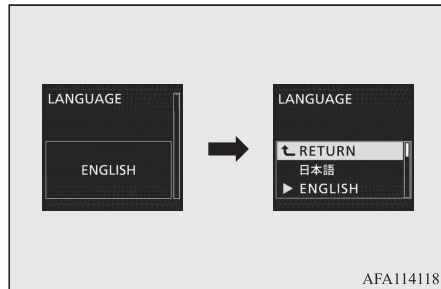
Tryck sedan på -knappen för att växla till skärmen inställningsval.



3. Tryck på -knappen eller -knappen för att välja önskat språk, och tryck sedan på -knappen för att bekräfta inställningen. Inställningen ändras till det valda språket.



OBSERVERA

- Om du väljer "---" i språkinställningen visas inget varningsmeddelande när det finns ett varnings- eller avbrottsmeddelande.

Ändra språksamarbetskontrollen



E00523301768

Det språk som används i MITSUBISHI Multi-Communication System (MMCS) (om bilen är utrustad med det), Bluetooth® 2.0-gränssnittet (om bilen är utrustad med det) eller i Multi Around Monitor (om bilen är utrustad med det) kan ändras automatiskt till samma språk som visas på informationsdisplayen.

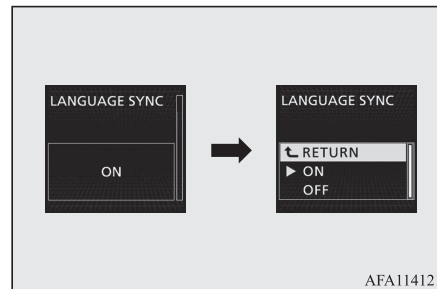
1. Växla till funktionsinställningsskärm. Se "Ändra funktionsinställningarna" på sid 5-12.
2. Tryck på -knappen eller -knappen flera gånger för att växa till "LANGUAGE SYNC"-skärmen (språksynkroniseringsskärm). Tryck sedan på -knappen för att växla till skärmen inställningsval.



OGKW18E3

3. Tryck på -knappen eller -knappen för att välja inställning, och tryck sedan på -knappen för att bekräfta inställningen.

Inställningen ändras till det valda förhållandet.

OBSERVERA

- Språkdisplayen ändrad med språkinställningen kan växlas på följande sätt.
 - När "ON" (på) (språksamarbete aktiverat) har valts ändras det språk som används i MITSUBISHI Multi-Communication System (MMCS) (om bilen är utrustad med det) i Bluetooth® 2.0-gränssnittet (om bilen är utrustad med det) eller Cirkelvyn (om bilen är utrustad med det) automatiskt till det språk som används på multiinformationsdisplayen. Däremot fungerar kanske inte denna växlingsfunktion beroende på det språk som valts för multiinformationsdisplayen.
 - När "OFF" (av) (språksamarbete avaktiverat) har valts ändras det språk som används i MITSUBISHI Multi-Communication System (MMCS) (om bilen är utrustad med det) i Bluetooth® 2.0-gränssnittet (om bilen är utrustad med det) eller Cirkelvyn (om bilen är utrustad med det) automatiskt till det språk som används på multiinformationsdisplayen.

5

Multiinformationsdisplay

OBSERVERA

- Språket på ljudsystemets display (om bilen är utrustad med sådant) ändras inte automatiskt även om du väljer "ON" (på) (språksamarbete aktiverat) i språksamarbeteskontrollen.

5

Ställa in funktionsljud

E00523401815

Du kan ändra funktionsljuden för multiinformationsdisplayens knappar och reostatbelysningsknappen.

1. Växla till funktionsinställningsskärm
Se "Ändra funktionsinställningarna" på sid 5-12.
2. Tryck på ∇ -knappen eller \wedge -knappen flera gånger för att växla till skärmen "DRIFSLJUD". Tryck sedan på ☞ -knappen för att växla till skärmen för inställningsval.

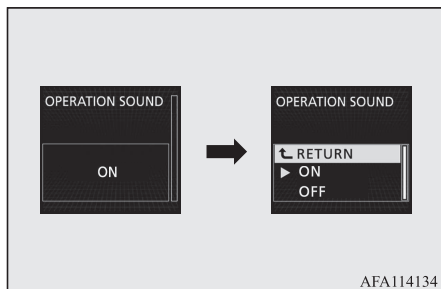

3. Tryck på ∇ -knappen eller \wedge -knappen för att välja ljud, och tryck sedan på ☞ -knappen för att bekräfta inställningen. Inställningen ändras till det valda förhållandet.

OBSERVERA

- Driftsljudets inställningar avaktiverar endast driftsljudet för multiinformationsdisplayknapparna och reostatbelysningsknappen. Varningsdisplayen och andra ljud kan inte inaktiveras.

Ändra tiden tills "REST REMINDER" visas

E00523501858

Tiden innan displayen visas kan ändras.

1. Växla till funktionsinställningsskärm
Se "Ändra funktionsinställningarna" på sid 5-12.

2. Tryck på ∇ -knappen eller \wedge -knappen flera gånger för att växa till "REST REMINDER"-skärmen. Tryck sedan på ☞ -knappen för att växla till skärmen för inställningsval.

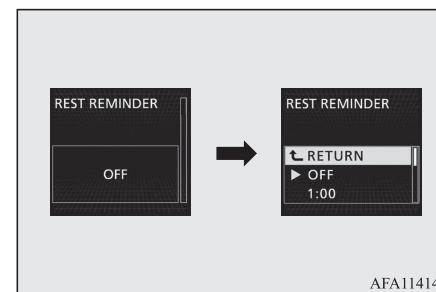

3. Tryck på ∇ -knappen eller \wedge -knappen för att välja tid, och tryck sedan på ☞ -knappen för att bekräfta inställningen. Inställningen ändras till den valda tiden.

OBSERVERA

- Körtiden återställs när tändningslåset stängs av eller funktionsläget ställs i OFF.

Ändra blinkersljudet

E00529101508

Det går att ändra blinkersljudet.

1. Växla till funktionsinställningsskärm
Se "Ändra funktionsinställningarna" på sid 5-12.

- Tryck på ▼-knappen eller ▲-knappen flera gånger för att växla till skärmen "TURN SIGNAL SOUND" (ljud för körriktningssvisare). Tryck sedan på ☒-knappen för att växla till skärmen för inställningsval.

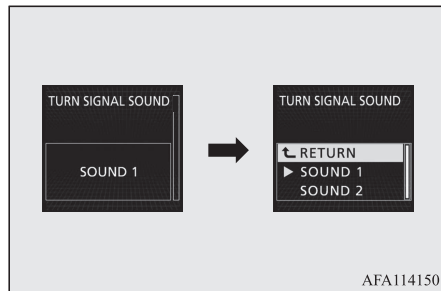

- Tryck på ▼-knappen eller ▲-knappen för att välja ljud, och tryck sedan på ☒-knappen för att bekräfta inställningen. Inställningen ändras till det valda blinkerljudet.

Ändra displayen för den aktuella bränsleförbrukningen

E00529201424

Det går att ändra stapelinställningen för visningen av den aktuella bränsleförbrukningen.

- Växla till funktionsinställningsskärm
Se "Ändra funktionsinställningarna" på sid 5-12.

- Tryck på ▼-knappen eller ▲-knappen flera gånger för att växla till skärmen "AKTUELL BRÄNSLEKONSUMTIONSENHET". Tryck sedan på ☒-knappen för att växla till skärmen inställningsval.

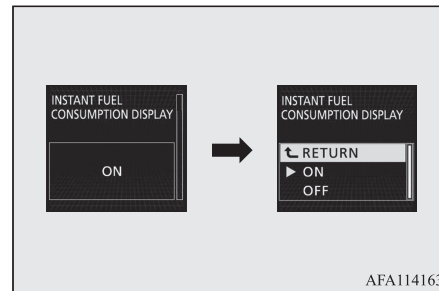

- Tryck på ▼-knappen eller ▲-knappen för att välja inställning, och tryck sedan på ☒-knappen för att bekräfta inställningen. Inställningen ändras till den valda stapelinställningen.

Byta navigationsinformationsdisplay*

E00569500031

På fordon utrustade med MITSUBISHI Multi-Communication System (MMCS) kan du välja om du vill visa navigeringsinformation på informationsskärmen.

- Växla till funktionsinställningsskärm
Se "Ändra funktionsinställningarna" på sid 5-12.
- Tryck på ▼-knappen eller ▲-knappen flera gånger för att växla till "NAVIGERINGSINFORMATION"-skärmen. Tryck sedan på ☒-knappen för att växla till skärmen för inställningsval.

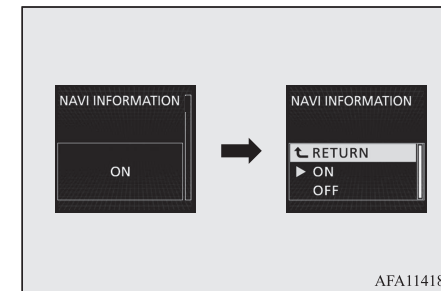

- Tryck på ▼-knappen eller ▲-knappen för att välja inställning, och tryck sedan på ☒-knappen för att bekräfta inställningen. Inställningen är bytt till den valda navigeringsinformationen i skärminställningen.

Återgå till fabriksinställningar

E00523602120

Många av funktionsinställningarna kan återställas till fabriksinställningar.

Multiinformationsdisplay

1. Växla till funktionsinställningsskärm
Se "Ändra funktionsinställningarna" på sid 5-12.
2. Tryck på ▼-knappen eller ▲-knappen flera gånger för att växa till skärmen "FACTORY RESET" (fabriks-återställning). Tryck sedan på -knappen för att växla till skärmen för inställningsval.

5

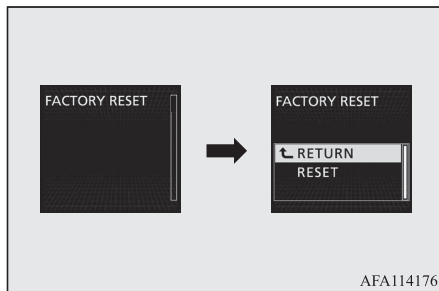

3. Tryck på ▼-knappen eller ▲-knappen för att välja "RESET" (återställ) och tryck sedan och håll inne knapp  i cirka 5 sekunder eller mer för att bekräfta inställningen.
Summern låter och alla funktionerna inställningarna kan även återställas till fabriksinställningarna.

OBSERVERA

- Fabriksinställningarna är de följande.
 - "AVERAGE FUEL CONSUMPTION RESET MODE": AUTO (läge för genomsnittlig bränsleförbrukning)
 - "FUEL CONSUMPTION UNIT": L/100 km (bränsleförbrukningsenhet)
 - "TEMPERATURE UNIT": °C (temperaturenhet)
 - "LANGUAGE": ENGELSKA eller RYSKA (språk)
 - "SPRÅKSYNK": PÅ
 - "OPERATION SOUND": PÅ (funktionsljud)
 - "REST REMINDER": AV
 - "TURN SIGNAL SOUND": LJUD 1 (ljud för körriktningvisare)
 - "SKÄRMEN FÖR MOMENTAN BRÄNSLEFÖRBRUKNING": PÅ
 - "NAVI INFORMATION": PÅ (navigeringsinformation)
- "BSW", "ÅTERSTÄLLNING AV TPMS-SENSOR" och "TPMS-ID" kan inte återställas till fabriksinställningar.

Förteckning över indikeringslampor, varningslampor och informations-skärmar

E00523701355

Lista över kontroll- och varningslampor

E00523802513

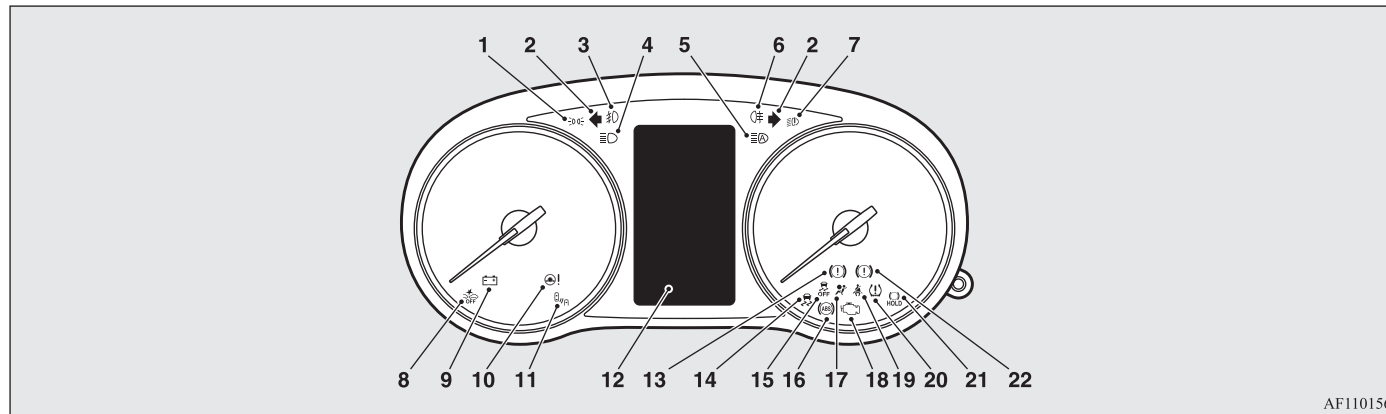

1. Indikeringslampa för positionslamporna → sid. 5-45
2. Indikeringslampor för blinkers/varningsblinkers → sid. 5-44
3. Indikeringslampa för främre dimstrålkastare* → sid. 5-45
4. Indikeringslampa för helljus → sid. 5-44
5. Indikatorlampa för automatiskt helljus-system (AHB) → sid. 5-56

6. Indikeringslampa för bakre dimljus → sid. 5-45
7. Varningslampa för LED-strålkastare* → sid. 5-55
8. OFF-indikator för FCM-system (Forward Collision Mitigation) → sid. 6-80
Automatiskt inbromsningssystem (UMS) OFF-indikator (av)* → sid. 6-91

9. Varningslampa för dålig laddning → sid. 5-47
10. Varningslampa för elektrisk servostyrning (EPS) → sid. 6-50
11. Indikeringslampa för BSW (Blind Spot Warning)* → sid. 6-91
12. Informations-skärmdisplay → sid. 5-22
13. Elektrisk varningslampa för parkeringsbromssystemet (gul)* → sid. 5-46

OGKW18E3

Instrument och Reglage 5-21

Förteckning över indikeringslampor, varningslampor och informationsskärmar

- | | | |
|---|--|--|
| 14. Indikator för avstängt aktivt stabiliseringssystem (ASC) → sid. 6-52 | 17. Varningslampa för kompletterande säkerhetssystem (SRS) → sid. 4-35 | 20. TPMS-varningslampa (Tyre Pressure Monitoring System)* → sid. 6-100 |
| 15. Indikatorlampa för avstängt aktivt stabiliseringssystem (ASC) → sid. 6-52 | 18. Indikeringslampa för motorkontroll → sid. 5-46 | 21. Indikeringslampa automatiskt bromsstopp* → sid. 6-43 |
| 16. Varningslampa för låsningsfritt bromssystem (ABS) → sid. 6-49 | 19. Varningslampa för säkerhetsbälten → sid. 4-10 | 22. Varningslampa för bromssystemet → sid. 5-45 |

5

Informationsskärmdisplay

E00523901504

När det finns information som ska visas, t.ex. lamppåminnelser, hörs en ljudsignal och skärmen växlar till de displayer som visas nedan. Se motsvarande sida och vidta nödvändiga åtgärder.

När orsaken till varningsmeddelandet har åtgärdats försvinner varningsmeddelandet automatiskt.

Se "Varningsdisplaylista" på sid 5-23.

Se "Navigeringsinformationsdisplay" på sid 5-40.







Se "Övriga avbrottsdisplayer" på sid 5-40.

OBSERVERA

- Ett varningsmeddelande kan visas på informationsskärmen och summern hörs i följande sällsynta fall.
Detta orsakas av att systemet reagerar på störningar som brus eller kraftiga elektromagnetiska vågor och är inget funktionsproblem.
 - En extremt kraftig elektromagnetisk våg tas emot från en källa, t.ex. en olaglig radiosändare, en gnista från en ledning eller en radarstation.
 - Onormala spänningar eller en urladdning av statisk elektricitet genereras av användningen av installerad elektrisk utrustning (inklusive eftermarknadstillbehör).Om varningen visas flera gånger rekommenderar vi att du vänder dig till en auktoriserad MITSUBISHI MOTORS-verkstad.





Varningsdisplaylista

E00524002424





Skärm	Orsak	Lösning (referens)
 <p>TURN OFF LIGHTS</p>	<ul style="list-style-type: none"> ● Du har glömt att stänga av lamporna. 	<ul style="list-style-type: none"> ● Se "Auto-släckning (av strålkastare, dimljus, etc.)" på sid 5-55.
 <p>LOW WASHER FLUID</p>	<ul style="list-style-type: none"> ● Spolarvätskan börjar ta slut. 	<ul style="list-style-type: none"> ● Fyll på behållaren med spolarvätska. Se "Spolarvätska" på sid 10-06. Se "Volymer vid påfyllning" på sid 11-10.
 <p>LED HEADLIGHT SERVICE REQUIRED</p>	<ul style="list-style-type: none"> ● Det finns ett fel i LED-strålkastarna. 	<ul style="list-style-type: none"> ● Vi rekommenderar att du konsulterar en auktoriserad MITSUBISHI MOTORS verkstad. Se "LED-strålkastarvarningslampan" på sid 5-55.
 <p>KEY BATTERY LOW</p>  <p>KEY NOT DETECTED</p>  <p>KEY STILL IN VEHICLE</p>  <p>CHECK DOORS</p>	<ul style="list-style-type: none"> ● Det finns ett fel i det fjärrstyrda manöversystemet. 	<ul style="list-style-type: none"> ● Se "Fjärrstyrt manöversystem" på sid 3-08.

5

Förteckning över indikeringslampor, varningslampor och informationskärmar





Skärm	Orsak	Lösning (referens)
 <p>KEYLESS OPERATION SYSTEM SERVICE REQUIRED</p>		
<p>5</p> <p>När motorknappen trycks in en gång</p>  <p>KEY NOT DETECTED</p> <p>När motorknappen trycks in två gånger eller fler</p>  <p>KEY NOT DETECTED TOUCH SWITCH WITH KEY</p>	<ul style="list-style-type: none"> ● Trots att motorknappen tryckts in under inte det fjärrstyrda nyckelsystemet upptäckas. 	<ul style="list-style-type: none"> ● Vidrör det fjärrstyrda nyckelsystemet mot motorknappen. Se “Om den trådlösa manövernyckeln inte fungerar på rätt sätt” på sid 6-22.
 <p>PUSH ENGINE SWITCH WHILE TURNING STEERING WHEEL</p>	<ul style="list-style-type: none"> ● Ratten är låst. 	<ul style="list-style-type: none"> ● Tryck på motorknappen medan ratten vrids. Se “Rattlås” på sid 6-17.
 <p>SHIFT SHIFT TO P POSITION</p>	<ul style="list-style-type: none"> ● Funktionsläget kan inte ställas i ACC med växelväljaren i ett annat läge än “P” (PARKERING). 	<ul style="list-style-type: none"> ● Placera växelväljarspaken i läge “P” (PARKERING) för att ställa funktionsläget i OFF.

Förteckning över indikeringslampor, varningslampor och informations-skärmar

Skärm	Orsak	Lösning (referens)
 STEERING WHEEL UNLOCKED	<ul style="list-style-type: none"> Förardörren öppnas när ratten är olåst. 	<ul style="list-style-type: none"> Se "Rattlås" på sid 6-17.
 POWER STEERING SERVICE REQUIRED	<ul style="list-style-type: none"> Det finns ett fel i EPS. 	<ul style="list-style-type: none"> Låt kontrollera bilen hos en auktoriserad MITSUBISHI MOTORS serviceverkstad snarast möjligt. Se "Elektrisk servostyrning (EPS)" på sid 6-50.
 ABS SERVICE REQUIRED	<ul style="list-style-type: none"> Det finns ett fel i ABS-systemet. 	<ul style="list-style-type: none"> Undvik plötslig bromsning och körning i hög fart. Stanna bilen på en säker plats och vidta lämpliga åtgärder. Se "ABS-varning" på sid 6-49.
 LOW TIRE PRESSURE	<ul style="list-style-type: none"> Luftrycket i ett av däcken är låg. 	<ul style="list-style-type: none"> Se "TPMS-varningsdisplay (Tyre pressure monitoring system)" på sid 6-100.
 TIRE PRESSURE MONITOR SERVICE REQUIRED	<ul style="list-style-type: none"> Det finns ett fel i TPM-Systemet. 	<ul style="list-style-type: none"> Se "TPMS-varningsdisplay (Tyre pressure monitoring system)" på sid 6-101.





5

Förteckning över indikeringslampor, varningslampor och informationsskärmar

Skärm	Orsak	Lösning (referens)
	<ul style="list-style-type: none"> ● En av dörrarna eller bakluckan är inte helt stängd. Den öppna dörren visas. 	<ul style="list-style-type: none"> ● Stäng dörren eller bakluckan. Se "Varningsskärm för dörr på glänt" på sid 5-07.
	<ul style="list-style-type: none"> ● Huven är öppen. 	<ul style="list-style-type: none"> ● Stäng huven. Se "Motorhuv" på sid 10-02.
	<ul style="list-style-type: none"> ● Ett fel har uppstått i den elektroniska startspärren (startsystem med stöldskydd). 	<ul style="list-style-type: none"> ● Ställ funktionsläget i OFF och starta sedan motorn igen. Om varningen inte försvinner, kontakta en auktoriserad MITSUBISHI MOTORS-verkstad.
	<ul style="list-style-type: none"> ● Förardörren är öppen när funktionsläget är i ett annat läge än OFF (av). 	<ul style="list-style-type: none"> ● Ställ funktionsläget i OFF (av). Se "Påminnelse-system för funktionsläge ON" på sid 6-17.
	<ul style="list-style-type: none"> ● Ett försök gjordes att låsa alla dörrarna och bakluckan när funktionsläget är i något annat läge än OFF (av). 	<ul style="list-style-type: none"> ● Ställ funktionsläget i OFF (av). Se "Påminnelse-system för funktionsläge OFF" på sid 6-17.
	<ul style="list-style-type: none"> ● Det finns ett fel i rattlåset. 	<ul style="list-style-type: none"> ● Stanna genast bilen på en säker plats. Vi rekommenderar att du konsulterar en auktoriserad MITSUBISHI MOTORS verkstad.





5

Förteckning över indikeringslampor, varningslampor och informationskärmar

Skärm	Orsak	Lösning (referens)
 ELECTRICAL SYSTEM SERVICE REQUIRED	<ul style="list-style-type: none"> ● Det finns ett fel i elsystemet. 	<ul style="list-style-type: none"> ● Stanna genast bilen på en säker plats. Vi rekommenderar att du konsulterar en auktoriserad MITSUBISHI MOTORS verkstad.
 ENGINE OVERHEATING STOP SAFELY	<ul style="list-style-type: none"> ● Motorn är överhettad. 	<ul style="list-style-type: none"> ● Stanna bilen på en säker plats och vidta nödvändiga åtgärder. Se "Överhettad motor" på sid 8-04.
 TRANSMISSION OVERHEATING SLOW DOWN	<ul style="list-style-type: none"> ● Den automatiska växellådans (CVT-växellåda) oljetemperatur är för hög. 	<ul style="list-style-type: none"> ● Se "INVECS-III CVT sportläge i åtta steg" på sid 6-30.
 FASTEN SEAT BELT	<ul style="list-style-type: none"> ● Vrid tändningslåset till läge "ON" eller ställ funktionsläget i ON och sätt inte på dig säkerhetsbältet. 	<ul style="list-style-type: none"> ● Koppla säkerhetsbältet rätt. Se "Påminnelse för säkerhetsbälten" på sid 4-10.
 FUEL SYSTEM SERVICE REQUIRED	<ul style="list-style-type: none"> ● Det finns ett fel i bränslesystemet. 	<ul style="list-style-type: none"> ● Vi rekommenderar att du konsulterar en auktoriserad MITSUBISHI MOTORS verkstad.





5

Förteckning över indikeringslampor, varningslampor och informationsskärmar

Skärm	Orsak	Lösning (referens)
 <p>REFUEL</p>	<ul style="list-style-type: none"> ● Bränslet börjar ta slut. 	<ul style="list-style-type: none"> ● Fyll bränsle snarast möjligt. Se “Varningsmeddelande för återstående bränsle” på sid 5-07.
 <p>RELEASE PARKING BRAKE</p>	<ul style="list-style-type: none"> ● Du kör med parkeringsbromsen åtdragen. 	<ul style="list-style-type: none"> ● Lossa parkeringsbromsen. Se “Bromsvarningsdisplay” på sid 5-47.
 <p>BRAKE SYSTEM SERVICE REQUIRED</p>	<ul style="list-style-type: none"> ● Det är för lite bromsvätska i bromsvätskebehållaren. ● Det finns ett fel i bromssystemet. 	<ul style="list-style-type: none"> ● Stanna genast bilen på en säker plats. Vi rekommenderar att du konsulterar en auktoriserad MITSUBISHI MOTORS verkstad. Se “Bromsvarningsdisplay” på sid 5-47.
 <p>PARKING BRAKE SERVICE REQUIRED</p>	<ul style="list-style-type: none"> ● Det har uppstått ett fel med den elektriska parkeringsbromsen. 	<ul style="list-style-type: none"> ● Vi rekommenderar att du låter kontrollera det genast. Se “Elektrisk parkeringsbroms” på sid 6-05
 <p>PARKING BRAKE TEMPORARILY NOT AVAILABLE</p>	<ul style="list-style-type: none"> ● Parkeringsbromsen kan temporärt inte användas på grund av upprepad användning av knappen för den elektriska parkeringsbromsen, inom en kort period. 	<ul style="list-style-type: none"> ● Se “Elektrisk parkeringsbroms” på sid 6-05

5





Förteckning över indikeringslampor, varningslampor och informationskärmar

Skärm	Orsak	Lösning (referens)
	<ul style="list-style-type: none"> ● Du försöker att lossa på knappen till den elektriska parkeringsbromsen utan att trycka ner bromspedalen. 	<ul style="list-style-type: none"> ● Se “Elektrisk parkeringsbroms” på sid 6-05
	<ul style="list-style-type: none"> ● Den elektriska parkeringsbromsen har lagts till automatiskt. 	<ul style="list-style-type: none"> ● Se “Automatiskt bromsstopp” på sid 6-43.
	<ul style="list-style-type: none"> ● Bromsens automatiska stopp har avbrutits automatiskt. 	<ul style="list-style-type: none"> ● Se “Automatiskt bromsstopp” på sid 6-43.
	<ul style="list-style-type: none"> ● Bromsens automatiska stopp finns inte tillgängligt. 	<ul style="list-style-type: none"> ● Se “Automatiskt bromsstopp” på sid 6-43.





5

Förteckning över indikeringslampor, varningslampor och informationsskärmar

5

Skärm	Orsak	Lösning (referens)
 PARKING BRAKE SERVICE REQUIRED SHIFT TO P POSITION	<ul style="list-style-type: none"> ● Den elektriska parkeringsbromsen används inte automatiskt eftersom det finns ett fel i systemet för den elektriska parkeringsbromsen. 	<ul style="list-style-type: none"> ● När tändningen stängs av eller motorn är avstängd placeras växelväljaren i "P" (parkering) och bromspedalen trycks ner bestämdare än vanligt, med höger fot. Använd sedan tändningslåset eller motorknappen. ● Vi rekommenderar att du låter en auktoriserad MITSUBISHI MOTORS verkstad inspektera det automatiska bromsstoppet. Se "Automatiskt bromsstopp" på sid 6-43.
 PUSH SWITCH AFTER FASTENING SEAT BELT	<ul style="list-style-type: none"> ● Bromsens automatiska stopp-system startar inte för att förarens bälte inte är i satt. 	<ul style="list-style-type: none"> ● Tryck på knappen för det automatiska bromsstoppet efter att bältet har satts i på förarplatsen. Se "Automatiskt bromsstopp" på sid 6-43.
 BRAKE PUSH SWITCH WHILE APPLYING BRAKE	<ul style="list-style-type: none"> ● Systemet för det automatiska bromsstoppet stängs inte av eftersom bromspedalen inte är intryckt. 	<ul style="list-style-type: none"> ● Trampa på bromspedalen hårdare än vanligt, med högra foten. Tryck sedan på knappen för det automatiska bromsstoppet. Se "Automatiskt bromsstopp" på sid 6-43.
 LOW OIL PRESSURE	<ul style="list-style-type: none"> ● Det finns ett fel i motorns oljecirkulationssystem. 	<ul style="list-style-type: none"> ● Stanna genast bilen på en säker plats. Vi rekommenderar att du låter kontrollera den. Se "Varningsdisplay för oljetryck" på sid 5-48



Förteckning över indikeringslampor, varningslampor och informationskärmar

Skärm	Orsak	Lösning (referens)
 <p>CHARGING SYSTEM SERVICE REQUIRED</p>	<ul style="list-style-type: none"> ● Det finns ett fel i laddningssystemet. 	<ul style="list-style-type: none"> ● Stanna genast bilen på en säker plats. Vi rekommenderar att du konsulterar en auktoriserad MITSUBISHI MOTORS verkstad. Se "Laddningsvarningsdisplay" på sid 5-48.
 <p>AIRBAG SYSTEM SERVICE REQUIRED</p>	<ul style="list-style-type: none"> ● Det finns ett fel i SRS-krockkudde- eller bältessträckarsystemet. 	<ul style="list-style-type: none"> ● Vi rekommenderar att du låter kontrollera det genast. Se "SRS varningslampa/display" på sid 4-35.
 <p>ASC SYSTEM SERVICE REQUIRED</p>	<ul style="list-style-type: none"> ● Det finns ett fel i ASC-systemet. 	<ul style="list-style-type: none"> ● Vi rekommenderar att du låter kontrollera den. Se "Aktiv stabilitetskontroll (ASC)" på sid 6-51.
	<ul style="list-style-type: none"> ● Det finns ett fel i backstartsassistenten. 	<ul style="list-style-type: none"> ● Vi rekommenderar att du låter kontrollera den. Se "Backstartsassistent" på sid 6-46.
 <p>4WD SYSTEM SERVICE REQUIRED</p>	<ul style="list-style-type: none"> ● Det finns ett fel i S-AWC-systemet. 	<ul style="list-style-type: none"> ● Vi rekommenderar att du låter kontrollera den. Se "S-AWC (Super-All Wheel Control)" på sid 6-36.
 <p>TRANSMISSION SERVICE REQUIRED</p>	<ul style="list-style-type: none"> ● Det finns ett fel i CVT-systemet. 	<ul style="list-style-type: none"> ● Vi rekommenderar att du låter kontrollera den. Se "INVECS-III CVT sportläge i åtta steg" på sid 6-30.



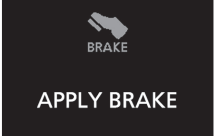
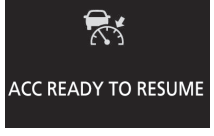

5

Förteckning över indikeringslampor, varningslampor och informationsskärmar

5





Skärm	Orsak	Lösning (referens)
	<ul style="list-style-type: none"> ● S-AWC-systemet är överhettat. 	<ul style="list-style-type: none"> ● Se “S-AWC (Super-All Wheel Control)” på sid 6-36.
	<ul style="list-style-type: none"> ● Utomhustemperaturen är 3 °C eller mindre. 	<ul style="list-style-type: none"> ● Se upp för is på vägen. ● Vägen kan isig även när denna varning inte visas, så kör försiktigt.
	<ul style="list-style-type: none"> ● Den adaptiva farthållaren (ACC) har upptäckt annalkande fordon framför bilen. 	<ul style="list-style-type: none"> ● Öka avståndet genom att trycka på bromspedalen eller på annat sätt minska farten. Se “Adaptiv farthållare (ACC): Avståndslarm” på sid 6-66.
	<ul style="list-style-type: none"> ● FCM-systemet har upptäckt en kollisionrisk. 	<ul style="list-style-type: none"> ● Vidta lämpliga åtgärder för att undvika en kollision, t.ex. bromsa. Se “Varningsfunktion för framåtriktad kollision” på sid 6-76.
	<ul style="list-style-type: none"> ● Den elektriska parkeringsbromsen kan inte läggas till automatiskt. 	<ul style="list-style-type: none"> ● Tryck ner bromspedalen så snart det är möjligt. Se “Automatiskt bromsstopp” på sid 6-43.
	<ul style="list-style-type: none"> ● ACC-systemet är aktivt. 	<ul style="list-style-type: none"> ● Se “Hur man använder ACC-funktionen” på sid 6-68.

Förteckning över indikeringslampor, varningslampor och informationskärmar





Skärm	Orsak	Lösning (referens)
 ACC CANCELLED	<ul style="list-style-type: none"> ● Den adaptiva farthållaren (ACC) avbryts automatiskt och systemet placeras i standbyläge. 	
 ACC NOT AVAILABLE NOW	<ul style="list-style-type: none"> ● Villkor för start av kontrollen är inte uppfyllda och den adaptiva farthållaren (ACC) kan inte startas. 	
 ACC OUT OF SPEED RANGE	<ul style="list-style-type: none"> ● Den adaptiva farthållaren (ACC) kan inte starta kontrollen eftersom hastigheten ligger utanför tillåtet intervall. 	
 ACC NO FORWARD VEHICLE	<ul style="list-style-type: none"> ● Den adaptiva farthållaren (ACC) kan inte starta kontrollen eftersom den känt av analkande bilar framför bilen. 	
 ACC TEMPORARILY NOT AVAILABLE	<ul style="list-style-type: none"> ● Den adaptiva farthållaren (ACC) är inte tillgänglig för tillfället p.g.a.. nedsmutsad givare. Detta är inte en felfunktion. 	

5

Förteckning över indikeringslampor, varningslampor och informationsskärmar







Skärm	Orsak	Lösning (referens)
	<ul style="list-style-type: none"> ● Det finns ett fel i ACC-systemet. 	<ul style="list-style-type: none"> ● Vi rekommenderar att du låter kontrollera den. Se "Avaktivera ACC-kontrollen" på sid 6-72.
5 	<ul style="list-style-type: none"> ● Främmande föremål så som smuts, snö eller is, fastnar på ytan av stötfångaren runt sensorn. 	<ul style="list-style-type: none"> ● Ta bort saker som fastnat på stötfångarens yta runt sensorn. Om varningsmeddelandet inte försvinner efter att du rengjort stötfångaren runt sensorn, ska du kontakta en auktoriserad MITSUBISHI MOTORS-verkstad. Se "Avaktivera ACC-kontrollen" på sid 6-72.
	<ul style="list-style-type: none"> ● Det finns ett fel i FCM-systemet. 	<ul style="list-style-type: none"> ● Vi rekommenderar att du låter kontrollera den. Se "FCM-bromsfunktion" på sid 6-77.
	<ul style="list-style-type: none"> ● Främmande föremål så som smuts, snö eller is, fastnar på ytan av stötfångaren runt sensorn. 	<ul style="list-style-type: none"> ● Ta bort saker som fastnat på stötfångarens yta runt sensorn. Om varningsmeddelandet inte försvinner efter att du rengjort stötfångaren runt sensorn, ska du kontakta en auktoriserad MITSUBISHI MOTORS-verkstad. Se "FCM-system: Problemvarning för systemet" på sid 6-81.

Förteckning över indikeringslampor, varningslampor och informationskärmar

Skärm	Orsak	Lösning (referens)
	<ul style="list-style-type: none"> ● FCM-bromsfunktionen i FCM-systemet har aktiverats. 	<ul style="list-style-type: none"> ● Se “FCM-bromsfunktion” på sid 6-77.
	<ul style="list-style-type: none"> ● FCM-systemet (Forward Collision Mitigation System) är av någon anledning tillfälligt inte tillgängligt. Detta är inte en felfunktion. 	
	<ul style="list-style-type: none"> ● LDW-systemet har upptäckt att bilen är på väg att lämna eller har lämnat körfältet. 	<ul style="list-style-type: none"> ● Se “LDW (Lane Departure Warning)” på sid 6-97.
	<ul style="list-style-type: none"> ● Det finns ett fel i LDW-systemet. 	<ul style="list-style-type: none"> ● Vi rekommenderar att du låter kontrollera den. Se “Varning för systemproblem” på sid 6-81.





5

Förteckning över indikeringslampor, varningslampor och informationsskärmar

Skärm	Orsak	Lösning (referens)
<div style="text-align: center;">  <p>UMS TEMPORARILY NOT AVAILABLE</p>  <p>UMS (FRONT) TEMPORARILY NOT AVAILABLE</p>  <p>UMS (REAR) TEMPORARILY NOT AVAILABLE</p> </div>	<ul style="list-style-type: none"> ● UMS-sensorn (det automatiska inbromsningsystemet) är för närvarande ur funktion t.ex. på grund av miljöförhållande eller ökad sensortemperatur. 	<ul style="list-style-type: none"> ● Om varningsmeddelandet inte försvinner efter en stund ska du kontakta en auktoriserad MITSUBISHI MOTORS-verkstad. Se "Automatiskt inbromsningsystem (UMBS)*: Varningsdisplay" på sid 6-91.
<div style="text-align: center;">  <p>UMS SERVICE REQUIRED</p>  <p>UMS (FRONT) SERVICE REQUIRED</p>  <p>UMS (REAR) SERVICE REQUIRED</p> </div>	<ul style="list-style-type: none"> ● UMS (det automatiska inbromsningsystemet) fungerar inte normalt eftersom det är något fel på sensorn eller systemet. 	<ul style="list-style-type: none"> ● Vi rekommenderar att du låter kontrollera det genast. Se "Automatiskt inbromsningsystem (UMBS)*: Varningsdisplay" på sid 6-91.



5

Förteckning över indikeringslampor, varningslampor och informationskärmar



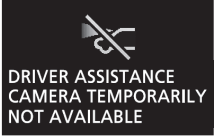

Skärm	Orsak	Lösning (referens)
 	<ul style="list-style-type: none"> ● Det automatiska inbromsningssystemet (UMS) är aktiverat. 	<ul style="list-style-type: none"> ● Se "UMS* (Automatiskt inbromsningssystem)" på sid 6-86.
	<ul style="list-style-type: none"> ● BSW-sensorn (Blind Spot Warning) är för närvarande ur funktion t.ex. på grund av miljöförhållande eller ökad sensortemperatur. 	<ul style="list-style-type: none"> ● Om varningsmeddelandet inte försvinner efter en stund ska du kontakta en auktoriserad MITSUBISHI MOTORS-verkstad. Se "Varning för döda vinkeln (BSW)" på sid 6-91.
	<ul style="list-style-type: none"> ● BSW (Blind Spot Warning) fungerar inte normalt eftersom det är något fel på sensorn eller systemet. 	<ul style="list-style-type: none"> ● Vi rekommenderar att du låter kontrollera det genast. Se "Varning för döda vinkeln (BSW)" på sid 6-91.
	<ul style="list-style-type: none"> ● Främmande föremål så som smuts, snö eller is, fastnar på ytan av stötfångaren runt sensorn. 	<ul style="list-style-type: none"> ● Ta bort saker som fastnat på stötfångarens yta runt sensorn. Om varningsmeddelandet inte försvinner efter att du rengjort stötfångaren runt sensorn, ska du kontakta en auktoriserad MITSUBISHI MOTORS-verkstad. Se "BSW (Blind Spot Warning): När sensorn inte är ren" på sid 6-95.

5

Förteckning över indikeringslampor, varningslampor och informationsskärmar

Skärm	Orsak	Lösning (referens)
	<ul style="list-style-type: none"> ● RCTA (Rear Cross Traffic Alert) har upptäckt ett fordon som närmar sig ditt fordon. 	<ul style="list-style-type: none"> ● Var extra noga bak på ditt fordon. Se "RTCA (Rear Cross Traffic Alert)" på sid 6-95.
<p>5</p> 	<ul style="list-style-type: none"> ● Det finns ett fel i sensorn. 	<ul style="list-style-type: none"> ● Vi rekommenderar att du konsulterar en auktoriserad MITSUBISHI MOTORS verkstad. Se "FCM-system: Problemvarning för systemet" på sid 6-81. Se "LDW (Lane Departure Warning): Varning om problem i systemet" på sid 6-97. Se "Automatiskt helljus (AHB): Varning för problem i systemet" på sid 5-58.
	<ul style="list-style-type: none"> ● FCM-systemet (Forward Collision Mitigation System), LDW (Lane Departure Warning) och AHB (det automatiska helljussystemet) är tillfälligt inte tillgängliga på grund av hög eller låg temperatur på sensorn. 	<ul style="list-style-type: none"> ● När sensorns temperatur är rätt kommer systemet automatiskt att återtas i drift. Se "FCM-system: Problemvarning för systemet" på sid 6-81. Se "LDW (Lane Departure Warning): Varning om problem i systemet" på sid 6-97. Se "Automatiskt helljus (AHB): Varning för problem i systemet" på sid 5-58.

Förteckning över indikeringslampor, varningslampor och informationskärmar

Skärm	Orsak	Lösning (referens)
 <p>DRIVER ASSISTANCE CAMERA BLOCKED</p>	<ul style="list-style-type: none"> ● Sensorn är temporärt otillgänglig på grund av villkor, så som smuts som fastnat på sensorn eller vindrutan. Detta är inte en felfunktion. 	<ul style="list-style-type: none"> ● Se "FCM-system: Problemvarning för systemet" på sid 6-81. Se "LDW (Lane Departure Warning): Varning om problem i systemet" på sid 6-99. Se "Automatiskt helljus (AHB): Varning för problem i systemet" på sid 5-58.
 <p>AHB SERVICE REQUIRED</p>	<ul style="list-style-type: none"> ● Det har uppstått ett fel i det automatiska helljussystemet. 	<ul style="list-style-type: none"> ● Vi rekommenderar att du konsulterar en auktoriserad MITSUBISHI MOTORS verkstad. Se "Automatiskt helljus (AHB): Varning för problem i systemet" på sid 5-58.
 <p>AS&G SYSTEM SERVICE REQUIRED</p>	<ul style="list-style-type: none"> ● Det finns ett fel i AS&G-systemet. 	<ul style="list-style-type: none"> ● Se "Auto Stop & Go (AS&G)-system" på sid 6-23.
 <p>SHIFT TO P POSITION THEN RESTART ENGINE</p>	<ul style="list-style-type: none"> ● På fordon med CVT, startade inte motorn automatiskt av AS&G-systemet. 	<ul style="list-style-type: none"> ● Se "Auto Stop & Go (AS&G)-system" på sid 6-23.
 <p>RESTART ENGINE</p>	<ul style="list-style-type: none"> ● På fordon med M/T, startade inte motorn automatiskt av AS&G-systemet. 	

5

Förteckning över indikeringslampor, varningslampor och informationsskärmar

5 Navigationsinformationsdisplay*

E00531401087

På bilar utrustade med MMCS (MITSUBISHI Multi-Communication System), visas följande information om navigering när vägledning för korsningar och destination närmar sig efter att du ställt in destination och påbörjade ruttvägledning.

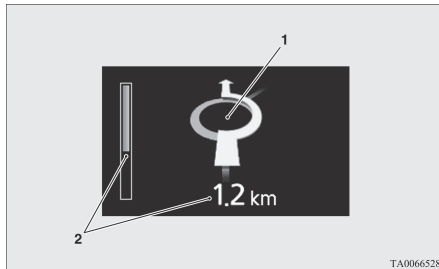

1. Vägledningsdisplay
Visar fordonets körriktning och vägledningsplats.

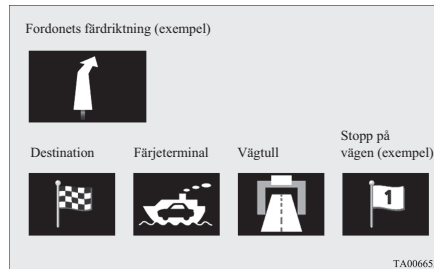

2. Återstående sträcka
Visar avståndet till den plats där vägledning visas.

OBSERVERA

- Navigeringsinformationsskärmen kan startas eller stängas av. Se "Byta navigationsinformationsdisplay*" på sid 5-19
- Läs det här avsnittet och den separata användarhandboken för MMCS (MITSUBISHI Multi-Communication System).

Övriga avbrottsdisplayer

E00524202295

Skärm	Systemfunktionsstatus	Referens
	<ul style="list-style-type: none"> ● När du startar motorn tryckte du på motorknappen utan att trampa ned kopplingspedalen (M/T). 	<ul style="list-style-type: none"> ● Ställ växelväljaren i läge "N" (Friläge) och trampa ned kopplingspedalen helt och trampa sedan ned bromspedalen med höger fot. Tryck sedan på motorknappen. Se "Starta och stänga av motorn" på sid 6-18.

Förteckning över indikeringslampor, varningslampor och informationskärmar



Skärm	Systemfunktionsstatus	Referens
	<ul style="list-style-type: none"> När du startar motorn är växelväljaren i ett annat läge än P” (PARKERING) eller “N” (FRILÄGE) eller så har du tryckt på motorknappen utan att ha hållit bromspedalen nedtrampad (CVT). 	<ul style="list-style-type: none"> Ställ växelväljaren i läge “P” (PARKERING) och trampa ned bromspedalen med höger fot. Tryck sedan på motorknappen. Se “Starta och stänga av motorn” på sid 6-18.
	<ul style="list-style-type: none"> När kommunikationen lyckades efter att den fjärrstyrda nyckeln vidrörde motorknappen. 	<ul style="list-style-type: none"> Se “Starta och stänga av motorn” på sid 6-18.

5

Funktionsstatus för varje system visas på informationskärmen. Se motsvarande sida för mer information.



OBSERVERA

- När vare system körs, bekräfta att driftstatusen har förändrats på informationskärmen. Men, driftstatusen för systemet kanske inte visas omgående efter att varningsmeddelandet visas, även om systemet används.

Skärm	Systemfunktionsstatus	Referens
	<ul style="list-style-type: none"> När “AUTO”-läget för S-AWC har valts. 	<ul style="list-style-type: none"> Se “S-AWC (Super-All Wheel Control)” på sid 6-36.
	<ul style="list-style-type: none"> När “SNOW”-läget för S-AWC har valts. 	

Förteckning över indikeringslampor, varningslampor och informationskärmar

5

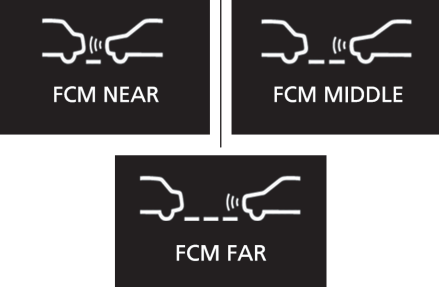
Skärm	Systemfunktionsstatus	Referens
	<ul style="list-style-type: none"> När "GRAVEL"-läget för S-AWC har valts. 	
	<ul style="list-style-type: none"> När parkeringssensorn upptäcker ett hinder. 	<ul style="list-style-type: none"> Se "Parkeringssensorer (fram/bak)*" på sid 6-105.
	<ul style="list-style-type: none"> När ECO-läget är aktiverat. 	<ul style="list-style-type: none"> Se "ECO-lägesknapp" på sid 5-62.
	<ul style="list-style-type: none"> När FCM-systemet är aktiverat eller timinställningarna för ett larm ändras. 	<ul style="list-style-type: none"> Se "ON/OFF-knapp (på/av) för FCM och UMS*" på sid 6-80.

Förteckning över indikeringslampor, varningslampor och informationskärmar

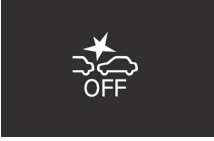
Skärm	Systemfunktionsstatus	Referens
	<ul style="list-style-type: none"> ● När FCM-systemet är avaktiverat. 	<ul style="list-style-type: none"> ● Se "ON/OFF-knapp (på/av) för FCM och UMS*" på sid 6-80.
	<ul style="list-style-type: none"> ● När UMS är avaktiverat. 	<ul style="list-style-type: none"> ● Se "Att slå på/stänga av UMS*" på sid 6-91

Detta informerar dig om att en service måste bokas in.

Skärm	Åtgärd
	<p>Vi rekommenderar att du låter kontrollera den. Se "Servicepåminnelse" på sidan 5-09 för mer information.</p>

5

Indikeringslampor

Inställningen för rast-intervall kan ändras.

5

Skärm	Åtgärd
	<p>Stanna bilen på en säker plats, stäng av motorn och vila en stund. Använd den här displayen som en fingervisning för när du bör ta rast under långa körningar.</p> <p>Intervallat från resans start tills att detta meddelande visas kan ställas in. Se "Ändra tiden tills "REST REMINDER" visas" på sid 5-18.</p> <p>Meddelandet och summersignalen uppmärksammar föraren på att den inställda tiden har nåtts. Om du fortsätter att köra utan att ta rast repeteras summern ungefär var 5:e minut som en uppmaning för dig att ta rast.</p> <ul style="list-style-type: none">● I följande fall återställs den körda tiden och displayen återgår till föregående skärm. Efter detta, när den inställda tiden nås igen, påminner summern och meddelandet dig att ta en rast.<ul style="list-style-type: none">• Ljuder summern tre gånger.• Vrid tändningslåset till läge "LOCK" eller ställ funktionsläget i OFF.• Multiinformationsdisplayens knappar hålls intryckta i cirka två sekunder.

Indikeringslampor

E00501600100

Indikeringslampor för blinkers/varningsblinkers

E00501701746

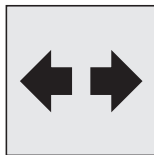

Dessa indikatorlampor blinkar i följande situationer.

- När blinkersspaken flyttas för att aktivera en blinkers. Se "Spak för blinkers" på sid 5-61.

- När varningsblinkersomkopplaren trycks in. Se "Strömställare för varningsblinkers" på sid 5-62.
- När varningsblinkerserna aktiveras automatiskt pga. en plötslig inbromsning. Se "Nödstoppsignalsystem" på sid 6-47.

Indikeringslampan för helljus

E00501800173

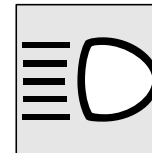

Indikatorlampan lyser när helljuset är tänt.

Indikeringslampa för främre dimstrålkastare*

E00501900493

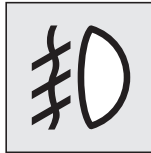

Denna indikeringslampa lyser när de främre dimlamporna är tända.

Indikeringslampa för bakre dimljus

E00502001241

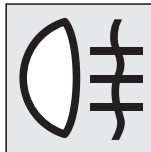

Denna lampa lyser när dimbakljuset är tätt.

Indikeringslampa för positionslamporna

E00508900173

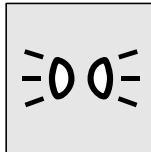

Denna kontrollampa tänds när parkeringsljuset används.

Varningslampor

E00502400147

Varningslampa för bromssystemet - (röd)

E00502504029

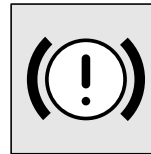

Denna lampa tänds när du vrider tändningslåset till "ON" eller ställer funktionsläget i ON och slocknar efter några få sekunder.

Kontrollera alltid att lampan slocknar innan du kör iväg.

När tändningslåset eller funktionsläget är i läge ON tänds bromsvarningslampan i följande fall:

- När parkeringsbromsen är tilldragen.
- När bromsvätskenivån är för låg.
- När bromskraftfördelningen inte fungerar korrekt.

Med tändningen eller driftsläget i ON (på), kommer en summer att låta med villkoret att fordonshastigheten att överstiger 8 km/h med parkeringsbromsen i.

⚠ VIKTIGT

- I följande situationer kan bromsförmågan vara sämre och därför skall du inte köra med hög hastighet och undvika att bromsa hårt.

⚠ VIKTIGT

Dessutom bör bilen stannas på en säker plats och sedan kontrolleras.

- Om bromsvarningslampan inte tänds när du drar till parkeringsbromsen eller om den inte slocknar när parkeringsbromsen lossas.
 - Om ABS-varningslampan och varningslampan för bromssystemet lyser samtidigt Mer information finns i "ABS-varningslampa" på sid 6-49.
 - Om bromsvarningslampan fortsätter att lysa under körning.
 - Bilen skall stannas på följande sätt när bromsförmågan är nedsatt.
 - Trampa ned bromspedalen hårdare än vanligt.
- Även om bromspedalen går ned till sitt absoluta bottenläge, skall du fortsätta att hålla den nedtryckt.

5

Varningslampor

5

⚠ VIKTIGT

- Om bromsförmågan helt uteblir skall du bromsa med motorn för att minska hastigheten och följa följande instruktioner. [Vehicles with the parking brake of the lever type] (Fordon med parkeringsbroms av spaktyp)
Dra försiktigt i parkeringsbromsen [Vehicles with the Electric parking brake] (bilar med elektrisk parkeringsbroms)
Fortsätt att dra i knappen för den elektriska parkeringsbromsen. (Se "Elektrisk parkeringsbroms" på sid 6-05.)

Trampa på bromspedalen för att tända bromslamporna och varna bakomvarande trafikanter.

Elektrisk varningslampa för parkeringsbromssystemet (gul)*

E0056890067



Varningslampan tänds när det föreligger ett fel i det elektriska parkeringsbromssystemet.

Normalt tänds denna lampa när du vrider tändningslåset till "ON" (på) eller ställer funktionsläget i ON (på) och slocknar efter några få sekunder.

⚠ VIKTIGT

- Det kan vara så att parkeringsbromsen inte kan användas eller släppas när varningslampan fortsätter lysa, eller inte börjar lysa. Kontakta genast en auktoriserad MITSUBISHI MOTORS-verkstad. När varningslampan lyser under körning ska du genast stanna bilen på en säker plats och kontakta en auktoriserad MITSUBISHI MOTORS-verkstad. Om du måste parkera, parkera då fordonet på plan mark, sätt fäxelväljaren på "P" (Parkering) och placera stoppklossar eller block framför hjulen.

Indikeringslampa för motor-kontroll

E00502603270

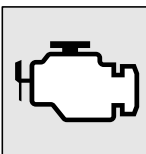

Denna lampa ingår i bilens diagnosystem som övervakar avgasemissionerna samt styrsystemen för motorn och CVT-växellådan.

Om det skulle uppstå ett fel i något av dessa system, lyser eller blinkar denna lampa.

Även om bilen normalt kan köras och inte kräver omedelbar bogsering, rekommenderar vi att du låter kontrollera systemet så snart som möjligt.

Denna lampa tänds även när du vrider tändningslåset till "ON" eller ställer funktionsläget i ON och slocknar när motorn har startat. Om den inte slocknar när motorn har startat rekommenderar vi att du låter kontrollera bilen.

⚠ VIKTIGT

- Om du fortsätter att köra länge när denna lampa lyser kan det bli ytterligare skador i systemet för avgaskontroll. Även bränsleförbrukning och körbarhet kan försämrats.
- Om lampan inte tänds när du vrider tändningslåset till "ON" eller ställer funktionsläget i ON, rekommenderar vi att du låter kontrollera systemet.
- Om lampan tänds medan motorn går ska du undvika att köra i hög hastighet och låt en auktoriserad MITSUBISHI MOTORS-verkstad kontrollera systemet snarast möjligt. Responsen från gaspedal och bromspedal kanske påverkas negativt under dessa förhållanden.

📖 OBSERVERA

- Motorns elektroniska styrmodul innehåller också ett diagnosystem där data om eventuella felfunktioner lagras (gäller speciellt fel i avgassystemet).

Dessa data raderas ur minnet om batteriet kopplas bort och därmed blir det svårt att ställa en snabb diagnos. Koppla inte bort batterikablarna när varningslampan för motor-kontroll lyser.

Varningslampan för dålig laddning

E00502702418

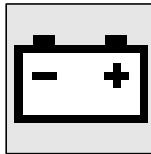

Om det finns ett fel i laddningssystemet lyser den här lampan.

Normalt, tänds denna lampa när du vrider tändningslåset till "ON" eller ställer funk-

tionläget i ON och slocknar när motorn har startat.

Laddningsvarningsdisplayen visas också på multiinformationsdisplayen.

VIKTIGT

- Om den tänds när motorn är i gång är det något fel i motorns laddningssystem. Parkera bilen omedelbart på en säker plats och vi rekommenderar att du låter kontrollera bilen.

Informationsskärmdisplay

E00524601247

Bromsvarningsdisplay

E00524701583



Varningen visas om du kör med parkeringsbromsen åtdragen. Bromsvarningslampan på instrumentpanelen tänds bara när parkeringsbromsen är åtdragen.

För mer information se "Varningslampan för bromssystemet - (röd)" på sid 5-45.

VIKTIGT

- Om bilen körs utan att lossa parkeringsbromsen, kommer bromsarna att bli överhettade och därmed blir bromsen mindre effektiv eller slutar fungera.
Om den här varningen visas ska du lossa parkeringsbromsen.



Varningen visas om bromsvätskenivån är låg när tändningslåset är i "ON"-läge eller funktionläget ställs i ON.

Även bromsvarningslampan på instrumentpanelen tänds.

För mer information se "Varningslampan för bromssystemet - (röd)" på sid 5-45.

VIKTIGT

- Om den här varningen lyser och inte slocknar under körning finns det risk för ineffektiv bromsning. I detta fall skall du omedelbart parkera på en lämplig plats och vi rekommenderar att du låter kontrollera systemet.
- Om bromsvarningsmeddelandet visas och bromsvarningslampan och ABS-varningslampan tänds samtidigt, fungerar inte bromskraftfördelningen, vilket innebär att bilen kan bli instabil under plötslig inbromsning Undvik häftiga inbromsningar och körning i hög hastighet. Stanna bilen på en säker plats se till att den blir kontrollerad.
- Bilen skall stannas på följande sätt när bromsförmågan är nedsatt.
 - Trampa ned bromspedalen hårdare än vanligt.
Även om bromspedalen går ned till sitt absoluta bottenläge, skall du fortsätta att hålla den nedtryckt.

5

HUD (Head Up Display)*

⚠ VIKTIGT

- Om bromsförmågan helt uteblir skall du bromsa med motorn för att minska hastigheten och följa följande instruktioner. [Vehicles with the parking brake of the lever type] (Fordon med parkeringsbroms av spaktyp)
Dra försiktigt i parkeringsbromsen [Vehicles with the Electric parking brake] (bilar med elektrisk parkeringsbroms)
Fortsätt att dra i knappen för den elektriska parkeringsbromsen. (Se "Elektrisk parkeringsbroms*" på sid 6-05.)

Trampa på bromspedalen för att tända bromslamporna och varna bakomvarande trafikanter.

Laddningsvarningsdisplay

E00524801353



Om ett fel har uppstått i laddningssystemet visas varningsdisplayen på informationsdisplayen. Även varningslampan för laddning, på instrumentpanelen tänds.

⚠ VIKTIGT

- Om varningen visas medan motorn är igång ska du omedelbart parkera bilen på en säker plats. Vi rekommenderar att du låter kontrollera den.

Varningsdisplay för oljetryck

E00524901442



Om det droppar olja när motorn är igång visas varningsdisplayen på informationsdisplayen.

⚠ VIKTIGT

- Om bilen körs med låg oljenivå, eller om oljenivån är normal men varningen visas, kan motorn skadas.
- Om varningsmeddelandet visas när motorn är igång måste du genast stanna och parkera bilen på en säker plats och sedan kontrollera oljenivån.
- Om varningen visas trots att oljenivån är normal låter du kontrollera bilen.

HUD (Head Up Display)*

E00569600061

HUD (Head Up Display) visar information på en genomskinligskärm så att du enkelt kan kontrollera mätarinformation (fordonshastighet, navigeringsinstruktioner m.m.) medan du ser rakt fram och kör.

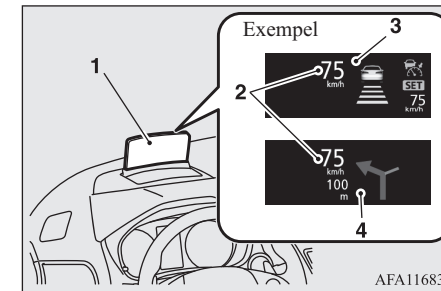

AFA116835

1. Skärm
2. Hastighetsvisningsskärm
3. Informationsvisningsskärm
4. Navigationsinformationsvisningsskärm*

Visad information:

- Fordonshastighet
- Navigationsinformation*
- Information för farthållare (cruise)
- Speed limiter-information
- Information om adaptiv farthållare (ACC)*

När en varning visas på informationsskärmen i mätaren, kommer en varning också att visas på HUD.

Exempel på visade varningar:

- Varning för öppen dörr
- Påminnelse för säkerhetsbälten
- ACC-varning (adaptiv farthållare)*
- FCM-systemvarning
- LDW-system

Se "Förteckning över indikeringslampor, varningslampor och informationsskärmar" på sid 5-21.

⚠ VARNING

- Stanna alltid bilen på en säker plats innan du gör ändringen i HUD. Det kan distrahera dig att använda HUD medan du kör, och en olycka kan inträffa.
- Spraya inte vatten eller spill dricka i HUD. Om brytarna, kablarna eller de elektroniska komponenterna blir våta kan de sluta att fungera, eller orsaka brand i fordonet.
Om du av misstag spiller dricka, torka upp så mycket vätska som går och rådgör omgående med en auktoriserad MITSUBISHI MOTORS-serviceverkstad.

⚠ VIKTIGT

- Håll händer m.m. borta ifrån rörliga delar när du öppnar eller stänger skärmen. Annars kan dina händer fastna och det kan leda till personskador.
- Placera inte några objekt i närheten av HUD. Objekten kan förhindra att skärmens drift, eller störa öppningen och således resultera i fel.
- Placera inte några drycker i närheten av HUD. Vatten eller andra vätskor kan skvätta på kablar eller elektriska komponenter och resultera i fel.
- Öppna, stäng eller justera aldrig skärmens vinkel manuellt. Om man utsätter skärmen för hårt tryck kan resultera i fel.
- Fäst inte något märke, någon etikett eller liknande på skärmen. De kan blockera skärmen, eller störa öppningen eller stängningen och kan således resultera i fel. Sensorn (A) som justerar skärpan på skärmen kanske inte fungerar som den ska och får skärmen att bli svår att se.

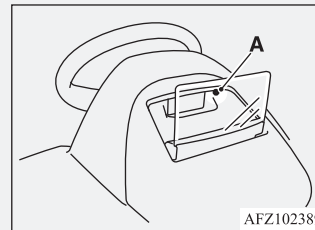

- Lys inte med något starkt ljus mot den ljusmottagande delen av sensorn (A). Sensorn kanske inte fungerar då.

OGKW18E3

⚠ VIKTIGT

- Om du släpper ett objekt i förvaringsutrymmet där skärmen är och inte får tag på det, eller om skärmen var stängd medan ett objekt var i förvaringsutrymmet och inte längre kan öppnas, ska fordonet inspekteras av en auktoriserad MITSUBISHI MOTORS-serviceverkstad.

📖 OBSERVERA

- När du använder solglasögon kan skärmen bli svår att se. Ta bort solglasögonen, eller justera skärpan på skärmen.
Se "Justera skärmens skärpa" på sid 5-48.
- Om batteriet är urkopplat eller om batterispänningen är låg kommer skärmen att återgå till standardvinkeln och kan bli svår att se. Om detta ske, justera vinkeln på skärmen.
Se "Justera skärmens vinkel" på sid 5-48.
- Det kan bli svårt att se skärmen, beroende på vädervillkoren (regn, snö, direkt solljus, temperatur m.m.). Om detta ske, justera vinkeln och skärpan på skärmen.
Se "Justera skärmens vinkel och justera skärpan på skärmen" på sid 5-48.

HUD (Head Up Display)*

Använda HUD

OBSERVERA

- Om skärmen inte öppnas, eller stängs när -knappen tryckts in, kontrollera att det inte finns några objekt nära skärmen som stör dess rörelse. Om skärmen inte öppnar eller stänger trots att det inte finns några hinder, låt fordonet inspekteras av en auktoriserad MITSUBISHI MOTORS-serviceverkstad.

5

Öppna displayen

1. Med tändningslåset vrids till läge "ON", eller funktionsläget ställs på ON, tryck på -knappen för att öppna skärmen.

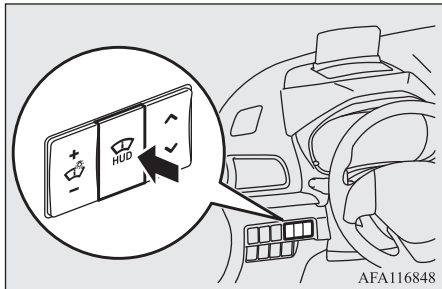

2. Startskärmen kommer att visas och sedan kommer informationen att visas.

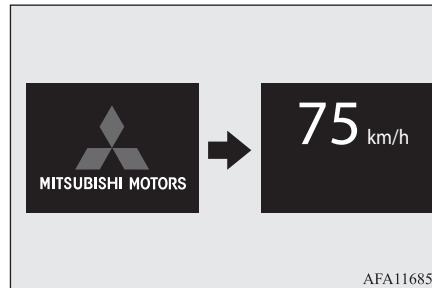



OBSERVERA

- Om HUD var öppet när tändningsknappen var i läget "LOCK" eller om driftsläget var i läget OFF (av), kommer HUD att öppnas automatiskt när tändningen vrids till "ON" (på)-läget, eller driftsläget placeras i ON (på).
- Om HUD var stängt när tändningsknappen var i läget "LOCK" eller om driftsläget var i läget OFF (av), kommer inte HUD att öppnas automatiskt när tändningen vrids till "ON" (på)-läget, eller driftsläget placeras i ON (på).

Stänga displayen

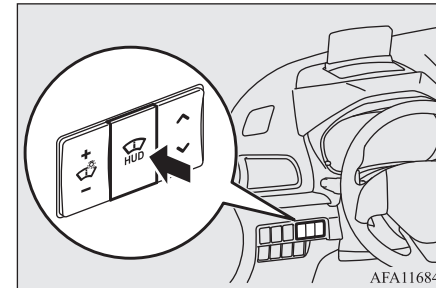
1. När skärmen är öppen, tryck på -knappen.



2. Inställningsskärmen överst kommer att visas om fordonet är stillastående, tryck på -knappen igen.



HUD (Head Up Display)*

3. Slutskärmen kommer att visas och sedan stängs skärmen.

See you

OBSERVERA

- När tändningslåset ställts i läge "LOCK" (lås) eller funktionsläget ställts i OFF (av), HUD kommer att stänga automatiskt.

Justera skärmens vinkel

När skärmen är öppen, tryck på \wedge -sidan eller \vee -sidan på \diamond -knappen för att justera vinkeln i skärmen för att höja eller sänka positionen där informationen visas.

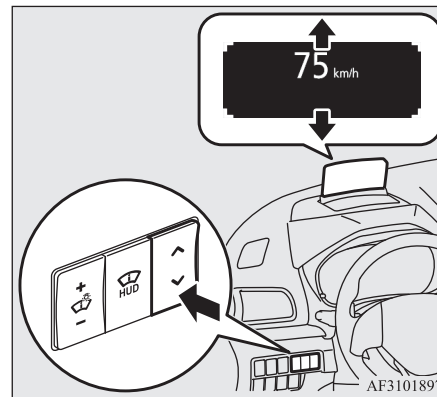

Justera skärmens skärpa

När skärmen är öppen, tryck på $+$ -sidan eller $-$ -sidan på \diamond -knappen för att justera skärpan på skärmen. Skärpan kan justeras i 16 olika nivåer.

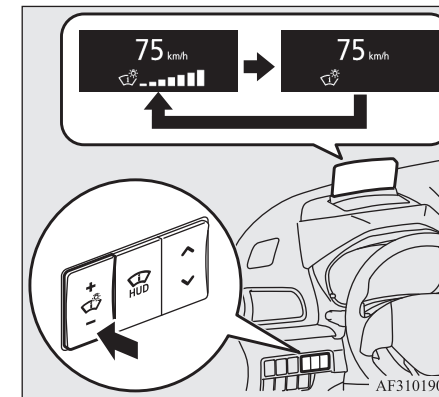

5

Byta navigationsinformati- sdisplay

På fordon utrustade MITSUBISHI Multi-Communication System (MMCS) kan du välja om du vill visa navigeringsinformation på skärmen.

HUD (Head Up Display)*

1. För att ändra skärminställningarna, tryck på -knappen när skärmen är öppen.

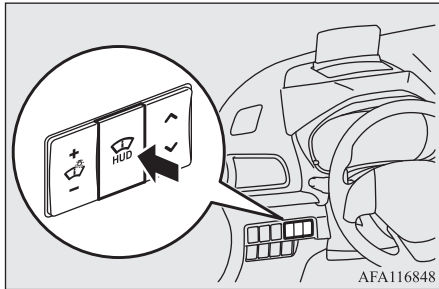



2. Inställningsskärmen överst kommer att visas, tryck och håll på -knappen igen.

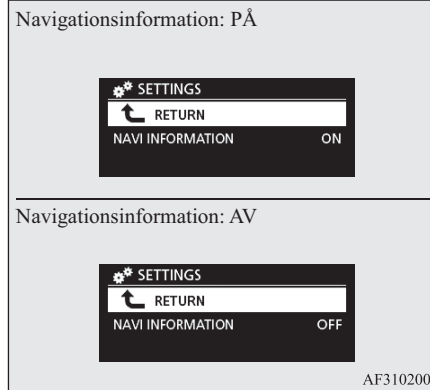

3. Skärminställningsskärmen kommer att visas.



4. Tryck på -sidan av -knappen för att välja "NAVIGERINGSINFORMATION PÅ" eller "NAVIGERINGSINFORMATION AV", och tryck sedan på -knappen.

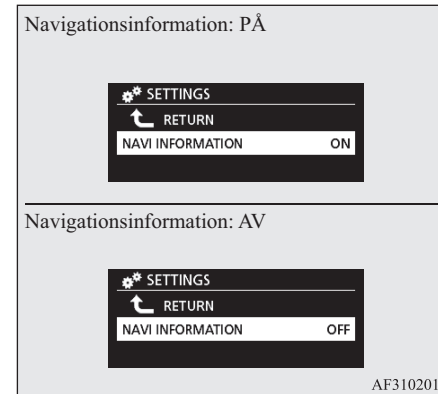

HUD (Head Up Display)*

5. Tryck på ∇ -sidan, eller \blacktriangle -sidan av \blacklozenge -knappen för att välja "OFF" (av) eller "ON" (på), och tryck sedan på HUD -knappen.

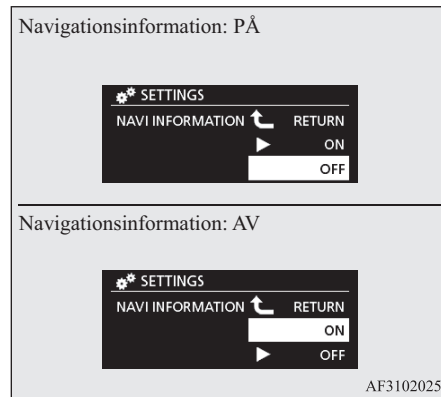

6. Tryck på \blacktriangle -sidan av \blacklozenge -knappen för att välja "ÅTERGÅ". Tryck på HUD -knappen för att bekräfta inställningen.

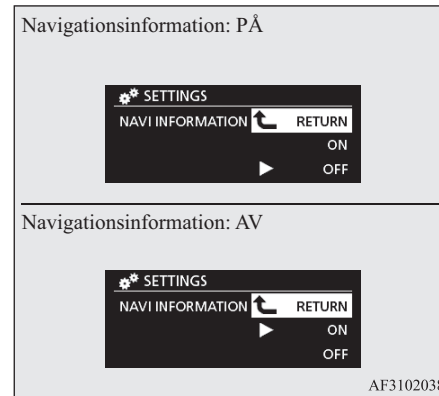

7. Tryck igen på HUD -knappen medan "ÅTERGÅ" väljs på inställningsskärmen, så ställs navigeringssystemsskärmen in på "AV" eller "PÅ".

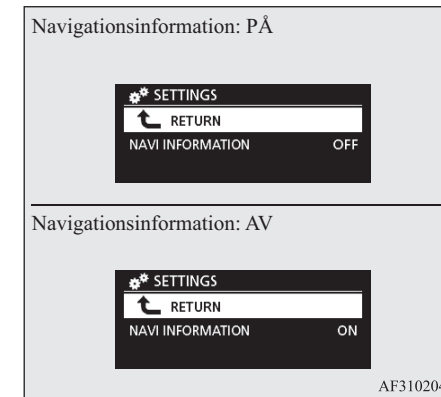

5

Hantera HUD

En specialkatalog läggs till på skärmens och spegelns yta. Användarvänligt material, mjukt tyg, så som rengöringsduken för glasögon.

Spak för hel- och halvljus

⚠ VIKTIGT

- Använd inte rengöringsmedel, eller skyddande produkter som innehåller silikon eller vax. Om de här rengöringsmedlen och skydden används på skärmen eller spegelytan kan ytan skrapas och falla av.

5

Spak för hel- och halvljus

E00506004341

Strålkastare

📖 OBSERVERA

- När du kör in i ett land där man kör på den sida av vägen som bilen inte är anpassad till, måste du vidta nödvändiga åtgärder för att undvika mötande trafik. Däremot behöver strålkastarna på den här bilen inte justeras.
- Lämna inte lyset på en längre tid när motorn inte är igång. Risk att batteriet blir urladdat.
- När det regnar eller när bilen har tvättats, kan linsens insida ibland bli immig, men detta är inget funktionsproblem. När lampan tänds, gör värmen att imman försvinner. Om emellertid vatten samlas inne i lampan, rekommenderar vi att du låter kontrollera den.

Vrid strömställaren i änden av spaken för att tända lamporna.

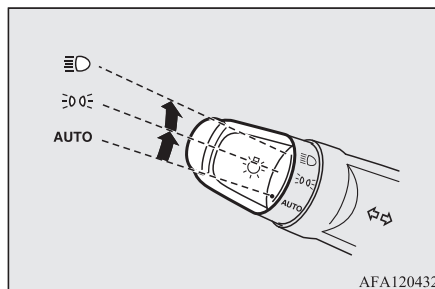

AUTO	Medan tändningslåset eller driftläget är i PÅ-läge, stängs strålkastare, positionslampor, baklyktor, lamporna för registreringsplåten och lamporna på instrumentpanelen, av automatiskt i enhet med ljusnivån utomhus. {Halvljuslampor kommer att tändas medan baklyktorna är avstängda.} Alla lampor stängs av automatiskt när tändningslåset eller funktionsläget är i LOCK.
☰☲☱	Positionsljus, bakljus, nummerskylts- och instrumentbelysning tända.



Strålkastare och övriga lampor tänds

📖 OBSERVERA

- När strålkastarna släcks av av den automatiska styrningen och startnyckeln är i läge "ON" eller lägesväljaren är i ON, släcks även de främre dimljuset (om bilen är utrustad med sådana) och de bakre dimljusen. När strålkastarna sedan slås på igen av den automatiska styrningen slås även de främre dimljusen på, men de bakre förblir släckta. Om du vill slå på de bakre dimljusen igen trycker du på strömställaren igen.
- Täck inte över givaren (A) för den automatiska styrningen med ett klistermärke eller liknande på vindrutan.

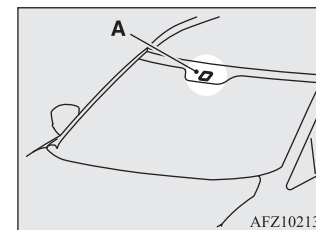

- Om lamporna inte tänds eller släcks när strömställaren är i läge "AUTO", trycker du på strömställaren och rekommenderas sedan lämna in bilen på kontroll.

Auto-släckning (av strålkastare, dimljus, etc.)

E00532701713

- Om följande åtgärd utförs när lampomkopplaren är i läge “**OBSERVERA**

- Funktionen auto-släckning fungerar ej när strömställaren för lamporna är i läge “**OBSERVERA**

- Funktionen för autosläckning av lampor kan även inaktiveras.
Mer information kan du få av en auktoriserad MITSUBISHI MOTORS verkstad.
På bilar utrustade med Smarttelefonslänkskärm, eller MMCS (MITSUBISHI Multi-Communication System), kan du göra justeringen via bildskärmen. Mer information finns i den separata användarhandboken.

Om du vill ha lamporna tända:

1. I följande fall vrids du lampomkopplaren till läge “AUTO”.
[Gäller inte bilar utrustade med fjärrstyrt manöversystem]
Tändningslåset är i läge “LOCK” eller “ACC”.
[Bilar utrustade med fjärrstyrt startsystem]
Funktionsläget är i OFF eller ACC.
2. Slå på lamporna med strömställaren i läge “OGKW18E3

Varningslampa för LED-strålkastare*

E00538101070

Den här varningslampan tänds när det föreligger ett fel med LED-strålkastarna.

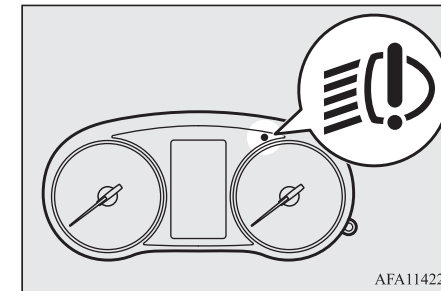

5

OBSERVERA

- Om varningslampan tänds kan det vara fel på enheten. Låt en auktoriserad MITSUBISHI MOTORS verkstad kontrollera bilen.

Varningssummer för lamporna

E00506101846

Om följande moment utförs ljuder en summer för att påminna föraren om att stänga av lamporna.

[Gäller inte bilar utrustade med fjärrstyrt manöversystem]

Spak för hel- och halvljus

Om förardörren öppnas när nyckeln är i läge "LOCK" eller "ACC" eller tas ut ur tändningslåset när lamporna är tända.

[Bilar utrustade med fjärrstyrt startsystem]
Om förardörren öppnas när funktionsläget är ACC eller OFF när strålkastarna är tända.

5

I båda fallen upphör ljudsignalen automatiskt om den automatiska avstängningsfunktionen aktiveras eller dörren stängs.

Halvljuslampor

E00530601499

Halvljusen tänds när motorn körs och lampknappen är i "AUTO"-läge, och när baklyktorna är av.

OBSERVERA

- Om lampknappen är i läget "☞☞" eller "☞☉" eller om baklyktorna är på och när lampknappen är i läget "AUTO", startar halvljusen som positionslampor.

Avbländning (Hel-/Halvljus)

E00506201847

När strålkastarna är på, växlar du mellan helljus och halvljus varje gång du drar spaken till (1). När helljuset är tänt, lyser också indikeringslampan för helljus i instrumentpanelen.

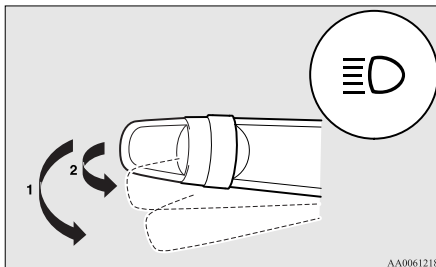

Helljusblink

E00506301444

Du kan blinka med helljuset när du drar lätt i spaken (2) tills du släpper spaken. När helljuset är tänt, lyser också indikeringslampan i instrumentpanelen.

OBSERVERA

- Om du släcker lamporna med strålkastarna på helljus återgår strålkastarna automatiskt till sin halvljusinställning.

Automatiskt helljus (AHB)

E00538200104

AHB-systemet (det automatiska helljussystemet) växlar strålkastarna (hel/halvljus) när kameralinsens sensor (A) känner av belysning, såsom strålkastare ifrån bilar i motsatt köriktning, eller gatlyktor.

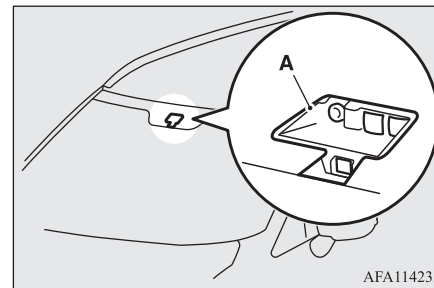

VARNING

- Strålkastarna (hel/halvljus) kanske inte växlar automatiskt i vissa lägen. Förlita dig inte för mycket på systemet. Det är förarens ansvar att växla strålkastarna (hel/halvljus) manuellt så att det passar körvillkoren. Se "Avbländning (Hel-/Halvljus)" på sid 5-56

Hur man använder AHB

E00551500061

1. Vrid lampknappen till läge “” eller “AUTO” när motorn är igång.

OBSERVERA

- Om strålkastarna är på när lampknappen är i läget “AUTO” kommer AHB att starta.

2. Tryck på AHB-knappen.

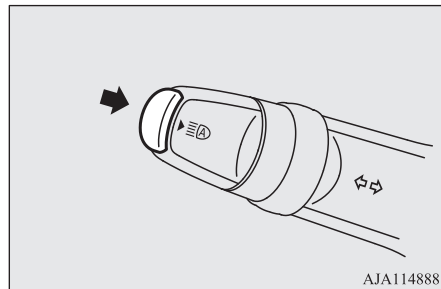

AHB är aktiverat och indikatorn kommer att lysa.

Om AHB-knappen trycks in igen kommer AHB att avaktiveras och AHB-indikatorn stängs av.

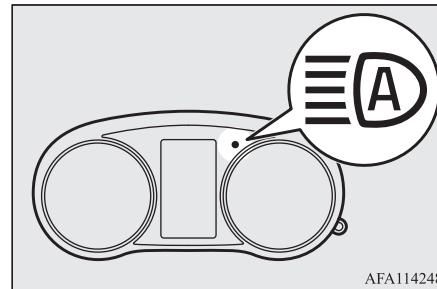

OBSERVERA

- Du kan växla strålkastarna (hel/halvljus) manuellt genom att använda spaken, även om AHB arbetar.
Se “Avbländning (Hel-/Halvljus)” på sid 5-56
Om spaken används manuellt kommer AHB-indikatorn att slockna, och AHB kommer att avaktiveras.
Se “Manuellt byte” på sid 5-57.
- AHB är inte avaktiverat när du drar spaken för strålkastarlampan lätt.

Manuellt byte

Byta till halvljus

1. Drag blinkersspaken mot dig.
2. AHB-indikatorn stängs av.

OGKW18E3

3. AHB-knappen trycks in igen och AHB aktiveras.

Byta till helljus

1. Drag blinkersspaken mot dig.
2. Indikatorn för AHB släcks och helljusindikatorn kommer att lysa.
3. AHB-knappen trycks in igen och AHB aktiveras.

5

Automatiska växelvillkor

E00551600062

Det aktiveras när alla följande villkor uppfylls:

- Din fordonshastighet överskrider cirka 40 km/h.
- Det är mörkt framför ditt fordon.
- Det finns inga fordon framför eller i motsatt riktning, samt att ingen av deras innerlampor är tända.

Halvljuset lyser när något av följande villkor inträffar:

- Din fordonshastighet överskrider inte cirka 30 km/h.
- Det är ljus framför fordonet.
- En lampa på ett fordon framför eller i mötande trafik lyser.

Spak för hel- och halvljus

5

OBSERVERA

- Strålkastarna kanske inte kan inte växlas ifrån helljus till halvljus under följande omständigheter.
 - Ett fordon framför eller mötande fordon förhindras av något objekt så som kurvor, höjder median/öar, trafikljus, träd vid vägkanten.
 - Ditt fordon passerar plötsligt ett mötande fordon i en kurva eller med skymd sikt.
 - Ett annat fordon korsar ditt fordonens väg
- Helljuset kanske fortsätter som halvljus (eller växlar ifrån helljus till halvljus) när ett reflekterande objekt (t.ex. gatulykta, trafiksignal, anslagstavla eller informationstavla) reflekterar ljuset.
- Alla följande faktorer kan ha betydelse för strålkastarens växling.
 - Hur ljusa ytterlamporna på fordonet framför eller fordonen i mötande trafik är.
 - Rörelser eller riktningen för fordon framför eller i motsatt körriktning.
 - Endast höger eller vänster ytterlampa på ett fordon framför eller i motsatt körfält, lyser upp.
 - Ett fordon framför eller i motsatt körfält är en motorcykel.
 - Vägens beskaffenhet (lutning, kurvor, yta).
 - Antalet passagerare och bagagelasten.
- AHB upptäcker miljövillkor genom att känna av en ljuskälla framför ditt fordon. Därför kan det kännas som om något inte riktigt stämmer när strålkastarna växlar automatiskt.

OBSERVERA

- Systemet kan inte upptäcka ljus på fordon så som en cykel.
- Systemet kanske inte heller kan upptäcka omgivande ljus exakt. Detta orsakar att trafiken kan bländas av helljuset eller att halvljuset hålls kvar på. I sådana fall behöver du växla strålkastarna manuellt.
 - I dåligt väder (mycket regn, dimma, snö eller sandstorm).
 - Vindrutan är smutsig eller igen immad.
 - Vindrutan har spruckit eller är trasig.
 - Sensorn är deformationerad eller smutsig.
 - Ett ljus som påminner om strålkastare eller baklyktor ryser runt ditt fordon.
 - Ett fordon framför eller mötande trafik körs utan lyser, ytterlamporna är smutsiga eller felfärgade, eller strålkastarna är felfärgade.
 - Det blir ljusst och mörkt snabbt ofta, runt ditt fordon.
 - Ditt fordon körs på ojämna ytor.
 - Ditt fordon körs på en slingrande väg.
 - Ett reflekterande objekt såsom anslagstavlor eller spegelreflexer av ett ljus framför fordonet
 - När lamporna ifrån fordonet framför, eller helljuset på ett mötande fordon bländar de andra lamporna.
 - Bakre delen på fordonet framför (så som en lastbil) reflekterar ett starkt ljus.
 - Ditt fordons strålkastare är trasig eller smutsig.
 - Ditt fordon lutar på grund av punktering eller släp.

OBSERVERA

- Visas varningsdisplayen. (Se "Varning för systemproblem" på sid 5-58.
- Ha nedanstående åtgärder i åtanke, för att upprätthålla goda användarvillkor:
 - Försök inte demontera sensorn.
 - Sätt inte fast klistermärken eller etiketter på vindrutan nära sensorn.
 - Undvik överbelastning.
 - Förändra inte bilen.
 - När skärmen byts ut, använd MITSUBISHI MOTORS ORIGINAL-delar.

Varning för systemproblem

E00551700050

Om ett problem uppstår i systemet kommer följande varningsskärm att visa sortens problem.

AHB-avstängning på grund av fel

Om ett fel upptäcks i systemet kommer följande varningsskärmen att visas och AHB kommer att stängas av automatiskt.

Om varningsskärmen kvarstår även efter att tändningen är i läget "LOCK" (låst) eller när driftsläget är satt till OFF (av) och sedan startat till ON (på) igen, kontakta då en godkänd MITSUBISHI MOTORS-serviceverkstad.

[När AHB inte fungerar]



[När sensorn inte fungerar]



OBSERVERA

- Om sensorn, eller dess omgivning når extremt höga temperaturer när fordonet parkeras i stekande sol, visas meddelandet "AHB SERVICE REQUIRED" (AHB service krävs).
Om varningsskärmen kvarstår även efter att sensorns temperatur eller dess omgivande område har normal temperatur ska en auktoriserad MITSUBISHI MOTORS serviceverkstad kontaktas.

Sensorn är för varm eller för kall

Om systemet tillfälligt blir inaktiverat på grund av hög eller låg temperatur för sensorn, då visas följande varningsskärm.

När sensorns temperatur är rätt kommer systemet automatiskt att återtas i drift.

Om varningsskärmen inte försvinner efter ett tag kan det vara så att det automatiska helljussystemet är defekt. Kontakta en auktoriserad MITSUBISHI MOTORS-verkstad för inspektion av systemet.

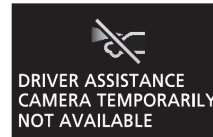

Vindrutan är smutsig

Om det automatiska helljussystemet (AHB) avgör att dess prestanda har minskat kan varningsskärmen visas.

Det kan ske när:

- Främmande föremål så som smuts, snö eller is, fastnar på vindrutan där sensorn sitter.
- Vid dåliga väderförhållanden så som regn, snö-, sandstormar m.m.
- Ett fordon framför eller mötande fordon skvätter vatten, snö eller smuts.

När sensorn återgår till att fungera kommer AHB att återgå i drift.

Om varningsskärmen inte försvinner efter ett tag kan det vara så att sensorn är defekt. Kontakta en auktoriserad MITSUBISHI MOTORS-verkstad för inspektion av sensorn.



Välkomstbelysning

E00528902157

5

Den här funktionen slår på positions- och bakljusen i ca. 30 sekunder efter att knappen UNLOCK (lås upp) på nyckeln trycks ned när kombinationsomkopplaren för strålkastarna är i läget "AUTO". Välkomstbelysningen fungerar bara om det är mörkt ute.

OBSERVERA

- När välkomstbelysningen lyser kan du stänga av den på följande sätt.
 - Tryck på "LOCK"-knappen på nyckeln.
 - Vrid strålkastarnas kombinationsomkopplare till läge "☞☞" eller "☞☞".
 - Vrid tändningslåset till läge "ON" eller ställ funktionsläget i ON.
- Det går att ändra dessa funktioner på följande sätt:
 - Strålkastarna kan ställas in på att tändas i halvljusläge.
 - Välkomstbelysningen kan avaktiveras.

För ytterligare information kontakta en auktoriserad MITSUBISHI MOTORS verkstad. På bilar utrustade med Smarttelefonslänkskärm, eller MMCS (MITSUBISHI Multi-

Strålkastarinställning

OBSERVERA

Communication System), kan du göra justeringen via bildskärmen. Mer information finns i den separata användarhandboken.

Kom hem-belysning

5

Den här funktionen slår på halvljuset i ca. 30 sekunder när tändningslåset vrids till läge "LOCK" (lås) eller funktionsläget ställs i OFF.

1. Vrid strålkastarnas kombinationsomkopplare till läget "AUTO".
2. Vrid tändningslåset till läge "LOCK" eller ställ funktionsläget i OFF. Om du startade motorn med nyckel måste du ta ur nyckeln ur tändningslåset.
3. Vrid tändningslåset till "LOCK" eller ställ funktionsväljaren i OFF och dra sedan blinkersspaken mot dig inom 60 sekunder.

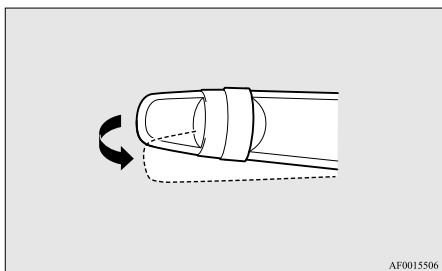

5-60 Instrument och Reglage

4. Halvljuset tänds i ca. 30 sekunder. När strålkastarna slocknar, kan du slå på dem igen i ca. 30 sekunder genom att dra blinkersspaken mot dig inom 60 sekunder efter att ha vridit tändningslåset till läge "LOCK" (lås) eller ställa funktionsläget i OFF.

Om du vill slå på strålkastarna igen efter 60 sekunder efter att ha vridit startnyckeln till "LOCK" eller ställt funktionsläget i OFF, upprepar du processen från steg 1.

OBSERVERA

- När kom hem-belysningen är aktiverad, kan du avbryta funktionen på följande sätt:
 - Drag blinkersspaken mot dig.
 - Vrid strålkastarnas kombinationsomkopplare till läge "AUTO" eller "OFF".
 - Vrid tändningslåset till läge "ON" eller ställ funktionsläget i ON.
- Det går att ändra dessa funktioner på följande sätt:
 - Tiden som strålkastarna lyser kan ändras.
 - Kom hem-belysningen kan avaktiveras.

För ytterligare information kontakta en auktoriserad MITSUBISHI MOTORS verkstad. På bilar utrustade med Smarttelefonlänkskärm, eller MMCS (MITSUBISHI Multi-Communication System), kan du göra justeringen via bildskärmen. Mer information finns i den separata användarhandboken.

OGKW18E3

Strålkastarinställning

E0051740031

Omkopplare för strålkastarhöjd (förutom bilar med strålkastare av LED-typ)

E00517502049

Strålkastarnas vinkel varierar beroende på den last som finns i bilen.

Strömställaren för strålkastarinställningen kan användas till att justera strålkastarkäglans avstånd (vid halvljus) så att strålkastarskenet inte bländar andra förare.

Ställ in enligt följande tabell.

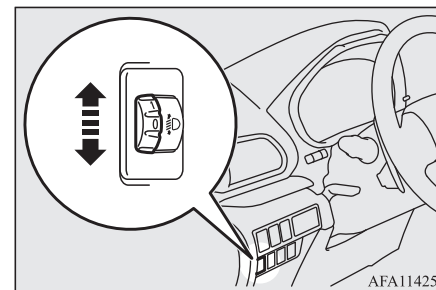

VIKTIGT

- Utför alltid justeringar innan körning. Försök aldrig justera under körning eftersom det kan orsaka olyckor.

Bilens kondition	Strömställarens läge	
	2WD	4WD
	"0"	
	"0"	
	"2"	
	"3"	
	"4"	"3"

●: 1 person

▨: Fullt i bagageutrymmet

[Fordon med tvåhjulsdrift]

Strömställarens läge 0- Endast föraren/Föraren + 1 passagerare fram

Strömställarens läge 2- 5 personer (inkl. föraren)

Växla position 3- 5 personer (inkl. föraren) + Fullt i bagageutrymmet

Växla position 4- Föraren + Fullt i bagageutrymmet

[Fordon med fyrhjulsdrift]

Strömställarens läge 0- Endast föraren/Föraren + 1 passagerare fram

Strömställarens läge 2- 5 personer (inkl. föraren)

Växla position 3- 5 personer (inkl. föraren) + Fullt i bagageutrymmet/föraren + Fullt i bagageutrymmet

Omkopplare för strålkastarhöjd (bilar med strålkastare med LED-typ)

E00517601610

Den här mekanismen justerar automatiskt riktningen av strålkastarna (ljuskäglans position) beroende på ändringar av bilens förhållanden, t.ex. antalet passagerare eller lastens vikt. När strålkastarna är tända och tändningslåset eller funktionsläget är i läge ON justeras nivån på strålkastarnas ljusstråle automatiskt när bilen stannar.

Spak för blinkers

E00506503017

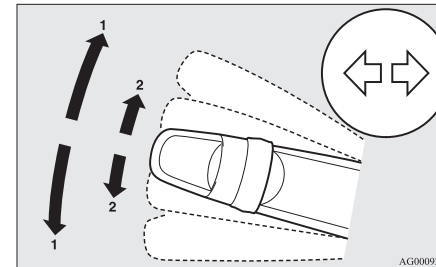

5

1. Blinkers

Vid en normal sväng, använd läge (1). Spaken återgår då automatiskt efter svängen.

2. Signal för körfältsbyte

Om du trycker lätt på spaken till (2) vid filbyte blinkar körriktningssvisarna och lampan på instrumentpanelen bara medan du håller i spaken.

När du trycker spaken mot (2) och sedan släpper den, blinkar blinkerserna och indikatorlamporna på instrumentpanelen 3 gånger.

Strömställare för varningsblinkers

OBSERVERA

- Om lampan blinkar ovanligt snabbt kan glödlampan i en blinkerslampa ha gått sönder. Ve rekommenderar att du låter inspektera bilen.
- Det går att aktivera följande funktioner.
 - Blinkning med blinkerslamporna när tändningslåset eller funktionsläget är i läge ACC.
 - Inaktivera funktionen med 3 blinkningar vid filbyte
 - Den tid som krävs för att aktivera 3-blinkningsfunktionen med spaken kan justeras. Mer information kan du få av en auktoriserad MITSUBISHI MOTORS verkstad. På bilar utrustade med Smarttelefonlänkskärm, eller MMCS (MITSUBISHI Multi-Communication System), kan du göra justeringen via bildskärmen. Mer information finns i den separata användarhandboken.
- Det är möjligt att ändra tonen för summern som ljuder tillsammans med körriktningssvissarna.
Se "Ändra blinkersljudet" på sid 5-18.

Strömställare för varningsblinkers

E00506602330

Använd strömställaren för varningsblinkers om bilen måste parkeras på körbanan i ett nödfall.

5-62 Instrument och Reglage

Varningsblinkerser kan alltid användas, oavsett vilket läge tändningslåset eller funktionsläget står i.

Tryck på strömställaren för att tända varningsblinkers, alla blinkerslampor kommer då att blinka kontinuerligt.
Stäng av genom att trycka på strömställaren en gång till.

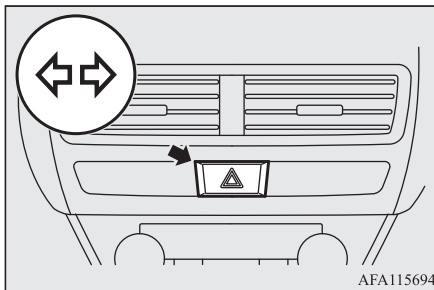

OBSERVERA

- Efter som ditt fordon är utrustat med nödstopp-signalsystemet när varningsblinkrarna blinkar p.g.a. att knappen tryckts in för hand. Se "Nödstopp-signalsystem" på sid 6-47.

ECO-lägesknapp

E00531801140

ECO-läget är ett ekokörningsstödsystem som automatiskt reglerar motorn och klimatanläggningen för att förbättra bränsleeffektiviteten.

ECO-läget aktiveras när du trycker på ECO-lägesknappen när tändningen är i funktionsläget ON (på). Tryck igen på knappen om du vill avbryta ECO-läget.

När ECO-läget är aktiverat visas en ECO-lägesindikator.



OBSERVERA

- Eftersom luftkonditioneringen styrs medan ECO-läget är aktiverat, kan det hända att du upplever effekten hos luftkonditioneringen som svag.

OGKW18E3

OBSERVERA

- Du kan välja normal luftkonditioneringsfunktion även när ECO-läget är aktiverat. Mer information kan du få av en auktoriserad MITSUBISHI MOTORS verkstad. I bilar utrustade med MMCS (MITSUBISHI Multicomunication System) är det möjligt att ändra inställningen via skärmen. Mer information finns i den separata användarhandboken.

Strömställare för dimlampa

E00506700034

Strömställare för främre dimljus*

E00508301956

De främre dimljusen kan användas när strålkastarna eller bakljusen är på. Vrid knappen i riktning "ON" för att tända de främre dimljusen. En indikeringslampa i instrumentpanelen tänds samtidigt. Vrid knappen i riktning "OFF" för att släcka de främre dimljusen. Vredet går automatiskt tillbaka till viloläget när du släpper det.

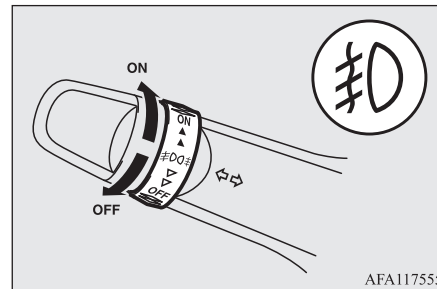

OBSERVERA

- Dimljusen fram släcks automatiskt när strålkastarna och positionslamporna bak släcks. För att åter tända dimljusen fram skall du vrida vredet i riktning "ON" efter att du tänt strålkastarna och positionslamporna bak.
- Använd inte dimstrålkastare utom i dimmiga förhållanden. Det starka skenet kan annars blända mötande förare.

5

Strömställare för dimbakljus

E00508401869

Det bakre dimljuset kan användas när strålkastarna eller de främre dimljusen (om sådana finns) är tända.

En indikeringslampa i instrumentpanelen lyser när dimljuset bak är tänt.

[Modeller utan främre dimljus]

Vrid vredet en gång i riktning "ON" för att tända dimljuset bak. För att släcka dimljuset bak skall du vrida vredet en gång i riktning "OFF". Vredet går automatiskt tillbaka till viloläget när du släpper det.

[Modeller med främre dimljus]

Strömställare för vindrutetorkare och spolare

Vrid vredet en gång i riktning "ON" för att tända dimljusen fram. Vrid vredet en gång i riktning "ON" för att tända dimljusen bak. För att släcka dimljusen bak skall du vrida vredet en gång i riktning "OFF". Vrid vredet en gång i riktning "OFF" för att släcka dimljusen fram. Vredet går automatiskt tillbaka till viloläget när du släpper det.

5

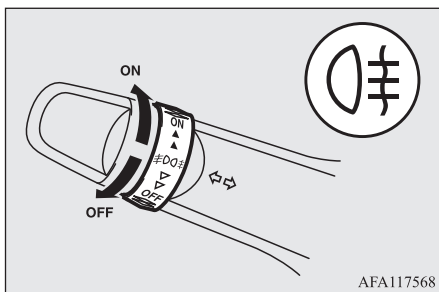

OBSERVERA

- Det bakre dimljuset stängs automatiskt av när strålkastarna och de främre dimstrålkastarna (i förekommande fall) släcks.
- För att tända dimljusen bak igen, skall du vrida vredet en gång i riktning "ON" efter att du tänt strålkastarna. (Bil utan dimljus fram)
- För att tända dimljusen bak igen, skall du vrida vredet två gånger i riktning "ON" efter att du tänt strålkastarna. (Bil med dimljus fram)

Strömställare för vindrutetorkare och spolare

E00507101218

VIKTIGT

- Om vindrutespolaren används när det är kallt kan spolaryttskan omedelbart frysa på vindrutan och blockera sikten. Värm, om möjligt, först upp vindrutan eller bakrutan med defrosteren innan du använder spolaren.

Vindrutetorkare

E00516902075

OBSERVERA

- För att säkerställa en klar bakåtsikt, slår den bakre torkaren automatiskt flera slag när växelspaken placeras i läge "R" när vindrutetorkarna är igång. Se "Bakrutetorkare och spolare" på sid 5-67.

Vindrutetorkarna kan användas med tändningslåset eller funktionsläget i läge ON eller ACC.

Om bladen frusit fast på vindrutan eller bakrutan får du inte starta torkarna förrän isen smält och bladen är fria, i annat fall kan torkarmotorerna skadas.

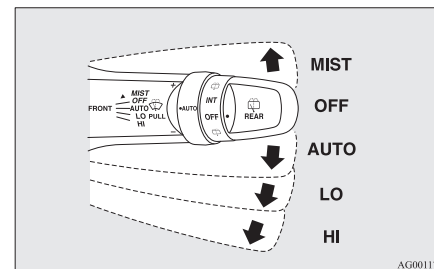

- MIST- Enslagsfunktion
Torkarna gör endast ett slag.
- OFF- Avstängd
- Å- Automatisk torkarstyrning
Regnsensor
Torkarna fungerar automatiskt beroende på hur blöt vindrutan blir.
- LO- Långsam
- HI- Snabb

Regnsensor

Kan bara användas när tändningslåset eller funktionsläget är i läge ON (på).

Om spaken ställs i läge "AUTO", känner regnsensorn (A) av mängden regn (eller snö, annan fukt, damm etc.) och aktiverar sedan torkarna automatiskt.

Ha spaken i läge "OFF" om vindrutan är smutsig och vädret är torrt.

Användning av torkarna under dessa förhållanden kan repa vindrutan och skada torkarna.

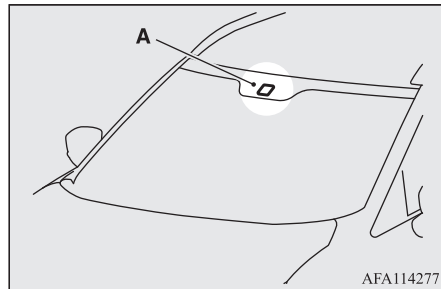

⚠️ VIKTIGT

- Om tändningslåset eller funktionsläget är i läge ON och spaken i läge "AUTO", kan det hända att torkarna slår automatiskt i de situationer som beskrivs nedan.

Om dina händer fastnar kan du skadas eller torkarna sluta fungera på rätt sätt. Se till att tändningslåset är i läge "LOCK" eller flytta funktionsläget till OFF (av), eller flytta spaken till läge "OFF" (av) om du vill avaktivera regnsensorn.

⚠️ VIKTIGT

- Vid rengöring av vindrutans yttersida, om du rör vid regnsensorn.
- Vid rengöring av vindrutans yttersida, om du torkar av regnsensorn med en trasa.
- Vid användning av en automatisk biltvätt.
- En fysisk stöt på vindrutan eller regnsensorn.

📖 OBSERVERA

- För att skydda torkarnas gummidelar slår inte torkarna när bilen står stilla och utomhustemperaturen är runt 0 °C eller lägre, även om spaken är placerad i läget "AUTO".
- Täck inte över sensorn med ett klistermärke på vindrutan. Behandla heller inte vindrutan med något vattenavstötande skikt. Regnsensorn kan då inte känna av hur mycket det regnar och torkarna kan sluta fungera på rätt sätt.
- I följande fall kan regnsensorn sluta fungera. Mer information kan du få av en auktoriserad MITSUBISHI MOTORS verkstad.
 - När torkarna slår med konstant intervall trots att regnets intensitet ändras.
 - När torkarna inte slår trots att det regnar.

📖 OBSERVERA

- Torkarna kan slå automatiskt när saker som insekter eller främmande föremål hamnar på vindrutan ovanpå regnsensorn eller när vindrutan är frusen. Föremål som fastnar på vindrutan innebär att torkarna stannar när de inte lossnar. Om du vill använda torkarna igen ställer du spaken i läge "LO" eller "HI".
Det kan dessutom hända att torkarna slår automatiskt p.g.a. starkt direkt solljus eller elektromagnetiska vågor. För att stoppa torkarna, ställ spaken i läge "OFF" (av).
- Kontakta en auktoriserad MITSUBISHI MOTORS verkstad när du byter vindruta eller förstärker glaset runt sensorn.

5

Justera regnsensorns känslighet

När spaken är i läge "AUTO" går det att justera regnsensorns känslighet med ratten (B).

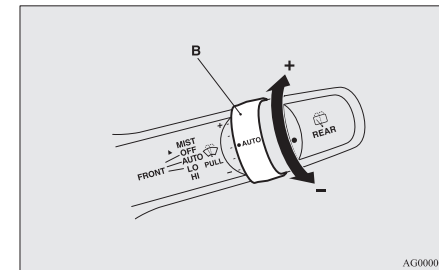

"+"- Högre känslighet för regn

Strömställare för vindrutetorkare och spolare

“-”- Lägre känslighet för regn

OBSERVERA

- Det går att aktivera följande funktioner.
 - Automatisk funktion (känslighet för regndropp) kan ändras till intervallfunktion (bilhastighetsberoende).
 - Automatisk funktion (känslighet för regndropp) kan ändras till intervallfunktion (utom bilhastighetsberoende).
- Mer information kan du få av en auktoriserad MITSUBISHI MOTORS verkstad. På bilar utrustade med Smarttelefonlänkskärm, eller MMCS (MITSUBISHI Multi-Communication System), kan du göra justeringen via bildskärmen. Mer information finns i den separata användarhandboken.

5

Enslagsfunktion

Tryck spaken i pilens riktning och släpp, om du vill att torkarna ska slå ett slag. Använd denna funktion när du kör i dimma eller dis.

Torkarna fortsätter att slå när spaken höjs till läget “MIST” och släpps när startnyckeln eller funktionsläget är i läge “ON” eller “ACC”. Torkarna fortsätter slå så länge spaken hålls i läge “MIST”.

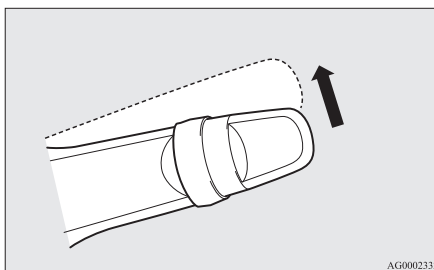

Torkarna fortsätter att slå när spaken trycks till läget “AUTO” och ratt (C) vrids i riktningen “+” när startnyckeln är i läge “ON” eller funktionsläget är i ON.

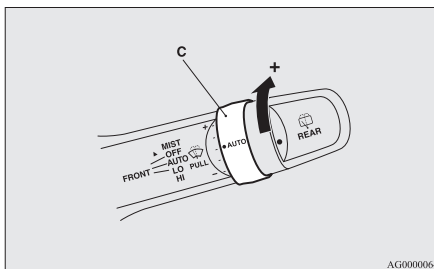

Vindrutespolare

E00507202678

Vindrutespolarna kan användas med tändningslåset eller funktionsläget i läge ON eller ACC.

Spolarvätska sprutas på vindrutan när du drar torkar-/spolarspaken mot dig. När torkarna inte används eller används i intervalläge slår de flera slag när du drar spaken mot dig och spolarvätskan spolats på rutan. Cirka 6 sekunder senare, slår torkarna ännu ett slag.

På bilar utrustade med strålkastarspolare kommer även strålkastarna att spolats när du vindrutespolningen aktiveras, så länge som strålkastarna är tända.

Om du släpper spaken strax efter att ha dragit den mot dig, kommer flera duschningar i följd samtidigt som torkarna slår flera slag. (Intelligenta torkare) Ca. 6 sekunder senare slår torkarna ännu ett slag.

Den här funktionen avbryts om du rör spaken igen.

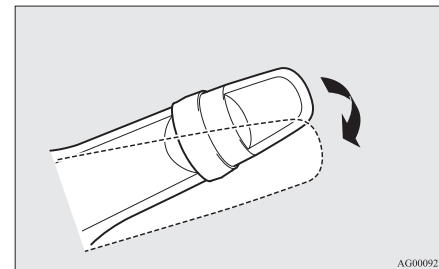

⚠ VIKTIGT

- Om vindrutespolarerna används när det är kallt kan spolarvätskan omedelbart frysa på vindrutan och blockera sikten. Värm, om möjligt, först upp vindrutan med defrostern innan du använder spolarna.

📖 OBSERVERA

- Det går att ändra dessa funktioner på följande sätt:
 - Gör att torkaren inte slår när spolarvätska sprutas.
 - Avaktivera intelligent spolare.
 - Avaktiverar funktionen som gör att torkarna slår ett slag till ca. 6 sekunder senare.
- Mer information kan du få av en auktoriserad MITSUBISHI MOTORS verkstad. På bilar utrustade med Smarttelefonlänkskärm, eller MMCS (MITSUBISHI Multi-Communication System), kan du göra justeringen via bildskärmen. Mer information finns i den separata användarhandboken.

Bakrutetorkare och spolare

E00507302594

Bakrutetorkaren och bakrutespolarerna kan användas när tändningslåset eller funktionslåset är i läge ON eller ACC.

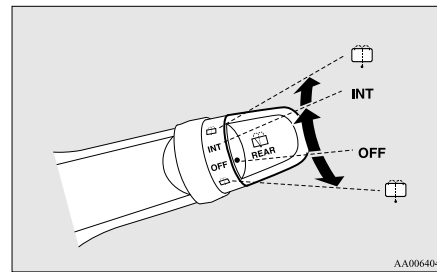

Torkaren arbetar kontinuerligt under många sekunder och övergår sedan till att gå intermitent med cirka 8 sekunders intervall.

INT-

OFF-



Avstängd
Spolarvätska sprutas på bakrutan när du vrider vredet så långt det går åt någondera hållet. Torkarna gör automatiskt flera slag samtidigt som spolarvätska sprutas på rutan.

📖 OBSERVERA

- Den bakre torkaren slår automatiskt flera slag när växelspaken eller växelväljaren placeras i läge "R" när vindrutetorkarna eller den bakre torkaren är igång. (automatiskt läge)
Efter de automatiska slagen, stannar den bakre torkaren om knappen är i läge "OFF". Om knappen är i läge "INT", återgår den bakre torkaren till intervallläge.
Det går att ställa in att den bakre torkaren går automatiskt bara när växelspaken placeras i läge "R" när den bakre vindrutetorkaren är igång med knappen i läge "INT".
Mer information kan du få av en auktoriserad MITSUBISHI MOTORS verkstad.
- Om knappen är i läge "OFF", trycker du den mot läge "INT" två gånger för att köra den bakre torkaren i intervallläge. (kontinuerligt läge)
Vrid knappen till läge "OFF" för att stoppa den bakre torkarens intervallläge.
- Tiden för intervallfunktionen kan justeras. Mer information kan du få av en auktoriserad MITSUBISHI MOTORS verkstad. På bilar utrustade med Smarttelefonlänkskärm, eller MMCS (MITSUBISHI Multi-Communication System), kan du göra justeringen via bildskärmen. Mer information finns i den separata användarhandboken.

5

Strömställare för bakrutedefroster

Strömställare för strålkastarspolare*

E00510101746

Strålkastarspolarna kan användas när tändningslåset eller funktionslåget är i läge ON eller ACC och strålkastarna är på.

Tryck en gång på strömställaren så sprutas spolaryvätska på strålkastarna.

5

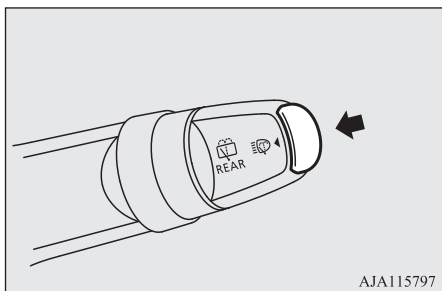

OBSERVERA

- Om tändningslåset eller funktionslåget är i läge ON eller ACC och strålkastarna är tända, startar strålkastarspolarna och vindrutespolarna omedelbart när du drar i spolarspaken.

Försiktighet vid användning av torkare och spolare

E00507601516

- Om de rörliga torkarna blockeras mitt i ett svep, av is eller andra objekt på glaset kommer torkarbladet att stanna temporärt för att förhindra att motorn överhettas. I så fall ska du parkera fordonet på en säker plats, stänga av motorn eller sätta driftläget på "LOCK" (LÅS). Ta sedan bort isen eller de hindrande objekten.

Torkarna kommer starta så snart torkarmotorn har kylts av, kontrollera att torkarna fungerar innan du använder dem.

- Använd inte torkarna när glasytan är torr. Glasytan kan bli repig och torkarbladen slits ut i förtid.
- Innan du använder torkarna när det är kallt, skall du kontrollera att de inte är fastfrusna på glasytan. Torkarmotorn kan brännas sönder om torkarbladen är fastfrusna.
- Kör inte spolaren kontinuerligt längre än 20 sekunder. Kör inte spolaren om spolartanken är tom. Pumpmotorn kan brännas sönder.

- Kontrollera regelbundet nivån i spolartanken och fyll på om nödvändigt. När det är fryskallt skall du använda en spolaryvätska som inte fryser i spolartanken. I annat fall kan följden bli att spolaren inte fungerar och att systemet fryser sönder.

Strömställare för bakrutedefroster

E00507902718

Strömställaren för bakrutedefroster kan användas när motorn är igång.

Tryck på strömställaren för att koppla på bakrutedefroster. Den kommer att stängas av automatiskt efter cirka 15 till 20 minuter beroende på yttertemperaturen. Stäng av den medan den är påkopplad genom att trycka en gång till på strömställaren.

Indikeringslampan (A) lyser när bakrutedefrostern är påkopplad.

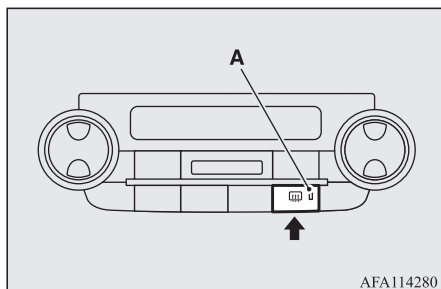

OBSERVERA

- Strömställaren för bakrutedefrostern är intryckt försvinner också imma och frost från de yttre backspeglarna. Se "El-värmd spegel" på sid 6-13.

OBSERVERA

- Det går att ändra inställningen så att bakrutedefrostern aktiveras automatiskt när omgivningstemperaturen blir låg när motorn är igång, även om du inte trycker på bakrutedefrosterns strömställare. Den fungerar automatiskt endast en gång efter att tändningslåset vridits till läge "ON" eller att funktionsläget ställts i läge ON. Om du väljer den här inställningen aktiveras de eluppvärmda backspeglarna (om bilen är utrustad med sådana) kommer också aktiveras automatiskt på samma gång. Mer information kan du få av en auktoriserad MITSUBISHI MOTORS verkstad. På bilar utrustade med Smarttelefonlänkskärm, eller MMCS (MITSUBISHI Multi-Communication System), kan du göra justeringen via bildskärmen. Mer information finns i den separata användarhandboken.
- Defrostern skall inte användas för att smälta snö utan bara för att ta bort imma. Tag bort snön innan du kopplar på defrostern.
- Vid rengöring av bakrutans insida skall du använda en mjuk trasa och bara torka längs med värmetrådarna och vara försiktig så att du inte skadar dem.
- Låt inte något komma mot insidan av bakrutan, följden kan bli skadade eller avbrutna värmetrådarna.

Strömställare för vindruta med värme*

Strömställare för vindruta med värme*

E0053200067

I kallt väder kan vindrutan värmas med elektriska enheter.

Den kommer öka hastigheten på borttagandet av frost och kondens.

Knappen för den värmda vindrutan kan användas när motorn körs och utomhustemperaturen är under cirka 5 grader C, eller lägre.

Tryck på strömställaren för att koppla på funktionen för den uppvärmda vindrutan. Den kommer att stängas av automatiskt efter cirka 5 till 10 minuter beroende på ytttemperaturen. Stäng av den värmda vindrutan medan den är påkopplad genom att trycka en gång till på strömställaren.

Indikeringslampan (A) lyser när värmen i den värmda vindrutan är påkopplad.

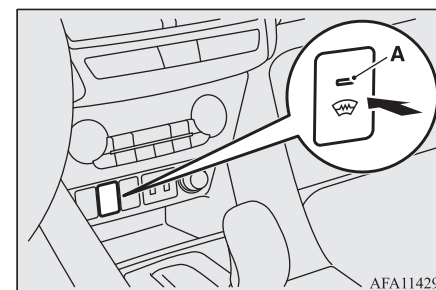

5

Knapp för rattvärme*

⚠ VIKTIGT

- Medan den värmda vindrutan används kommer den yttre ytan av vindrutan att bli varm. Rör inte vindrutan, man kan bränna sig.

5

📖 OBSERVERA

- Tag bort snön innan du kopplar på funktionen för den uppvärmda vindrutan. Det är inte möjligt att smälta stora mängder ansamlad snö med den uppvärmda vindrutan.
- För att undvika att batteriet tar slut ska den uppvärmda vindrutan inte användas konstant.

Knapp för rattvärme*

E00532100055

Rattvärmen värmer upp de delar av ratten som man håller i på vänster och höger sida.

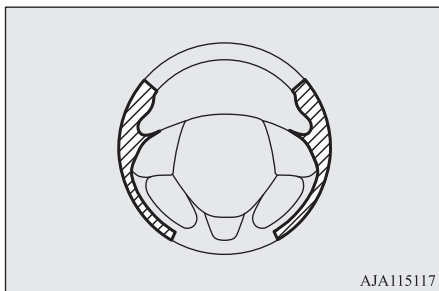

Värmeintervall

Rattvärmen kan bara kopplas på när strömbrytaren, eller tändningen är i läge ON (på).

Tryck på knappen för att koppla på funktionen för den uppvärmda ratten. Den stängs av automatiskt efter ca 30 minuter. Stäng av rattvärmen medan den är påkopplad genom att trycka en gång till på knappen. Indikeringslampan (A) lyser när värmen i rattvärmen är påkopplad.

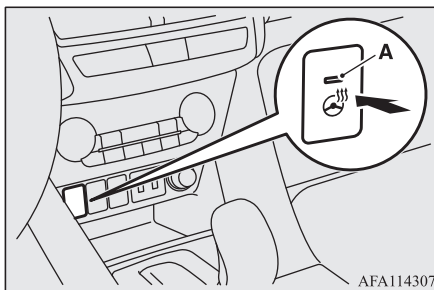

⚠ VIKTIGT

- Om någon av nedanstående använder rattvärmen finns risk för att de blir för varma eller får mindre brännskador (rodnader i huden, brännblåsor m.m.):
 - Äldre människor
 - Personer med ömtålig hud

⚠ VIKTIGT

- Om vatten eller någon annan vätska skulle råka komma på ratten måste det torkas av innan du använder rattvärmen. Stäng omedelbart av rattvärmen om du misstänker att den inte fungerar riktigt.
- Långvarig användning av rattvärmen utan att motorn är i gång kan göra att batteriet blir urladdat.

Signalhorn

E00508001865

Tryck på ratten på eller runt markeringen "H".

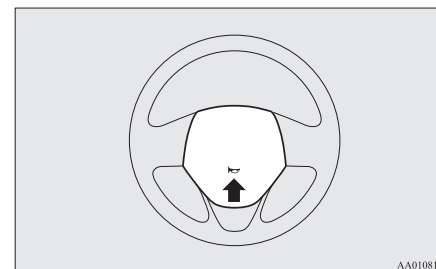

Start och körning

Ekonomisk körning.....	6-02	Farthållare.....	6-53
Bilkörning, alkohol och droger.....	6-02	Fartbegränsare*.....	6-58
Råd för säker körning.....	6-03	Adaptiv farthållare (ACC)*.....	6-63
Inkörning.....	6-03	FCM-system (Forward Collision Mitigation).....	6-75
Parkeringsbroms.....	6-04	Automatiskt inbromsningssystem*.....	6-86
Parkering.....	6-08	BSW (Blind Spot Warning) (med assistans vid körfilsbyte)*.....	6-91
Höjd- och längdjustering av ratten.....	6-09	RTCA (Rear Cross Traffic Alert)*.....	6-95
Inre backspegel.....	6-10	LDW-system*.....	6-97
Utvändiga backspeglar.....	6-10	TPMS (Tyre pressure monitoring system)*.....	6-100
Startlås*.....	6-13	Parkeringsensorer (fram/bak)*.....	6-105
Motorknapp*.....	6-14	Bakåtriktad kamera*.....	6-109
Rattlås.....	6-17	Multi Around Monitor*.....	6-112
Starta och stänga av motorn.....	6-18	Lastning.....	6-121
Användning av turbon.....	6-23	Körning med släp.....	6-122
Auto Stop & Go-system (AS&G).....	6-23		
Manuell växellåda*.....	6-28		
INVECS-III CVT sportläge i åtta steg*.....	6-30		
S-AWC (Super All Wheel Control)*.....	6-36		
4-hjulsdrivning*.....	6-38		
Kontroll och underhåll efter körning på dåliga vägar.....	6-41		
Försiktighet vid körning av 4-hjulsdrivna bilar*.....	6-41		
Bromsning.....	6-42		
Dragläge*.....	6-43		
Hjälp för start i backe.....	6-46		
Bromsassistanssystem.....	6-47		
Nödstoppsignalsystem.....	6-47		
Låsningfritt bromssystem (ABS).....	6-48		
Elektrisk servostyrning (EPS).....	6-50		
Aktiv stabilitetskontroll (ASC).....	6-51		

Ekonomisk körning

Ekonomisk körning

E00600102493

För att möjliggöra ekonomisk körning måste vissa tekniska krav vara uppfyllda. Förutsättningen för låg bränsleförbrukning är att motorn är rätt justerad. För att bilen skall få lång livslängd och lägsta möjliga driftkostnader, rekommenderar vi att du låter bilen få service enligt serviceschemat.

6

Bränsleekonomi liksom mängden avgaser och oljudet från bilen är i högsta grad beroende på ditt körsätt och aktuella körförhållanden. Följande punkter skall observeras för att minska förslitningen av bromsar, däck och motor liksom för att minska föroreningen av miljön.

Fartökning eller fartminskning

Kör efter trafikförhållandena och undvik plötslig acceleration och plötsliga inbromsningar, då dessa ökar bränsleförbrukningen.

Växling

Växla bara vid lämplig hastighet och lämpligt motorvarvtal. Använd alltid högsta möjliga växel.

Körlägesväljaren ska vara inställd på "AUTO" (elektroniskt kontrollerad 4WD) vid körning med 4WD-fordon, för att erhålla bästa möjliga bränsleekonomi.

6-02 Start och körning

Stadskörning

Körning med ständiga starter och stopp ökar medelförbrukningen. Använd vägar där trafiken flyter jämnt när så är möjligt. Om det är bilköer ska du undvika att använda låg växel vid högt motorvarvtal.

Tomgång

Bilen förbrukar bränsle även vid tomgång. Undvik långvarig tomgångskörning när så är möjligt.

Hastighet

Vid högre hastighet förbrukas mer bränsle. Undvik att köra med bilens högsta hastighet. Även en liten minskning av trycket på gaspedalen spar mycket bränsle.

Lufttryck i däcken

Kontrollera lufttrycket i däcken regelbundet. För lågt lufttryck i däcken ökar rullmotståndet och därmed bränsleförbrukningen. Dessutom har lågt lufttryck allvarlig inverkan på däckslitage och bilens stabilitet.

Lastning

Kör inte med onödig last i bagageutrymmet. Speciellt i stadstrafik med ständiga starter

och stopp har bilens ökade vikt stor inverkan på bränsleförbrukningen. Undvik också att köra med onödig last eller lasthållare, etc. på taket; det ökade luftmotståndet ökar bränsleförbrukningen.

Kallstart

Start med kall motor kräver mer bränsle. Onödig bränsleförbrukning orsakas också när en varm motor hålls i gång. När motorn startat skall du börja köra så snart som möjligt.

Luftkonditionering

Vid användning av luftkonditioneringen ökar bränsleförbrukningen.

Bilkörning, alkohol och droger

E00600200070

Rattfylleri är en av de vanligaste orsakerna till bilolyckor.

Din förmåga att köra kan vara allvarligt nedsatt även med en alkoholhalt i blodet långt under minimum enligt lag. Om du har druckit, låt bli att köra. Låt en nykterist köra, tag en taxi, ring en bekant eller åk med allmänna transportmedel. Att dricka kaffe eller ta en kall dusch kan inte göra dig nykter.

OGKW18E3

På motsvarande sätt försämrar både receptbelagda och receptfria läkemedel din uppmärksamhet, fattningsförmåga och reaktionstid. tala med din läkare eller ditt apotek innan du kör under påverkan av någon av dessa mediciner.

⚠ VARNING

- **ALDRIG SPRIT VID KÖRNING.**
Din uppfattningsförmåga är mindre god, dina reflexer är långsammare och ditt omdöme är försämrat.

Råd för säker körning

E00600301919

Absolut säker körning och skydd mot olyckor kan inte helt garanteras. Men vi rekommenderar att du tänker extra noga på följande:

Säkerhetsbälten

Innan du startar skall du själv och alla eventuella passagerare, även i baksätet, ta på säkerhetsbältena.

Golv mattor

⚠ VARNING

- Se till att golv mattorna inte hindrar pedalerna genom att välja mattor lämpliga för bilen och lägga dem korrekt. För att hindra att mattorna glider ur läge, skall du sätta fast dem med krokarna, etc. Observera att om en matta ligger över en pedal eller om en matta ligger uppe på en annan matta kan det hindra pedalernas rörelser och leda till en allvarlig olycka.

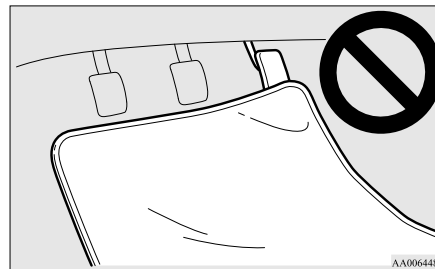

AA0064482

Körning med barn i bilen

- Lämna aldrig bilen utan tillsyn med nyckeln i om det sitter barn i bilen. Det finns risk att barnen leker med reglagen, startar bilen och orsakar en olycka.

- Småbarn och spädbarn måste enligt lag sitta väl fastspända i för deras storlek lämpliga bilbarnstolar eller på bälteskud-dar för maximalt skydd vid en eventuell olycka.
- Låt aldrig barn leka i bagageutrymmet. Det är mycket farligt att låta dem leka där när bilen är i rörelse.

Lastning av bagage

När du lastar bagage, var noga med att inte lasta något över höjden på ryggstöden. Detta är farligt inte bara för att bakåtsikten begränsas, utan också för att bagaget kan kastas in i passagerarutrymmet vid en hård bromsning.

Inkörning

E00600404272

Kör extra varsamt och iaktta följande under de första 1.000 km, körning med din nya bil, så ökar bilens livslängd och både driftsekonomi och prestanda förbättras.

- Rusa inte motorn på höga varvtal.
- Undvik snabba starter, kraftiga accelerationer, hårda bromsningar och hög hastighet utom för något kort moment.
- Överskrid inte de inkörningshastigheter som anges nedan.
Följ alltid gällande hastighetsbestämmelser.
- Lasta inte bilen över tillåten max. last.

6

Parkeringsbroms

- Kör inte med hus- eller släpvagn.

Bilar med manuell växellåda

Växlingspunkt	Max. hastighet
1 ^a växeln	30 km/h
2 ^a växeln	60 km/h
3 ^e växeln	95 km/h
4 ^e växeln	125 km/h
5 ^e växeln	135 km/h
6e växeln	135 km/h

6

Bilar med CVT-växellåda

Växlingspunkt	Max. hastighet	
“D” (KÖRLÄGE)	130 km/h	
med väx- elpaddlar	1:ans läge	20 km/h
	2:ans läge	40 km/h
	3:ans läge	50 km/h
	4:e läge	70 km/h
	5:ans läge	80 km/h
	6:ans läge	100 km/h
	7:ans läge	110 km/h
	8:ans läge	130 km/h

6-04 Start och körning

Parkeringsbroms

E00600502947

Vid parkering av bilen skall du först stanna den helt och sedan ansätta parkeringsbromsen tillräckligt hårt för att hålla bilen stilla. Kontrollera att bromslampan lyser (rött). Se “Varningslampa för bromssystemet - (röd)” på sid 5-45.

Parkeringsbroms av spaktyp*

E00641800075

Drag till

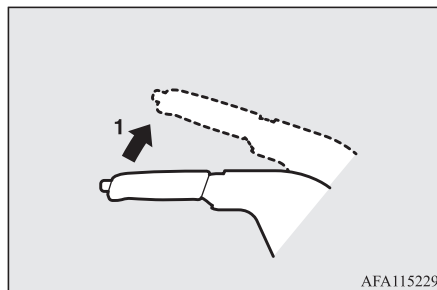

AFA115229

1. Trampa ned bromspedalen utan att släppa den och drag sedan spaken uppåt utan att trycka in knappen i änden av spaken.

OGKW18E3

⚠ VIKTIGT

- När du avser att använda parkeringsbromsen, skall du först trampa hårt på bromspedalen för att stanna bilen helt innan du drar i spaken till parkeringsbromsen. Om du drar i spaken till parkeringsbromsen medan bilen är i rörelse kan bakhjulen låsas, och därmed blir bilen svår att styra. Det kan också leda till att parkeringsbromsen skadas.

📖 OBSERVERA

- Drag uppåt i bromsspaken med tillräcklig kraft för att hålla bilen stillastående efter att du släppt bromspedalen.
- Om parkeringsbromsen inte kan hålla bilen stillastående efter att du släppt bromspedalen, skall du låta kontrollera bilen omedelbart.

Lossa

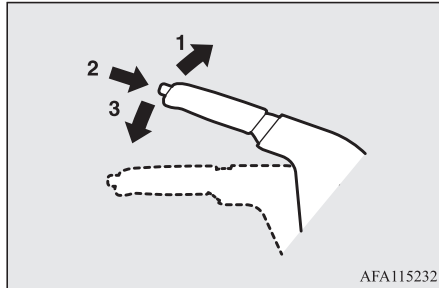

1. Håll ned bromspedalen och dra sedan upp spaken något.
2. Trycka in knappen i änden av handtaget.
3. Släpp ned spaken helt.

⚠ VIKTIGT

- Innan du börjar köra skall du kontrollera att parkeringsbromsen är helt lossad och att varningslampan för bromsen slocknat. Om du kör utan att ha lagt ur parkeringsbromsen helt visas en varning på informationskärmen i multiinformationsdisplayen och en varningssignal ljuder när bilens hastighet överskrider 8 km/h. Om bilen körs utan att lossa parkeringsbromsen, kommer bromsarna att bli överhettade och därmed blir bromsen mindre effektiv eller slutar fungera.

Varningslampan (röd)



Varningsdisplay



- Om varningslampan för bromssystemet inte slocknar när parkeringsbromsen är helt lossad, kan det vara något fel i bromssystemet. Låt kontrollera din bil omedelbart. Mer information finns i "Varningslampan för bromssystemet - (röd)" på sid 5-45.

Elektrisk parkeringsbroms*

E00642100121

Den elektroniska parkeringsbromsen är det system som tillför parkeringsbromsen genom elmotorn.

📖 OBSERVERA

- Du kan höra driftsljud ifrån fordonet när den elektriska parkeringsbromsen används. Detta inträffar när den elektriska parkeringsbromsen fungerar som den ska och är inte ett tecken på fel.
- När batteriet är svagt eller har laddats ur kan den elektriska parkeringsbromsen inte användas eller släppas. Se "Start med startkabel" på sid 8-02.
- Du kanske upplever att bromspedalen rör sig när den elektriska parkeringsbromsen används. Det är inget fel.

6

Drag till

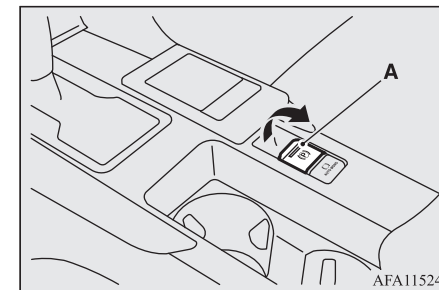

Parkeringsbroms

1. Stanna fordonet helt.
2. Lossa på knappen till den elektriska parkeringsbromsen medan du trycker ner bromspedalen.

När bromspedalen använd kommer bromsvarningslampan (röd) att lysa på instrumentbrädan och indikatorlampan (A) på knappen för den elektriska parkeringsbromsen kommer att tändas.

6

VIKTIGT

- Använd inte den elektriska parkeringsbromsen medan fordonet är i rörelse. Att göra så kan orsakar överhettning och/eller onaturligt slitage på bromsdelar och minska bromsens prestanda.

OBSERVERA

- Under följande villkor, bromsvarningslampan (röd) kommer att lysa i cirka 15 sekunder och sedan slockna.
 - När den elektriska parkeringsbromsen är i och tändningslåset ställts i läge "LOCK" (lås) eller funktionsläget ställts i OFF (av).
 - När tändningen är i läget "LOCK" (lås) eller funktionsläget ställts i OFF (av), och den elektriska parkeringsbromsen är åtdragen.

OBSERVERA

- Om den elektriska parkeringsbromsen måste användas i en nödsituation, dra och håll inne knappen för den elektriska parkeringsbromsen för att tillämpa den elektriska parkeringsbromsen. Då kommer följande varningsskärm att visas på multiinformationsskärmen, och en summer kommer att låta, så länge du fortsätter att dra i, samt hålla knappen för den elektriska parkeringsbromsen.



- Vid parkering i branta backar, dra upp den elektriska parkeringsbromsen två gånger (en gång till efter att åtgärden genomförts). Parkeringsbromsens maximala effekt kommer då att ske.
- Om parkeringsbromsen inte håller fordonet stillastående efter att fotbromsen har släppts ska du kontakta en auktoriserad MITSUBISHI MOTORS serviceverkstad.
- När tändningen eller strömknappen inte är på, och om man använder parkeringsbromsen så lyser indikatorlampan för den elektriska parkeringsbromsen en stund.

OBSERVERA

- Om den elektriska parkeringsbromsen används flera gånger under en kortare tid kommer följande varningsskärm att visas på multiinformationsskärmen och den elektriska parkeringsbromsen kommer temporärt att sluta fungera. I sådana fall kan man vänta i cirka 1 minut, tills varningsskärmen visas och sedan använda den elektriska parkeringsbromsen igen.



- Varningslampan för bromsen (röd) och indikatorlampan på knappen till den elektriska parkeringsbromsen kan blinka. Det påvisar inte ett fel, lampan slocknar när/om den elektroniska parkeringsbromsen släpps.
- Beroende på situationen kan den elektriska parkeringsbromsen startas automatiskt. Se "Automatiskt bromsstop" på sid 6-43.

Lossa

Manuell funktion

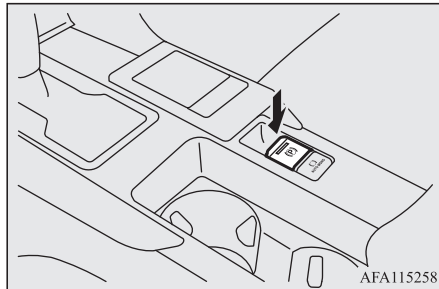

1. Kontrollera att tändningslåset eller funktionslåset är i läge ON (på).
2. Dra upp knappen till den elektriska parkeringsbromsen medan du trycker ner bromspedalen.

Automatisk funktion

När gaspedalen trycks ned långsamt medan alla följande villkor har mötts, släpps den elektriska parkeringsbromsen automatiskt.

- Motorn är igång.
- Växelväljaren står i läge "D" (körläge) eller "R" (BACK).
- Förarens säkerhetsbälte sitter fast.

När den elektriska parkeringsbromsen släpps kommer bromsvarningslampan (röd) och indikatorlampan på knappen för den elektriska parkeringsbromsen att tändas.

Innan du börjar köra, skall du kontrollera att parkeringsbromsen är uppläppt och att varningslampan för bromsen slocknat.

Vid parkering i en backe, skall du dra till parkeringsbromsen och vrida framhjulen mot trottoarkanten i nedförbacke och från trottoarkanten i uppförbacke.

⚠ VIKTIGT

- Efter att knappen till den elektriska parkeringsbromsen har använts för att dra åt eller släppa på den elektriska parkeringsbromsen, kan systemet för den elektriska parkeringsbromsen vara felaktigt och inte användas för att dra åt eller släppa på den elektriska parkeringsbromsen om bromsvarningslampan (röd) och indikatorlampan på den elektriska parkeringsbromsen fortsätter att blinka, eller om varningslampan för parkeringsbromsen (gul) fortsätter att lysa. Stanna genast din bil på en säker plats och kontakta närmaste auktoriserad MITSUBISHI MOTORS-verkstad.
- Om bilen körs med den elektriska parkeringsbromsen åtdragen kommer bromsen att överhettas. Bromsverkan blir då sämre och bromsarna kan sluta fungera.

⚠ VIKTIGT

- Om bromsvarningslampan (röd) inte slocknar när parkeringsbromsen är frisläppt kan det bero på fel i bromssystemet. Kontakta närmaste auktoriserad MITSUBISHI MOTORS-verkstad.
- Om fordonets acceleration verkar onormalt långsam efter att fordonet varit parkerat med den elektriska parkeringsbromsen i och det är kallt väder, stanna fordonet på en säker plats och lägg i och sedan ur den elektriska parkeringsbromsen. Om fordonets acceleration fortfarande är långsam, kontakta närmaste auktoriserad MITSUBISHI MOTORS-verkstad.

📖 OBSERVERA

- Om tändningen eller strömbrytaren är i något annat läge än ON (på) kan inte parkeringsbromsen släppas.
- Om den elektriska parkeringsbromsen inte släpper automatiskt kan den släppas manuellt.

Parkering

OBSERVERA

- När växelväljarens position är någon annan än "P" (PARKERING) när du försöker släppa på den elektriska parkeringsbromsen utan att trycka in bromspedalen, då visas varningsskärmen.



- OM du börjar köra utan att släppa på den elektriska parkeringsbromsen kommer varningsskärmen att visas.



- Om förarens fot kommer i kontakt med gaspedalen kan den elektriska parkeringsbromsen släppas automatiskt.

6

Varningslampan/display

Varningslampan (gul)



Varningsdisplay



Om det är fel på systemet tänds varningslampan. Dessutom visas varningsdisplayen på informationsdisplayen för multiinformations-skärmen.

Under normala omständigheter tänds varningslampan endast när tändningslåset vrids till läge "ON" eller funktionsläget ställs i ON och slocknar igen efter några sekunder.

VIKTIGT

- När varningslampan för den elektroniska parkeringsbromsen (gul) inte tänds, eller fortsätter vara tänd när tändningslåset är i läget ON (på), eller startar under körning, kanske inte den elektroniska parkeringsbromsen kan användas. Kontakta genast en auktoriserad MITSUBISHI MOTORS-verkstad. För mer information, se "Varningslampan för elektronisk parkeringsbroms (gul)" på sid 5-46.

När du parkerar ditt fordon samtidigt som varningslampan för den elektroniska parkeringsbromsen lyser (gul), parkera då på en jämn och stabil mark, sätt växelväljaren i läget "P" (PARKERING) och placera stoppklossar, block, eller stenar bakom och framför hjulen för att förhindra fordonet ifrån att röra på sig.

Parkering

E00600602834

När du parkerar bilen ska du dra åt parkeringsbromsen helt och sedan flytta växelspaken till 1:ans eller "R" (Back) i bilar med M/T, eller ställa växelväljaren i läge "P" (PARKERING) i bilar med eller CVT.

Parkering i backar

För att hindra bilen att rulla, gör på följande sätt:

Parkering i nedförsbacke

Vrid framhjulen mot trottoarkanten och låt bilen rulla framåt tills hjulet på trottoarsidan går lätt mot kantstenen.

På bilar med manuell växellåda drar du åt parkeringsbromsen och lägger i backväxeln ("R").

På bilar med CVT-växellåda drar du åt parkeringsbromsen och flyttar växelväljaren till läge "P" (PARKERING).

Om nödvändigt – lägg stoppklossar vid hjulen.

Parkering i uppförsbacke

Vrid framhjulen bort från trottoarkanten och låt bilen rulla bakåt tills hjulet på trottoarsidan går lätt mot kantstenen.

På bilar med manuell växellåda drar du åt parkeringsbromsen och lägger i 1:ans växel.

På bilar med CVT-växellåda drar du åt parkeringsbromsen och flyttar växelväljaren till läge "P" (PARKERING).

Om nödvändigt – lägg stoppklossar vid hjulen.

OBSERVERA

- På bilar utrustade med CVT-växellåda, skall du först sätta an parkeringsbromsen innan du för växelväljaren till "P" (PARKERING). Om du flyttar växelväljaren till "P" (PARKERING) innan du drar till parkeringsbromsen, kan det bli svårt att flytta växelväljaren från "P" (PARKERING) nästa gång du skall köra bilen, det kommer då att krävas stor kraft för att flytta växelväljaren från "P" (PARKERING).

Parkering med motorn igång

Låt aldrig motorn vara i gång om du stannar för att sova/vila. Likaså, låt aldrig motorn gå i ett stängt eller ett dåligt ventilerat utrymme.

VARNING

- Om motorn får gå kan allvarlig eller dödlig skada uppstå om växelspaken (M/T) väljarspaken (CVT-låda) förflyttas av misstag. Dessutom kan det samlas giftiga avgaser i kupén.

Var bör du parkera

VARNING

- Parkera inte på platser där det finns brännbart material såsom torrt gräs eller torra löv som kan komma i kontakt med heta avgaser och börja brinna.

Håll inte ratten vriden till ett ändläge under lång tid

Då kan det krävas mer kraft för att vrida på ratten.

Se "Elektrisk servostyrning (EPS)" på sid 6-50.

När du går från bilen

Ta alltid med dig nyckeln och lås alla dörrar och bakluckan när du lämnar bilen utan uppsikt.

Försök att alltid parkera på en väl upplyst plats.

Höjd- och längdjustering av ratten

E00600701737

1. Frikoppla spaken samtidigt som du håller upp ratten.
2. Ställ in ratten i önskat läge.

Inre backspegel

3. Lås fast ratten så den sitter säkert genom att dra spaken helt upp.

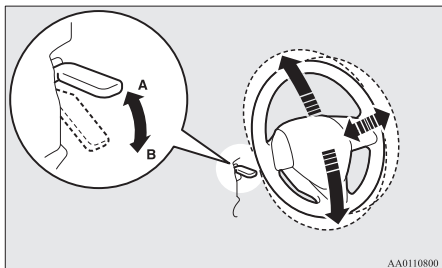

6

1. Låst
2. Frikopplad

! VARNING

- Försök aldrig justera ratten under körning.

Inre backspegel

E00600802201

Ställ in backspegeln först efter att du gjort eventuella justeringar av förarsätet så, att du får bra sikt bakåt.

! VARNING

- Försök aldrig justera backspeglarna under körning. Det kan bli farligt. Justera alltid backspeglarna innan du börjar köra.

Ställ in backspegeln så att du får maximal sikt genom bakrutan.

Ställ spegeln så här

Det går att flytta spegeln upp eller ner och vänster eller höger för att justera läget.

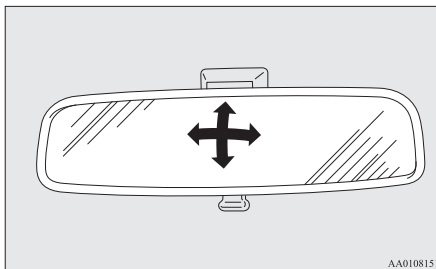

Minska bländningen

Reglaget (A) i nederkanten av spegeln kan användas för att ställa om spegeln för att minska bländning från strålkastarna på bakomvarande fordon vid mörkerkörning.

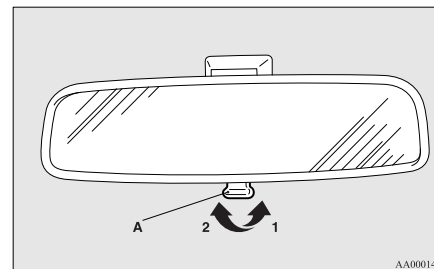

1. Normal
2. Avbländad

Utvändiga backspeglar

E00600900628

Ställ spegeln så här

E00601002079

De yttre backspeglarna kan justeras när tändningslåset eller funktionsläget är i läge ON eller ACC.

⚠ VARNING

- Försök aldrig justera backspeglarna under körning. Det kan bli farligt. Justera alltid backspeglarna innan du börjar köra.
- Din bil är utrustad med backspeglar av konvex typ. Tänk på att det du ser i spegeln ser ut att vara mindre och längre bort jämfört med en normal, plan spegel. Använd inte denna spegel för att bedöma avståndet till en bakomvarande bil vid byte av körfält.

1. Skjut väljaren (A) åt den sida som du vill justera backspegel på.

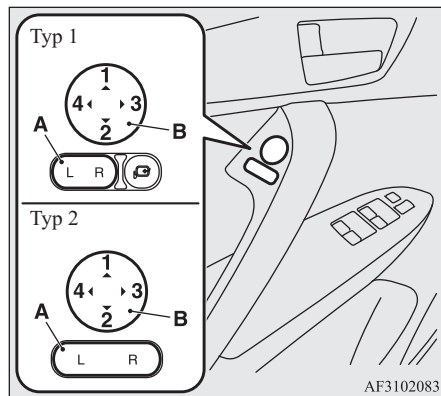

- L- Justering av vänstra, yttre backspeglarna
- R- Justering av högra, yttre backspeglarna

2. Tryck på strömställaren (B) till vänster, till höger, upp eller ned för att justera backspeglarna.
 1. Upp
 2. Ned
 3. Höger
 4. Vänster
3. Efter att ha genomfört justeringen, återställ knappen (A) till mittenläget.

In- och utfällning av de yttre backspeglarna

E00601102067

De yttre backspeglarna kan fällas in mot sidofönstren så att de inte skadas vid parkering på trånga platser.

⚠ VIKTIGT

- Kör inte bilen med speglarna i infällt läge. Olyckor kan inträffa till följd av bristande uppsikt bakåt.

Gäller inte bilar utrustade med tangent för infällning av backspegel

Tryck backspeglarna bakåt med handen för att dra in den. När du faller ut backspeglarna drar du den framåt tills den klickar på plats.

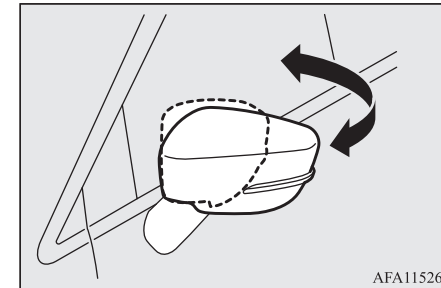

6

På bilar utrustade med tangent för infällning av backspegel

In- och utfällning av speglarna med strömställaren för infällning av speglarna

Med tändningslåset eller funktionsläget i läge "ON" eller "ACC" skall du trycka på strömställaren för speglarna för att fälla in speglarna. Tryck en gång till för att fälla ut speglarna till normalläget.

Utvändiga backspeglar

Efter att du vridit tändningslåset till "LOCK" eller ställt funktionsläget i OFF, är det möjligt att fälla in eller ut speglarna med strömställaren under ca 30 sekunder.

6

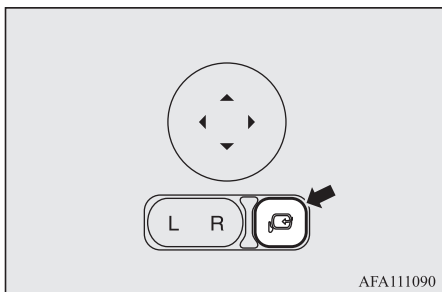

⚠ VIKTIGT

- Det går att fälla in eller ut speglarna för hand. Efter att du fällt in en spegel med strömställaren, måste du emellertid också använda strömställaren för att fälla ut den igen, inte för hand. Om du fäller ut spegeln för hand efter att du fällt in den med strömställaren, kanske den inte låses fast korrekt i utfällt läge. Följden kan bli, att den rör sig av fartvinden eller vibrationerna under när du kör, så att du förlorar bakåtsikten.

📖 OBSERVERA

- Var försiktig så att du inte klämmer händerna när speglarna är i rörelse.

📖 OBSERVERA

- Om du fäller en spegel för hand eller om den flyttats efter att den slagit mot en person eller något annat, kanske det inte går att återföra den till normalläge med strömställaren. Om detta händer, skall du trycka på strömställaren för att fälla in backspeglarna till infällt läge, tryck sedan en gång till på strömställaren för att fälla ut dem till normalläget.
- Om backspeglarna frusit fast och inte fungerar som vanligt, får du absolut inte trycka på strömställaren upprepade gånger.

In- och utfällning av speglarna utan att använda strömställaren för infällning av speglarna

[Fordon med fjärrstyrt centrallås]

Speglarna fälls in och ut automatiskt när alla dörrar låses eller låses upp med nyckeln till det fjärrstyrda centrallåset.

Se "Fjärrstyrt manöversystem: Manövrering av de utvändiga backspeglarna" på sid 3-05.

[Fordon med fjärrstyrt manöversystem]

Speglarna fälls in och ut automatiskt när alla dörrar låses eller låses upp med det fjärrstyrda nyckelsystemet, eller det fjärrstyrda centrallåset.

Se "Fjärrstyrt manöversystem: Använda de yttre backspeglarna" på sid 3-05 eller "Fjärrmanöversystemet: Använda centrallåssystem" på sid 3-11.

📖 OBSERVERA

- Funktionerna kan modifieras enligt nedanstående. Rådfråga en auktoriserad MITSUBISHI MOTORS serviceverkstad. På bilar utrustade med Smarttelefonlänkskärm och MMCS (MITSUBISHI Multi-Communication System), kan du göra justeringen via bildskärmen. Mer information finns i den separata användarhandboken.
 - Fäll ut automatiskt när tändningslåset vrids till läge "ON" eller lägesväljaren ställs i ON fäll in automatiskt när förardörren öppnas efter att tändningslåset vridits till "LOCK"-läge eller funktionsläget ställs i OFF.
 - Fäll ut automatiskt när bilens hastighet når 30 km/h.
 - Inaktivera den automatiska utfällningsfunktionen.
- De yttre backspeglarna kan fällas ut eller in på följande sätt även vid ändring till något av ovanstående.

De yttre backspeglarna fälls in om du trycker på LÅS-knappen på nyckeln två gånger inom ca 30 sekunder efter att du har tryckt på LÅS-knappen för att låsa dörrarna och bakluckan.

De yttre backspeglarna fälls ut igen om du trycker på UPPLÅSNINGS-knappen på nyckeln två gånger inom ca 30 sekunder efter att du har tryckt på UPPLÅSNINGS-knappen för att låsa dörrarna och bakluckan.

El-värmd backspegel

E00601201713

För att ta bort is eller frost från de yttre backspeglarna skall du trycka på strömställaren för bakrutedefrosteren.

Indikeringslampan (A) lyser när bakrutedefrosteren är påkopplad.

Värmaren stängs av automatiskt efter cirka 15 till 20 minuter beroende på yttertemperaturen.

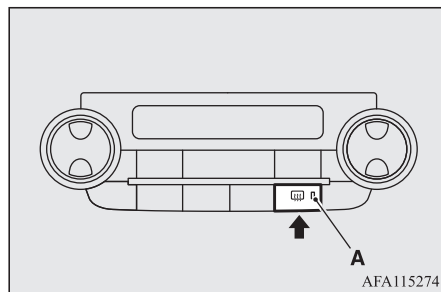

AFA115274

OBSERVERA

- De uppvärmda speglarnas defroster kan slås på automatiskt. Mer information kan du få av en auktoriserad MITSUBISHI MOTORS verkstad. På bilar utrustade med Smarttelefonlänkskärm och MMCS (MITSUBISHI Multi-Communication System), kan du göra justeringen via bildskärmen. Mer information finns i den separata användarhandboken.

Startlås*

E00601401988

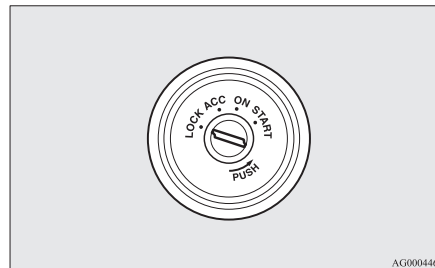

AG0004466

LOCK

Motorn är avstängd och ratten låst. Tändningsnyckeln kan endast sättas i och tas ur i detta läge.

ACC

Motorn är avstängd men radion och andra elkomponenter kan användas.

ON

Alla bilens elektriska apparater kan användas.

START

Startmotorn kopplas in. Släpp nyckeln omedelbart när motorn startar, nyckeln återgår då automatiskt till läge "ON".

OBSERVERA

- Din bil är utrustad med en elektronisk startspärr. För att bilen ska kunna startas måste koden som sändaren i nyckeln skickar ut stämma överens med den kod som finns registrerad i startspärrens dator. Se "Elektronisk immobilizer (Startsystem med stöldskydd)" på sid 3-03.

Motorknapp*

Funktion för automatisk avstängning av ACC-ström

E00620301292

När cirka 30 minuter har gått med tändningslåset i läge "ACC" stänger funktionen automatiskt av strömmen till ljudanläggningen och andra elektriska enheter som kan styras i det läget.

6

När tändningslåset vrids från läge "ACC" kommer strömmen tillbaka igen.

OBSERVERA

- Det går att ändra dessa funktioner på följande sätt:
 - Tiden tills strömmen stängs av kan ändras till cirka 60 minuter.
 - Funktionen för automatisk avstängning av ACC-strömmen kan avaktiveras. Funktionen för automatisk avstängning av ACC-strömmen kan avaktiveras. Mer information kan du få av en auktoriserad MITSUBISHI MOTORS verkstad. På bilar utrustade med Smarttelefonlänkskärm och MMCS (MITSUBISHI Multi-Communication System), kan du göra justeringen via bildskärmen. Mer information finns i den separata användarhandboken.
- När ACC:ns strömtilförsel avstannar automatiskt, kan inte ratten låsas och du kan inte låsa eller låsa upp dörrarna genom fjärrsystemets nyckel och fjärrsystemets driftsnyckel.

Tag bort startnyckeln så här

E00620401639

På fordon med manuell växellåda: avlägsna nyckeln genom att trycka in den i läget "ACC", hålla den intryckt tills den vrids till läget "LOCK" och ta ut den.

På bilar utrustade med CVT-växellåda, när du tar ur nyckeln ställer du först växelväljaren i läge "P" (PARKERING) och trycker sedan in nyckeln i läge "ACC" och håller den intryckt tills den vrids till läge "LOCK" där den kan tas ut.

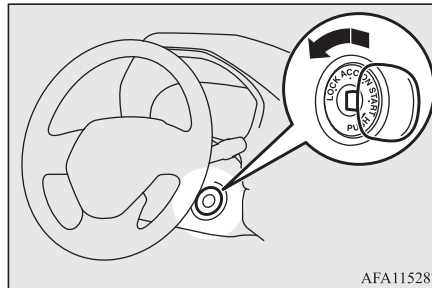

VIKTIGT

- Tag aldrig bort startnyckeln ur startlåset/rattlåset när bilen är i rörelse. Ratten låses och bilen kan inte styras.

VIKTIGT

- Om motorn stannar under körning upphör servohjälpen till bromsarna och det krävs hårdare tryck på bromspedalen vid bromsning. Även servohjälpen till styrningen upphör att fungera varför det krävs större kraft än vanligt att vrida ratten.
- Låt inte nyckeln vara kvar i läge "ON" någon längre stund när motorn inte är i gång - batteriet urladdas.
- Vrid inte nyckeln till läget "START" medan motorn är igång. Det kan leda till att startmotorn skadas.

Motorknapp*

E00631801590

För att förhindra stöld startar inte motorn såvida inte en förregistrerad trådlös manövernyckel används. (Motorstartspärr)

Om du har den trådlösa manövernyckeln på dig kan du starta motorn.

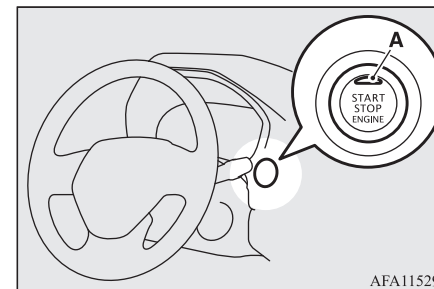

VIKTIGT

- Indikatorlampan (A) blinkar med orange sken om det föreligger ett problem eller fel med det fjärrstyrda startsystemet. Kör aldrig om indikatorlampan på motorknappen blinkar med orange sken. Kontakta genast en auktoriserad MITSUBISHI MOTORS-verkstad.
- Om motorknappen inte känns normal, som om den skulle fastna, får du inte använda den. Kontakta genast en auktoriserad MITSUBISHI MOTORS-verkstad.

OBSERVERA

- Tryck alltid motorknappen hela vägen in. Om knappen inte trycks in helt kan det ändra att motorn inte startar eller att funktionsläget inte ändras. Om du trycker in motorknappen på rätt sätt behöver du inte hålla den intryckt.

OBSERVERA

- När batteriet i fjärrkontrollen är slut, eller du tar ut fjärrkontrollen från bilen, visas en varningsdisplay. Varningsskärmen (när motorknappen trycks in en gång)



Varningsskärmen (när motorknappen trycks in två gånger eller fler)



Elektriska apparater som ljud och 12 V-uttag kan användas. Indikatorlampan på motorknappen lyser med orange sken.

ON (på)

Alla bilens elektriska apparater kan användas.

Indikatorlampan på motorknappen lyser med grönt sken. Indikatorlampan släcks när motorn är igång.

6

OBSERVERA

- Din bil är utrustad med en elektronisk startspärr. För att bilen ska kunna startas måste koden som sändaren i nyckeln skickar ut stämma överens med den kod som finns registrerad i startspärrens dator. Se "Elektronisk immobilizer (Startsystem med stöldskydd)" på sid 3-03.

Användningsläge för motorknappen och dess funktion

OFF (av)

Indikatorlampan på motorknappen slocknar. Funktionsläget kan inte ställas i OFF med växelväljaren i ett annat läge än "P" (PARKERING) (CVT-växellåda).

ACC

Motorknapp*

Ändra funktionsläget

E00631901298

Om du trycker på motorknappen utan att samtidigt trampa ned bromspedalen (CVT-växellåda) eller kopplingspedalen (M/T), kan du ändra funktionsläget i ordningen OFF, ACC, ON, OFF.

6

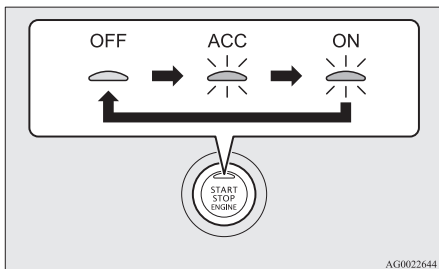

AG0022644

VIKTIGT

- När motorn inte är igång ställer du funktionsläget i OFF. Om du lämnar funktionsläget i ON eller ACC under en längre period när motorn inte är igång, kan batteriet laddas ur, vilket gör det omöjligt att starta motorn, låsa och låsa upp ratten.
- När batteriet är bortkopplat behålls det aktuella funktionsläget i minnet. När du har återanslutit batteriet, väljs det lagrade läget automatiskt. Innan du återansluter batteriet, vid reparation eller byte, måste du ställa funktionsläget i OFF. Var försiktig om du inte vet vilket funktionsläge bilen var i när batteriet tog slut.

VIKTIGT

- Funktionsläget kan inte ändras från OFF till ACC eller ON om den trådlösa manövernyckeln inte känns av att vara i bilen. Se "Fjärrstyrt manöversystem: funktionsräckvidd för att starta motorn" på sid 3-11.
- När det finns ett fjärrnyckelsystem i fordonet och driftsläget inte förändras kan fjärrnyckelns batteri ha slitits ut. Se "Varningsaktivering" på sid 3-14.

OBSERVERA

- Om driftsläget inte kan ändras till OFF (av), utför följande.
 - 1 Sätt växelväljaren i läge "P" (PARKERING) och byt läge till OFF (av). (För fordon med CVT-växellåda)
 - 2 En av de andra orsakerna kan vara låg batterispänning. Om detta sker kommer nyckelfria systemet, tillsammans med funktionen för nyckelfri drift och rattlåset, inte att fungera. Kontakta en auktoriserad MITSUBISHI MOTORS-verkstad.

Funktion för automatisk avstängning av ACC-ström

E00632801311

Efter ca. 30 minuter med funktionsläget i ACC stänger funktionen automatiskt av strömmen till ljudanläggningen och andra elektriska funktioner som kan drivas i det läget.

Strömmen slås på igen när du trycker på motorknappen.

OBSERVERA

- Det går att ändra dessa funktioner på följande sätt:
 - Tiden tills strömmen stängs av kan ändras till cirka 60 minuter.
 - Funktionen för automatisk avstängning av ACC-strömmen kan avaktiveras. Mer information kan du få av en auktoriserad MITSUBISHI MOTORS verkstad. På bilar utrustade med Smarttelefonlänkskärm och MMCS (MITSUBISHI Multi-Communication System), kan du göra justeringen via bildskärmen. Mer information finns i den separata användarhandboken.
 - När ACC:ns strömtillförsel avstannar automatiskt, kan inte ratten låsas och du kan inte låsa eller låsa upp dörrarna genom fjärrsystemets nyckel och fjärrsystemets driftsnyckel.

Påminnelse-system för funk-tionsläge OFF

E00632201197



När funktionsläget är i ett annat läge än OFF, och du försöker att låsa dörrarna och bakluckan genom att trycka på någon av förar- eller passagerardörrens låsknapp, eller bakluckans LOCK-knapp, visas en varningsdisplay och den yttre summern ljuder och du kan inte låsa dörrarna och bakluckan.

Påminnelse-system för funk-tionsläge ON

E00632301156



Om förardörren öppnas när motorn är avstängd och funktionsläget är i ett annat läge än OFF, avges en intermittent summerton som påminnelse att du bör ställa funktionsläget i OFF.

Rattlås

E00601502090

Gäller inte bilar utrustade med fjärrstyrt manöversystem

Att låsa

Tag ur nyckeln i läge "LOCK".
Vrid ratten tills den låses fast.

Att låsa upp

Vrid nyckeln till "ACC" samtidigt som du vrider ratten litet fram och tillbaka.

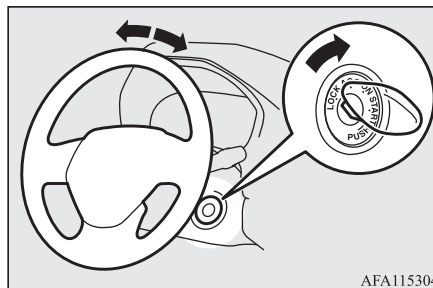

AFA115304

⚠ VIKTIGT

- Tag bort nyckeln när du lämnar bilen. I vissa länder är det förbjudet att lämna kvar nyckeln i en parkerad bil.

På bilar utrustade med fjärrstyrt manöversystem

Att låsa

När du har tryckt på motorns strömbrytare och funktionsläget är OFF, låses ratten när förardörren öppnas.

📖 OBSERVERA

- När följande åtgärd utförs med funktionsläget i OFF (av) och växelspaken i läget P (parkering), låses ratten.
 - Öppna eller stäng någon av dörrarna (ej bakluckan).
 - Lås dörrarna och bakluckan med det fjärrstyrda centrallåset eller den trådlösa systemfunktionen.
- När förardörren öppnas och ratten inte låses upp, visas en varningsdisplay och summern ljuder för att uppmärksamma föraren på att ratten låses upp.



6

Starta och stänga av motorn

VIKTIGT

- Om motorn stängs av under körning, öppnar aldrig någon dörr eller tryck på LOCK-knappen på fjärrkontrollen förrän bilen stannats på en säker plats.
Det kan annars leda till att ratten låses vilket gör det omöjligt att manövrera bilen.

Att låsa upp

6

Du kan låsa upp rattlåset med följande metoder.

- Ställ funktionsläget i ACC.
- Starta motorn.

VIKTIGT

- Ta med dig nyckeln när du lämnar bilen.
- Om bilen måste bogseras låser du upp ratten på följande sätt.
 - På bilar utrustade med manuell växellåda, ställ funktionsläget i läge ACC eller ON.
 - På bilar utrustade med CVT-växellåda, ställ funktionsläget i läge ON.

OBSERVERA

- När rattlåset inte låser visas varningsdisplayen och den inre summern ljuder. Tryck på motorns strömställare igen samtidigt som du vrid ratten litet fram och tillbaka.



- Om det är fel på rattlåset och det inte kan låsas, tänds varningslampan och den inre summern låter. Byt driftsläget ifrån ON (på) till OFF (av) för att låsa ratten igen. Om varningen tänds igen, låter du en auktoriserad MITSUBISHI MOTORS serviceverkstad kontrollera bilen.



OBSERVERA

- Om det är fel på rattlåset tänds varningslampan och den inre summern låter. Stanna genast bilen på en säker plats och kontakta en auktoriserad MITSUBISHI MOTORS-verkstad.



Starta och stänga av motorn

E00620601572

Tips för start

Gäller inte bilar utrustade med fjärrstyrt manöversystem

- Kör inte startmotorn kontinuerligt längre än 10 sekunder; batteriet kan bli urladdat. Om motorn inte startar, vrid startnyckeln tillbaka till "LOCK", vänta några sekunder och försök igen. Att försöka gång på gång medan startmotorn fortfarande roterar kommer att skada startmekanismen.

⚠ VARNING

- **Kör aldrig motorn i ett stängt garage eller ett dåligt ventilerat utrymme längre tid än det behövs för att köra in eller ut. Kolmonoxid är en osynlig och luktfri gas som kan vara livsfarlig.**

⚠ VARNING

- **Kör aldrig motorn i ett stängt garage eller ett dåligt ventilerat utrymme längre tid än det behövs för att köra in eller ut. Kolmonoxid är en osynlig och luktfri gas som kan vara livsfarlig.**

⚠ VIKTIGT

- Försök aldrig starta motorn genom att skjuta eller bogsära bilen.
- Kör inte motorn med högt varvtal och kör inte med hög hastighet innan motorn blivit genomvarm.
- Släpp startnyckeln omedelbart när motorn startat för att undvika skador på startmotorn.

⚠ VIKTIGT

- Försök aldrig starta motorn genom att skjuta eller bogsära bilen.
- Kör inte motorn med högt varvtal och kör inte med hög hastighet innan motorn blivit genomvarm.

5. På fordon utrustade med M/T, placera växelspaken i läget "N" (Neutral). På fordon utrustade med CVT, säkerställ att växelväljaren är i läget "P" (PARKERING).

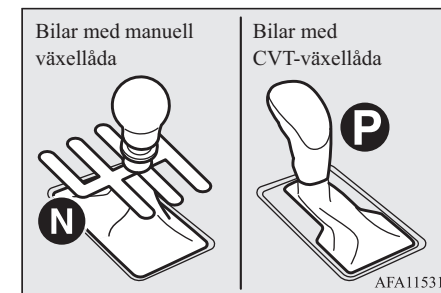

6

Start av motorn

E00620701876

På bilar utrustade med fjärrstyrt manöversystem

- Motorn kan startas i alla funktionslägen.
- Startmotorn körs i högst 15 sekunder om du släpper upp motorknappen med en gång. Om du trycker en gång till på motorknappen medan startmotorn körs, stannar den. Startmotorn körs i högst 30 sekunder om du håller motorknappen nedtryckt.

Om motorn inte startar väntar du en stund och försöker sedan på nytt. Att försöka gång på gång medan startmotorn fortfarande roterar kommer att skada startmekanismen.

Gäller inte bilar utrustade med fjärrstyrt manöversystem

1. Sätt i startnyckeln och tag på säkerhetsbältet.
2. Kontrollera att parkeringsbromsen är ansatt.
3. Håll ned bromspedalen.
4. Tryck ned kopplingspedalen helt (M/T).

📖 OBSERVERA

- För bilar med manuell växellåda fungerar inte startmotorn om inte kopplingspedalen är helt nedtryckt.

📖 OBSERVERA

- På bilar med CVT-växellåda kan inte startmotorn användas om inte växelspaken är i "P" (PARKERING) eller "N" (FRILÄGE). Av säkerhetsskäl bör du starta motorn i "P" (PARKERING) så att hjulen är låsta.

6. När du vridit startnyckeln till "ON" skall du först kontrollera att alla varningslampor fungerar på rätt sätt innan du startar motorn.
7. Vrid startnyckeln till "START" utan att trampa på gaspedalen och släpp sedan nyckeln omedelbart när motorn startar.

Starta och stänga av motorn

OBSERVERA

- Mindre oljud kan höras när motorn startar. Dessa försvinner när motorn värms upp.
- Om du byter batteriet åtgår mer tid för att starta motorn strax efter batteribytet.

Vid startsvårigheter

Det kan inträffa att motorn inte startar trots flera försök.

6

1. Kontrollera att alla elektriska enheter, t.ex. lampor, luftkonditionering och bakrutans elvärme, är avstängda.
2. Tryck ned bromspedalen på fordon med CVT, eller kopplingspedalen på fordon med M/T-växellåda, tryck ned gaspedalen halvvägs och försök sedan starta motorn. Släpp gaspedalen så fort motorn startar.

3. Om motorn ändå inte vill starta kan den ha fått för mycket bensin. Tryck ned bromspedalen på fordon med CVT, eller kopplingspedalen på fordon med M/T, tryck ned gaspedalen helt och försök sedan starta motorn under 5 - 6 sekunder. Vrid tillbaka tändningslåset till läget "LOCK" och släpp gaspedalen. Vänta några sekunder och försök sedan starta motorn igen under 5 - 6 sekunder medan du håller bromspedalen eller kopplingspedalen nedtryckt. Rör inte gaspedalen. Släpp tändningsnyckeln om motorn startar. Upprepa hela sekvensen om motorn inte startar. Om den ändå inte startar bör du låta kontrollera bilen.

På bilar utrustade med fjärrstyrt manöversystem

1. Ta på säkerhetsbältet.
2. Kontrollera att parkeringsbromsen är ansatt.
3. Tryck och håll ned bromspedalen ordentligt med höger fot.

OBSERVERA

- Efter att motorn inte har startat på en stund behöver trycket på bromspedalen vara större, för att starta motorn. Om detta sker, tryck då hårdare än vanligt på bromspedalen.

4. Tryck ned kopplingspedalen helt (M/T).

OBSERVERA

- För bilar med manuell växellåda fungerar inte startmotorn om inte kopplingspedalen är helt nedtryckt.

5. På fordon utrustade med M/T, placera växelspaken i läget "N" (Neutral). På fordon utrustade med CVT, säkerställ att växelväljaren är i läget "P" (PARKERING).

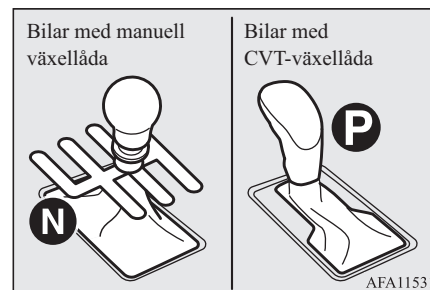

6. Tryck på motorknappen.
7. Kontrollera att alla varningslampor fungerar som de ska.

OBSERVERA

- Mindre oljud kan höras när motorn startar. Dessa försvinner när motorn värms upp.
- När du startar motorn tryckte du på motorknappen utan att trampa ned kopplingspedalen (M/T) så försvinner varningsdisplayen.



- När du startar motorn är växelväljaren i ett annat läge än "P" (PARKERING) eller "N" (FRILÄGE) eller så har du tryckt på motorknappen utan att ha hållit bromspedalen nedtrampad (CVT) så försvinner varningsdisplayen.



- Om du byter batteriet åtgår mer tid för att starta motorn strax efter batteribytet.

Vid startsvårigheter

Det kan inträffa att motorn inte startar trots flera försök.

1. Kontrollera att alla elektriska enheter, t.ex. lampor, luftkonditionering och bakrutans elvärme, är avstängda.

2. Tryck ned bromspedalen på fordon med CVT, eller kopplingspedalen på fordon med M/T-växellåda, tryck ned gaspedalen halvvägs och försök sedan starta motorn. Släpp gaspedalen så fort motorn startar.
3. Om motorn ändå inte vill starta kan den ha fått för mycket bensin. Tryck ned bromspedalen på fordon med CVT-växellåda, eller kopplingspedalen på fordon med M/T, tryck ned gaspedalen helt och försök sedan starta motorn under 5 - 6 sekunder. Om motorn inte startar inom 5 till 6 sekunder trycker du på motorknappen för att stoppa startförsöket och släpper gaspedalen. Ställ funktionsläget i OFF (av). Vänta några sekunder och tryck sedan på motorknappen för att starta motorn igen medan du håller bromspedalen eller kopplingspedalen nedtryckt. Rör inte gaspedalen. Upprepa hela sekvensen om motorn inte startar. Om den ändå inte startar bör du låta kontrollera bilen.

Start av motorn

E00620801499

VIKTIGT

- Eftersom bilen har turbo, skall du inte stänga av motorn omedelbart efter en körning med hög hastighet eller körning uppför en lång backe. Låt först motorn gå på tomgång så att turbon får en chans att svalna.

6

Gäller inte bilar utrustade med fjärrstyrt manöversystem

1. Stanna bilen helt.
2. Dra åt parkeringsbromsen ordentligt medan du trampar på bromspedalen.
3. På bilar med manuell växellåda vrids du tändningslåset till "LOCK" för att stänga av motorn och flyttar sedan växelspaken till 1:ans växel (i uppförbacke) "R" (Back) (i nedförbacke). På bilar med CVT-växellåda, flytta växelväljaren till läge "P" (PARKERING) och stäng av motorn.

På bilar utrustade med fjärrstyrt manöversystem

Starta och stänga av motorn

! VARNING

- Använd inte motorknappen annat än i nödfall. Om motorn stannar under körning upphör servohjälpen till bromsarna och det krävs hårdare tryck på bromspedalen vid bromsning. Även servohjälpen till styrningen upphör att fungera varför det krävs större kraft än vanligt att vrida ratten. Det kan leda till allvarliga olyckor.

6

📖 OBSERVERA

- Om du måste stänga av motorn snabbt under körning håller du motorknappen nedtryckt i minst 3 sekunder eller trycker snabbt på den minst tre gånger i följd. Motorn stängs av och funktionsläget ställs i ACC.
- Stäng inte av motorn med växelväljaren i ett annat läge än "P" (PARKERING) (CVT-växellåda). Om motorn stängs av med växelväljaren i ett annat läge än "P" (PARKERING) ändras funktionsläget till ACC istället för till OFF.
Ställ funktionsläget i OFF efter att ha flyttat växelväljaren till läge "P" (PARKERING).

1. Stanna bilen.
2. Dra åt parkeringsbromsen ordentligt medan du trampar på bromspedalen.

3. På bilar utrustade med manuell växellåda, tryck på motorknappen för att stänga av motorn, flytta sedan växelspaken till 1:ans växel (i uppförsbacke) eller till "R" (Back) (i nedförsbacke).

På bilar med CVT-växellåda, flytta växelväljaren till läge "P" (PARKERING) och stäng av motorn genom att trycka på motorknappen.

Om den trådlösa manövernyckeln inte fungerar på rätt sätt

E00632901279

Följande drift kan användas för att starta motorn eller byta driftsläget.

1. Tryck ner bromspedalen ordentligt med din högra fot (CVT) eller kopplingspedalen (M/T).

2. Medan du trycker ner bromspedalen (CVT) eller kopplingspedalen (M/T), vidrör den delen av den fjärrstyrda nyckeln, som visas i bilden, mot motorknappen.

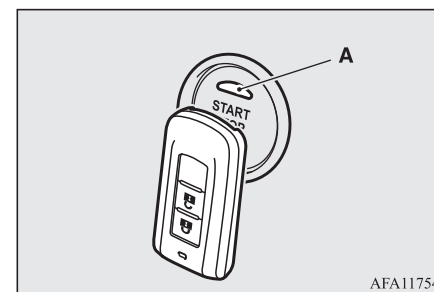

3. Om det fjärrstyrda nyckelsystemet känns igen kommer indikatorlampan (A) på motorknappen att lysa grön, och sedan kommer motorn att starta och driftsläget kan ändras inom cirka 10 sekunder. Se "Start av motorn" på sid 6-19 och "Ändra funktionsläget" på sid 6-16.

📖 OBSERVERA

- Om metallobjekt eller andra nycklar är i närheten av det fjärrstyrda nyckelsystemet, kanske inte det fjärrstyrda nyckelsystemet inte känns igen.

OBSERVERA

- Istället för att trycka ner bromspedalen kan det fjärrstyrda nyckelsystemet också kännas igen på samma sätt, inom cirka 30 sekunder efter att motorknappen har tryckts in.
- För att byta driftsläge utan att starta motorn, släpp på bromspedalen (CVT) eller kopplingspedalen (M/T), efter att indikatorlampan på motorknappen lyser grön och tryck sedan på motorknappen.

Användning av turbon

E00611201149

VIKTIGT

- Kör inte motorn med höga motorvarvtal (t.ex. genom att rusa den eller genom att accelerera snabbt) omedelbart efter att du startat den.
- Stanna inte motorn omedelbart efter att du kört med hög hastighet eller uppför backar. Låt först motorn gå på tomgång så att turbon får en chans att svalna.

Turbo

Turbon ökar motoreffekten genom att pressa in mera luft i motorns cylindrar. Turbinhjulen inne i turbon roterar med extremt höga varvtal och är utsatta för extremt höga temperaturer. De smörjs och kyls av motoroljan. Om motoroljan inte byts med föreskrivna intervaller kan lagren skära eller ge onormalt ljud.

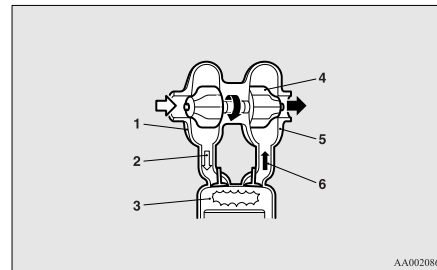

AA0020860

1. Luftkompressor
2. Komprimerad luft
3. Cylinder
4. Turbinblad
5. Turbin
6. Avgaser

Auto Stop & Go-system (AS&G)

E00627401162

Auto Stop & Go-systemet (AS&G) stänger av och startar automatiskt motorn när bilen stannas, t.ex. vid ett trafikljus eller i köer, för att minska avgaser och förbättra bränsleförbrukningen.

VIKTIGT

- Om bilen kommer att stå stilla en längre stund eller om du lämnar fordonet oövervakat, stäng av motorn.

OBSERVERA

- Den totala tiden då motorn har varit avstängd p.g.a. AS&G visas i multiinformationsdisplayen. Se "Auto Stop & Go (AS&G)-övervakning" på sid 5-12.

Att starta/stänga av AS&G

E00627501349

AS&G-systemet kopplas automatiskt in när du vrider startnyckeln till "ON" eller funktionsläget är i läge ON.

Du kan avaktivera systemet genom att trycka på "Auto Stop & Go (AS&G) OFF"-knappen.

Se "Att inaktivera" på sid 6-28.

Auto Stop & Go-system (AS&G)

Stannar automatiskt motorn (på fordon utrustade med M/T)

1. Stanna fordonet när  indikatorskärmen startar.



6

2. Trampa ned bromspedalen och kopplingspedalen och lägg växelspaken i "N" (Friläge).

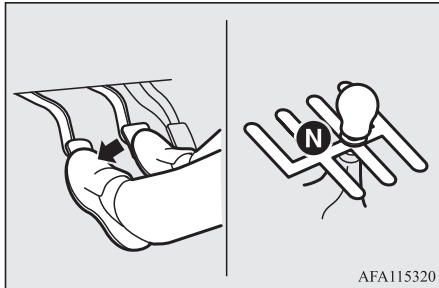

AFA115320

3. Släpp upp kopplingspedalen. Motorn stängs av automatiskt.

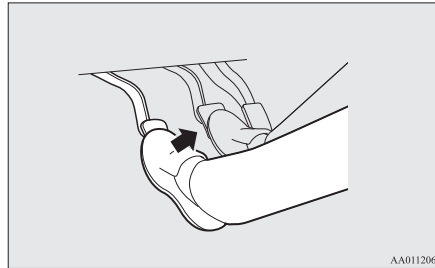

AA0112064

Stannar automatiskt motorn (på fordon utrustade med CVT)

1. Stanna fordonet när  indikatorskärmen startar.
2. Trampa på bromspedalen. Motorn stängs av automatiskt.

När ACC-systemet (Adaptive Cruise Control) är på (för fordon utrustade med ACC)

1. Starta ACC:n när  indikatorskärmen startar.

2. När ACC är igång och fordonet stannar kommer motorn att stanna automatiskt även om du inte trycker ner bromspedalen.

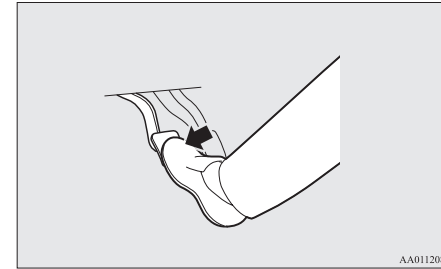

AA0112080

OBSERVERA

- När motorn stängs av automatiskt, sker ändringar i körförhållandena. Håll noggrann kontroll på följande.
 - Bromsservon fungerar inte och det krävs större tryck på pedalen. Om bilen är i rörelse, trampa ned bromsen hårdare än vanligt.
 - Den elektriska servostyrningen (EPS) avaktiveras och det blir tyngre att vrida på ratten.

⚠ VIKTIGT

- När motorn har stängts av automatiskt, försök inte att kliva ur fordonet. Eftersom motorn startar om automatiskt när förarsätets bälte lösgörs eller när dörren på förarsidan öppnas, kan en oavsiktlig olycka ske när fordonet försätts i rörelse.
- Tänk på följande när motorn stängts av automatiskt. I annat fall kan en olycka inträffa när motorn startar igen.
 - På bilar utrustade med M/T, flytta inte växelspaken till ett annat läge än "N" (Friläge). Om växelväljaren flyttas till ett annat läge än "N" (Friläge), blinkar **(A)**-indikatordisplayen och summern ljuder. Om växelväljaren återförs till läge "N" (Friläge), slutar **(A)**-indikatordisplayen att blinka och summern tystnar. Motorn startar inte om växelväljaren är i ett annat läge än "N" (Friläge).

📖 OBSERVERA

- I följande fall kommer **(A)**-indikatordisplayen att blinka för att informera föraren om att motorn inte kommer stängas av automatiskt.
 - Förarens säkerhetsbälte sitter inte fast
 - Förardörren är öppen
 - Motorhuvens är öppen
- I följande fall fungerar inte **(A)**-indikatordisplayen och motorn stängs inte av automatiskt även om bilen stoppas.

📖 OBSERVERA

- Efter att motorn startas om automatiskt har fordonshastigheten inte överskridit cirka 5 km/h
- Efter start av motorn har inte mer än ca 30 sekunder gått
- När motorn startar automatiskt och bilen stannar igen inom 10 sekunder
- Kylvätskans temperatur är låg
- Omgivningstemperaturen är låg
- Vid användning av värmaren är inte fordonets inre temperatur tillräcklig
- Luftkonditioneringen är igång och passagerarutrymmet har inte kylts ned tillräckligt
- Defrosterknappen trycks in
Se "Borttagning av is från vindruta och sidofönster" på sid 7-06.
- När luftkonditioneringen används i AUTO-läge och temperaturregleringen är inställd på max. värme eller max. kyla.
- Den elektriska strömförbrukningen är hög, t.ex. när bakrutans avimningsfunktion eller andra elektriska komponenter är igång eller när fläkthastigheten är inställd på hög fart.
- Batteriets volym, spänning eller prestanda är låg
- Kontrollera om motorvarningslampan lyser eller om **(A)OFF**-indikatordisplayen blinkar
- Växelväljaren är i ett annat läge i "D" (KÖRLÄGE) (CVT)

📖 OBSERVERA

- ASC-funktionsindikatorn och ASC OFF-indikatorn tänds (CVT)
- ABS-varningslampan tänds
- CVT-varningslampan tänds/varningsdisplayen visas (CVT)
- I följande fall stängs motorn inte av automatiskt även om **(A)**-indikatordisplayen är på.
 - Trampa ned gaspedalen
 - Bromsförstärkarens tryck är lågt
 - Vrid på ratten
 - Bromspedalen inte är tillräckligt nedtryckt (CVT)
 - Parkeringsbromsen fungerar (CVT)
 - Parkeringsbromsen fungerar (CVT)
- Vila inte foten på kopplingspedalen under körning, på fordon utrustade med manuellväxellåda, eftersom det kommer att identifieras som att kopplingskontakten inte fungerar. Displayen för AS&G OFF-systemet blinkar och AS&G-systemet fungerar inte.
- Om AS&G-systemet är igång samtidigt som luftkonditioneringen, stängs både motorn och luftkonditioneringens kompressor av. Därför kommer endast fläkten fungera, fönsterna kan imma igen. Om detta inträffar, tryck på defrosterknappen för att starta motorn.
Se "Borttagning av is från vindruta och sidofönster" på sid 7-06.

Auto Stop & Go-system (AS&G)

OBSERVERA

- Om rutorna immar igen varje gång motorn stängs rekommenderas det att du avaktiverar AS&G-systemet genom att trycka på "Auto Stop & Go (AS&G) OFF"-omkopplaren. Se "Att inaktivera" på sid 6-28.
- Om luftkonditioneringen är igång, ställer du in temperaturratten på ett högre värde för att förlänga tiden som motorn är avstängd.

6

Startar automatiskt om motorn (på fordon utrustade med M/T)

Trampa ned kopplingspedalen när växelväljaren är i läge "N" (Friläge). -indikatorskärmen slocknar och motorn startar automatiskt.

Stannar automatiskt motorn (på fordon utrustade med CVT)

Släpp upp bromspedalen. -indikatorskärmen slocknar och motorn startar automatiskt.

När indikatorlampan för bromsens automatiska håll-läge lyser (för bilar utrustade med automatiskt håll-läge)

När du trycker ner gaspedalen, startar motorn om automatiskt.

När ACC-systemet (Adaptive Cruise Control) är på (för fordon utrustade med ACC)

När fordonet framför börjar röra på sig, eller när du trycker ner gaspedalen, startar motorn om automatiskt.

OBSERVERA

- På fordon utrustade med indikatorlampa för automatiskt håll-läge på bromsen, om indikatorlampan för det automatiska håll-läget lyser kommer motorn inte att starta om automatiskt, även om du släpper bromspedalen.
- Medan ACC används kommer inte motorn starta om automatiskt även om du släpper bromspedalen (på fordon utrustade med ACC).
- Flytta inte växelspaken till någon annan position annan än "N" (Neutral) på fordon med M/T, frigör inte heller kopplingen medan motorn startar om automatiskt. Startmotorn kommer stanna och motorn kommer inte starta om automatiskt.

OBSERVERA

- Om motorn inte startar om automatiskt kommer varningsdisplayen att visas på informations-skärmen i multi-informationsdisplayen, och varningslampan för urladdning, samt varningslampan om att kontrollera motorn, kommer att lysa. Varningsskärm (på fordon utrustade med M/T)



OBSERVERA

- Varningsskärm (på fordon utrustade med CVT)



Om det hör sker:

[På fordon utrustade med manuell växellåda]
Startar inte motorn ens när kopplingen trampas ned igen. Håll bromspedalen nedtryckt, trampa ned kopplingen helt och vrid tändningslåset till läge "START" eller tryck på motorknappen för att starta motorn.

[På fordon utrustade med CVT-växellåda]
Startar inte motorn ens när bromsen släpps upp igen. Och, **A OFF** -indikatordisplayen blinkar och summern låter.

Håll bromspedalen nedtryckt, flytta växelväljaren till "P" (PARK) eller "N" (NEUTRAL) och vrid tändningslåset till läge "START" eller tryck på motorknappen för att starta motorn. Efter att motorn startar slutar summern ljuda.

Men **A OFF**-indikatordisplayen fortsätter att blinka tills dess tändlåset är i "LOCK" (LÅS) läge eller i driftläget "OFF" (AV). Mer information finns i "Starta och stänga av motorn" på sid 6-18

OBSERVERA

- Fordon som är utrustade med CVT har en funktion som förhindrar att fordonet startar oväntat om bilen rullar, m.m. genom att temporärt hålla nere bromsen när motorn startas automatiskt.
Den här funktionen är avaktiverad om växelväljaren inte är inställd på "N" (NEUTRAL).
Medan funktionen är aktiverad kan du höra driftsljud ifrån undersidan av fordonet eller att uppleva en ryckning i bromspedalen.
Det indikerar att systemet inte fungerar på rätt sätt. Det indikerar inte något fel.

VIKTIGT

- I följande fall startar motorn automatiskt även om den stängdes av med AS&G-systemet. Var uppmärksam, i annat fall kan en olycka inträffa när motorn startar.
 - Bilens hastighet är 3 km/h eller snabbare vid rullning i nedförsbacke
 - Bromsservons vakuumptryck är lågt eftersom bromspedalen trampats ned flera gånger eller hårdare än vanligt
 - Kylvätskans temperatur är låg
 - När luftkonditioneringen används via luftkonditioneringsknappen.
 - När luftkonditioneringens förinställda temperatur ändras markant.
 - När luftkonditioneringen används i AUTO-läge och temperaturratten är inställd på max. värme eller max. kyla

VIKTIGT

- När luftkonditioneringen är påslagen stiger passagerarutrymmets temperatur och luftkonditioneringens kompressor kopplas in för att sänka temperaturen.
- Defrosterknappen trycks in
Se "Borttagning av imma från vindruta och sidofönster" på sid 7-06.
- Den elektriska strömförbrukningen är hög, t.ex. när bakrutans avimningsfunktion eller andra elektriska komponenter är igång eller när fläkthastigheten är inställd på hög fart.
- Trampa ned gaspedalen (CVT)
- Batteriets spänning eller prestanda är låg
- Vrid på ratten
- När motorn har stannat, vänta i 3 minuter (CVT)
- Flytta växelväljaren till "R" (BACK) (CVT)
- Flytta växelväljaren från "N" (FRILÄGE) till "D" (KÖRLÄGE).
- Förarens bälte är lösgjort
- Förardörren har öppnats
- När knappen till den elektriska parkeringsbromsen är uppdragen för att använda den elektriska parkeringsbromsen (på fordon utrustade med elektrisk parkeringsbroms).

6**OBSERVERA**

- I följande fall startar motorn inte igen.
 - Motorhuven är öppen

Manuell växellåda*

OBSERVERA

- För bilar med manuell växellåda, när motorn har stängts av automatiskt trycker du ned knappen "Auto Stop & Go (AS&G) OFF" för att avaktivera Auto Stop & Go-systemet (AS&G).
- När motorn startar automatiskt, kan det hända att ljudvolymen sänks tillfälligt. Det är inget fel.
- När motorn har stängts av automatiskt, kan luftkonditioneringen tillfälligt ändra luftvolymen. Det är inget fel.
- På fordon utrustade med CVT, när motorn stoppas automatiskt, om växelspaken snabbt flyttas till läge "P" (PARKERING) samtidigt som bromspedalen hålls nedtryckt, förblir motorn avstängd även om du släpper bromspedalen.
Om detta sker kommer -indikatordisplayen att blinka för att underrätta föraren. Om du vill starta motorn igen trampar du ned bromspedalen.
Tryck på motorknappen utan att trycka ned bromspedalen om du vill stänga av funktionsläget. (på fordon utrustade med fjärrstyrt nyckelsystem)

Koppla bort så här

E00627701178

AS&G-systemet kopplas automatiskt in när du vrider startnyckeln till "ON" eller funktionsläget är i läge ON. Du kan avaktivera systemet genom att trycka på "Auto Stop & Go (AS&G) OFF"-knappen.

När AS&G-systemet är avaktiverat, tänds -displayen.

Om du vill återaktivera AS&G-systemet trycker du på "Auto Stop & Go (AS&G) OFF"-knappen, så slocknar displayen.

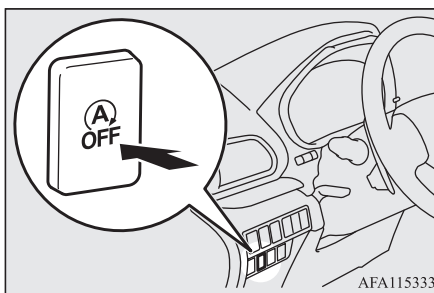

AS&G OFF-indikatordisplayen





OBSERVERA

- Displayen tänds även några sekunder när tändningslåset vrids till läge "ON" (på) eller funktionsläget ställs i ON (på).

Om varningslampan/displayen blinkar upp vid körning

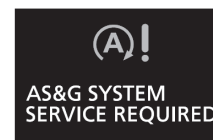
E00627801124



Om varningsskärmen visas på infformations-skärmen i multiinformationsdisplayen och -indikatordisplayen blinkar, fungerar inte AS&G-systemet och kommer inte att användas.

Vi rekommenderar att du konsulterar en auktoriserad MITSUBISHI MOTORS verkstad.

Manuell växellåda*



E0062002106

Växlingsschemat visas på växelspaksknappen. För att starta, tryck ner kopplingspedalen hela vägen ner och växla till 1:ans växel eller läge "R" (Back). Släpp sedan kopplingspedalen gradvis medan du möter med gaspedalen.

⚠ VIKTIGT

- Lägg inte i backväxeln medan bilen rör sig framåt. Om du gör det kan växellådan skadas.
- Låt inte vänsterfoten vila på kopplingspedalen under körning - följden kan bli att kopplingen slits ut i förtid eller skadas.
- Rulla inte med växelspaken i läge "N" (friläge).
- Använd inte växelspaken som avlastningsfjäder eftersom det kan slita ut växelspaken.

📖 OBSERVERA

- I kallt väder kan växling vara litet svårt tills oljan i växellådan hunnit värmas upp. Detta är normalt och skadar inte växellådan.
- Om det är svårt att växla till 1:ans växel, tryck ner kopplingspedalen igen; växlingen kommer då att bli enklare att utföra.
- Växelindikatorn visar de rekommenderade växlingspunkterna för bränsleekonomisk körning. Den visar  i multi-informationsdisplayen när uppväxling rekommenderas och  när nedväxling rekommenderas.



Flytta växelspaken till "R" (Back)

E00615401282

Lyft upp ringen (A), flytta sedan växelspaken till "R" (Back) samtidigt som du håller kvar ringen upplyft.

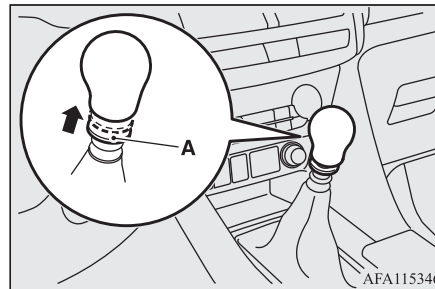

⚠ VIKTIGT

- Lyft inte upp ringen (A) när du växlar till något annat läge än "R" (Back). Om du alltid lyfter upp ringen (A) när du flyttar växelspaken, kan du av misstag flytta växelspaken till "R" (Back) och orsaka en olycka och/eller skador i växellådan.

Ringens återgång ned till utgångsläget när du återför växelspaken till "N" (Friläge).

⚠ VIKTIGT

- Om ringen inte går tillbaka ned från det upplyfta läget, rekommenderar vi att du låter kontrollera bilen.

Möjlig hastighet

E00610802972

Undvik att växla ned vid hög hastighet eftersom detta kan orsaka för högt motorvarvtal (visaren på varvräknaren når det röda fältet) med motorskador som följd.

2WD

Växlingspunkt	Max. hastighet
1 ^a växel	45 km/h
2 ^a växel	90 km/h
3 ^e växel	140 km/h
4 ^e växel	190 km/h
5:ans växel	205 km/h

Använd 6:e växeln när hastigheten så tillåter, för att få bästa möjliga bränsleekonomi.

6

INVECS-III CVT sportläge i åtta steg*

INVECS-III CVT sportläge i åtta steg*

E00602101445

CVT ändrar automatiskt och kontinuerligt utväxlingen beroende på väg- och körförhållanden. Det bidrar till en mjuk körning med utmärkt bränsleekonomi. Om ditt fordon är utrustat med växelpaddlar kan du växla upp och ner manuellt. Se "Sportläge" på sid 6-32

6

Växelväljarens olika lägen

E00602201459

CVT-växellådan väljer automatiskt ett optimalt utväxlingsförhållande beroende på bilens hastighet och gaspedalens läge. Det finns 2 spår för växelväljaren (A); automatspåret (B) och sportspåret (C).

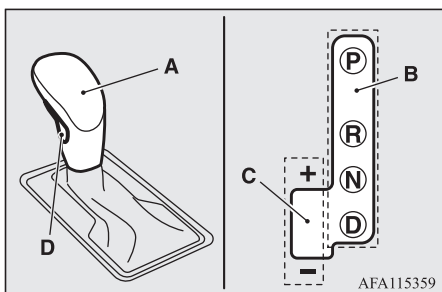

I automatväxelspåret har växelväljaren fyra lägen, och den har en spärrknapp (D) för att förhindra oavsiktlig felväxling.

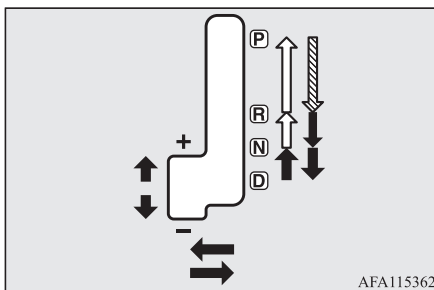

	Spärrknappen måste vara intryckt och bromspedalen nedtryckt för att växelväljaren skall kunna flyttas.
	Spärrknappen måste vara intryckt vid flyttning av växelväljaren.
	Spärrknappen behöver inte vara intryckt vid flyttning av växelväljaren.

! VARNING

- Om spärrknappen alltid hålls intryckt vid alla rörelser med växelväljaren kan en växling av misstag ske till läge "P" (PARKERING) eller "R" (BACK). Låt bli att trycka in spärrknappen vid de växlingar som markeras med ↓ i bilden.

! VARNING

- Trampa alltid ned bromspedalen när du ändrar väljarspaken till ett annat läge från läge "P" (PARKERING) eller "N" (FRILÄGE). Sätt aldrig foten på gaspedalen när du flyttar växelväljaren från "P" (PARKERING) till "N" (FRILÄGE).

📖 OBSERVERA

- För att undvika felaktiga växlingar skall du alltid flytta växelväljaren med en bestämd rörelse till varje växelläge och stanna där ett kort moment. Kontrollera alltid läget på växelväljardisplayen efter att ha flyttat väljarspaken.
- Om du inte håller ned bromspedalen gör ett växelväljarlås att växelväljaren inte kan flyttas från "P" (PARKERING).

När växelspaken inte kan flyttas från läge "P" (PARKERING)

E00629001540

När växelspaken inte kan flyttas från läge "P" (PARKERING) till ett annat läge medan bromspedalen trampas ned och tändningslåset eller funktionslåset är i läge "ON", kan batteriet vara urladdat eller så kan det vara fel på växelspärremekanismen. Låt genast en auktoriserad MITSUBISHI MOTORS verkstad kontrollera bilen.

Om du behöver flytta bilen ställer du växelväljaren i följande läge.

1. Kontrollera att parkeringsbromsen är ansatt.
2. Stäng av motorn om den är igång.
3. Stick in en spårskruvmejsel med spetsen täckt av en tygbit i spåret (A) på kåpan. Bänd försiktigt för att ta bort kåpan.

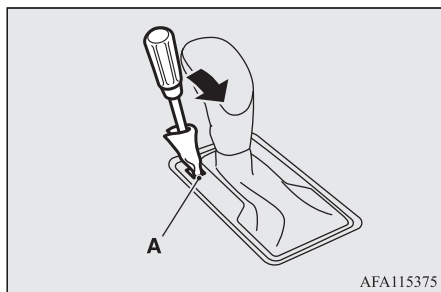

4. Trampa på bromspedalen med högra foten.

5. Stick in en spårskruvmejsel i växelspärrens frigöringshål (B). Sätt växelspaken i läge "N" (FRILÄGE) och tryck mejseln nedåt.

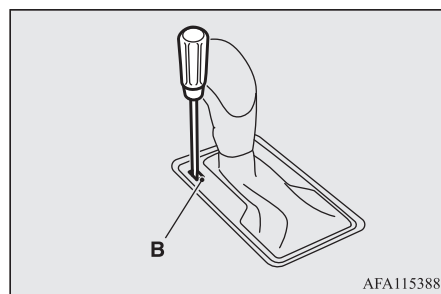

Visning av växelväljarläge

E00602301610

När tänd-låset är växlat till "ON"-position eller när driftsläget är PÅ, visas positionen för växelväljaren på multiinformations displayen

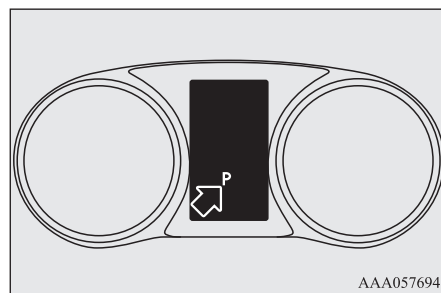

OGKW18E3

INVECS-III CVT sportläge i åtta steg*

När växelväljarens positionsdisplay blinkar

E00637700057

! VARNING

- För att undvika att fordonet rör sig oavsiktligt, håll nere bromspedalen med din högra fot, och tryck inte ner gaspedalen, medan växelväljarens positionsdisplay blinkar.

6

Om den omgivande temperaturen är låg kan växelväljarens positionsdisplay på multiinformations displayen blinka när växelväljaren placeras i positionerna "D" (DRIVE) eller "R" (REVERSE) direkt efter att motorn har startats. Detta indikerar att transmissionen kräver uppvärmning.

Medan displayen blinkar kommer fordonet inte att röra sig, eftersom transmissionen kopplar ur tills dess uppvärmningen är genomförd, även om växelväljaren är placerad position "D" eller "R".

Utför följande när växelväljarens positionsdisplay blinkar:

1. Tryck ner bromspedalen med din högra fot och placera växelväljaren i positionen "N" (NEUTRAL) i flera sekunder.

INVECS-III CVT sportläge i åtta steg*

2. Håll bromspedalen nedtryckt och placera sedan växelväljaren i position "D" (DRIVE) eller "R" (REVERSE). Om växelväljarens positionsdisplay slutar blinka är uppvärmningen genomförd och transmissionen kommer fungera normalt.
3. Om displayen fortfarande blinkar, repetera steg 1 och 2 som anges ovan.

6

OBSERVERA

- Medan växelväljarens positionsdisplay blinkar kommer en summer att låta intermittent.

Växelväljarens lägen

E00602401578

"P" PARKERING

I detta läge är kraftöverföringen spärrad så att bilen inte kan röra sig. Motorn kan startas i detta läge.

VIKTIGT

- Växla aldrig till läge "P" (PARKERING) när bilen är i rörelse för att undvika skador i växellådan.

"R" BACK

Detta läge är för back.

VIKTIGT

- Växla aldrig till läge "R" (Back) från "D" (körläge) medan bilen är i rörelse för att undvika att växellådan skadas.

"N" FRILÄGE

I detta läge är kraftöverföringen frikopplad. Detta läge motsvarar friläget i en manuell växellåda och skall användas när bilen står stilla någon längre stund med motorn i gång, t.ex. vid stopp i trafiken.

VARNING

- Flytta aldrig växelväljaren till läge "N" (FRILÄGE) under körning. En allvarlig olycka kan inträffa om du av misstag råkar flytta växelväljaren till "P" (PARKERING) eller "R" (BACK) eller också förlorar du möjligheten till motorbromsning.
- I en brant backe skall motorn startas med växelväljaren i läge "P" (PARKERING) och inte i läge "N" (FRILÄGE).
- Håll alltid en fot på bromsen för att förhindra att fordonet rullar när växelspaken är i läget "N" (FRILÄGE) eller när du växlar till eller från "N" (FRILÄGE).

"D" KÖRLÄGE

Det här läget används för vanlig stads- och landsvägskörning. Växellådan ändrar automatiskt och kontinuerligt utväxlingen beroende på väg- och körförhållanden.

VIKTIGT

- Växla aldrig till läge "D" (KÖRLÄGE) eller från "R" (BACK) när bilen är i rörelse för att undvika skador i växellådan.

Sportläge

E00602501436

Oavsett om bilen är stilla eller i rörelse väljer du sportläget genom att försiktigt flytta växelväljaren från läge "D" (KÖRLÄGE) till sportlägesspåret (A).

För att återgå till "D"-automatik, skall du mjukt trycka växelväljaren tillbaka till automatväxelspåret (B). I sportläget kan växling utföras snabbt genom att flytta växelväljaren bakåt och framåt, eller använda växelpaddlarna på ratten (för fordon som är utrustade med växelpaddlar). Till skillnad mot en manuell växellåda, tillåter "Sportläge" växling med gaspedalen helt nedtryckt.

OBSERVERA

- Du kan växla till sportläge med växelpaddlarna när växelväljaren är i huvudspåret (B) också. Du kan också återgå till "D" på något av följande sätt.
När du återgår till "D" ändras väljarspakslägets display till läge "D" (KÖRLÄGE).
 - Dra +-paddeln (växla upp) framåt (mot föraren) i minst 2 sekunder.
 - Stanna bilen.
 - Skjut väljarspaken från läge "D" (körning) till den manuella grinden (A) och skjut tillbaka väljarspaken till huvudgrinden (B).

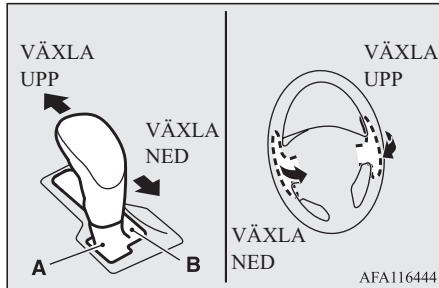

+ (VÄXLA UPP)

Växellådan växlar upp ett steg åt gången.

-(VÄXLA NED)

Växellådan växlar ned ett steg åt gången.

VIKTIGT

- I sportläge måste föraren växla upp när det behövs och se till att hålla motorvarvtalet under den röda zonen.
- Upprepad kontinuerlig användning av växelpaddlarna växlar kontinuerligt växelläge.
- Använd inte vänster och höger växelpaddel samtidigt. Att göra det kan göra så att fel växlingsratio väljs.

OBSERVERA

- Bara de åtta framåtväxlarna kan väljas.
För att backa eller parkera bilen måste växelväljaren föras till "R" (BACK) resp. "P" (PARKERING).
- För att bibehålla goda köregenskaper, kan växellådan vägra en uppväxling trots att du växlar upp med paddeln med "+" (VÄXLA UPP) vid vissa hastigheter. Dessutom kan det hända att växellådan vägrar att växla ned när du växlar ned med väljarspaken eller växelpaddlarna, med "-" (VÄXLA NED) i vissa hastigheter för att förhindra övervarning av motorn. När detta inträffar ljuder en summer som en indikation på att ingen nedväxling kommer att ske.
- Nedväxlingarna sker automatiskt varefter bilen saktar ned. Innan bilen stannar läggs 1:ans in automatiskt. Fordonet kommer automatiskt att återgå till position "D" (körläge) om fordonet stannar.

OBSERVERA

- Uppväxlingar sker automatiskt i sportläge när motorns varvtal närmar sig varvräknarens röda gräns (det rödfärgade området i varvräknares).
- När växelväljaren är i "D" (KÖRLÄGE) och sportläget är valt, kommer växelindikatorn att visa rekommenderade växlingspunkter för en bränsleeffektiv körning. Den visar "SHIFT" när en uppväxling rekommenderas.

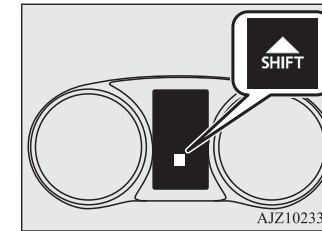

INVECS-III CVT sportläge i åtta steg*

Visning av växelpaddlarnas läge

E00612201511

Det valda läget visas på multiinformationsdisplayen.

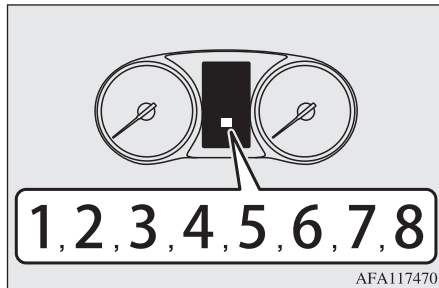

När ett fel uppstår i CVT-växellådan

E00602301623

Det kan ha uppstått ett systemfel om ⚠-varningen eller ⚠-varningen visas på informationsskärmen på multiinformationsdisplayen.



eller



⚠ VIKTIGT

- Om en felfunktion inträffar i CVT-lådan under körning visas varningsdisplayen ⚠ eller ⚠ på informationsskärmen i informationsdisplayen. I så fall gör du på följande sätt:
När ⚠-varningen visas CVT-vätskan har överhettats. Motorstyrningen kan aktiveras för att sänka CVT-vätskans temperatur, vilket gör att motorns varvtal och bilens hastighet minskar. I så fall gör du på något av följande sätt.
 - Sänk farten.
 - Stanna bilen på en säker plats, sätt väljarspaken i läge "P" (PARKERING) och öppna motorhuven med motorn igång för att tillåta att motorn svalnar.Efter en stund kontrollerar du att ⚠-varningen inte längre visas. Det är säkert att fortsät-

⚠ VIKTIGT

ta köra när meddelandet inte längre visas. Om varningen fortsätter att visas ska du kontakta en auktoriserad MITSUBISHI MOTORS-verkstad omgående.
När ⚠-varningen visas
Det kan hända att något oväntat sker i CVT-lådan som orsakar att en säkerhetsanordning aktiveras. Lämna in bilen på kontroll på en auktoriserad MITSUBISHI MOTORS-service omgående.

Användning av CVT-växellådan

E00602601570

⚠ VIKTIGT

- Innan du väljer ett läge med motorn igång och bilen stillastående ska du trycka ned bromspedalen helt för att förhindra att bilen börjar rulla.
Bilen vill omedelbart börja röra sig så snart CVT-lådan kopplar in, speciellt om motorvarvtalet är högt, vid snabbtomgång eller med luftkonditioneringen påkopplad; bromsen skall inte släppas förrän du är klar att köra i väg.
- Trampa alltid på bromspedalen med högra foten.
Användning av den vänstra foten kan fördröja förarens rörelse i en nödsituation.

VIKTIGT

- För att förhindra en plötslig acceleration, skall du aldrig varva upp motorn under växling från "P" (PARKERING) eller "N" (FRILÄGE).
- Att trampa på gaspedalen samtidigt som den andra foten vilar på bromspedalen kommer att försämra bromsarnas effektivitet och kan leda till utslitning av bromsplattorna i förtid.
- Använd växelväljaren i rätt läge utifrån kör-förhållandena.
Rulla aldrig baklänges nedför en backe med växelväljaren i läge "D" (KÖRLÄGE) eller rulla framåt med växelväljaren i läge "R" (BACK).
Motorn kan stanna och det gör det plötsligt svårare att trampa ned bromspedalen och vrida på ratten vilket kan leda till en olycka.
- Rusa inte motorn med bromspedalen nedtryckt när bilen står stilla.
Det kan skada CVT-växellådan.
Om du trampar ned gaspedalen samtidigt som du håller ned bromspedalen med väljarspaken i läge "D" (KÖRLÄGE) kan det dessutom hända att motorvarvtalen inte stiger lika högt som när samma procedur utförs med väljarspaken i läge "N" (FRILÄGE).

Acceleration vid omkörning

E00602700125

För att nå extra acceleration i läge "D" (KÖRLÄGE) trycker du gaspedalen i golvet. CVT-växellådan växlar ned automatiskt.

OBSERVERA

- När växelpaddlarna används sker inte nedväxling när gaspedalen trampas i botten.

Körning uppför/nedför

E00603001151

KÖRNING UPPFÖR

Växellådan förhindrar onödiga uppväxlingar, även om gaspedalen släpps, för att körningen ska bli smidig.

KÖRNING NEDFÖR

Beroende på förhållanden kan växellådan automatiskt växla till en lägre växel för att förstärka motorbromsen. Det kan minska behovet av att bromsa med bromspedalen.

Stillastående

E00602801181

I korta vänteperioder, såsom vid trafiksignaler, kan bilen lämnas i ett väljarspaksläge och hållas stilla med fotbromsen.

För längre vänteperioder med motorn igång, ställer du växelväljaren i läge "N" (FRILÄGE) och drar åt handbromsen, samtidigt som du håller bilen stilla med färdbronsen.

VIKTIGT

- Låt aldrig bilen stå stilla i CVT-läget i en backe med gaspedalen i; lägg alltid i parkeringsbromsen och/eller fotbromsen.

Parkering

E00602901078

För att parkera bilen skall du först stanna bilen helt och dra till parkeringsbromsen hårt och sedan flytta växelväljaren till "P" (PARKERING).

Om du ska lämna bilen utan uppsyn ska du alltid stänga av motorn och ta med dig nyckeln.

OBSERVERA

- I en backe skall du först dra till parkeringsbromsen innan du för väljarspaken till "P" (Parkering). Om du flyttar växelväljaren till "P" (Parkering) innan du drar till parkeringsbromsen, kan det bli svårt att flytta växelväljaren från "P" (Parkering) nästa gång du skall köra bilen, det kommer då att krävas stor kraft för att flytta växelväljaren från "P" (Parkering).

S-AWC (Super All Wheel Control)*

När CVT-växellådan inte ändrar hastighet

E00603101194

Om växellådan inte växlar under körning eller om bilen inte accelererar tillräckligt snabbt vid start i en uppförsbacke, kan det bero på att något ovanligt inträffat i växellådan som gjort att ett säkerhetssystem aktiverats. Vi rekommenderar att du låter kontrollera din bil omgående.

6

S-AWC (Super All Wheel Control)*

E00622601198

S-AWC är ett inbyggt system för fordondynamikkontroll som hjälper till att förbättra körprestanda, kurvtagning och stabilitet i en mängd olika körförhållanden genom integrerad styrning av elektroniskt styrd 4WD, AYC (Active Yaw Control), ABS och ASC.

VIKTIGT

- Förlita dig inte för mycket på S-AWC. Inte ens S-AWC kan förhindra att fysikens lagar påverkar fordonet. Detta system, liksom alla andra system, har sina begränsningar och kan inte hjälpa dig att bibehålla dragkraft och kontroll över bilen under alla förhållanden. Oförsiktig körning kan leda till olyckor. Det är förarens ansvar att köra försiktigt. Det innebär att tänka på trafikens, vägens och omgivningens förhållanden.

Elektroniskt styrd 4WD

Det elektroniskt styrda 4WD-systemet ger bättre acceleration och stabilitet genom att kontrollera momentfördelningen mellan fram- och bakaxeln genom den elektroniskt styrda kopplingen i den bakre differentialen.

OBSERVERA

- På bilar utrustade med parkeringsbroms av spaktyp, om parkeringsbromsen dras åt medan bilen är i rörelse stängs momentfördelningskontrollen av så att bakhjulen kan låsas lättare.

Aktiv lutningskontroll (AYC)

AYC-systemet är en antisladdfunktion som styr vänster-höger-körnings/bromskraft genom att använda bromsen.

Krängningshämmarfunktion

Den här funktionen förbättrar fordonets kurvtagningsförmåga och stabilitet genom att styra bilens svängkraft (krängningsmoment) genom att styra momentfördelningen mellan vänster och höger hjul och bromskraften när bilen inte svarar på styrningens indata, till exempel när ratten vrids snabbt eller vid körning på hala vägar.

VIKTIGT

- Styrningen av bromskraften förbättrar inte bilens stoppförmåga, därför bör du vara uppmärksam på omgivningen när du kör.

S-AWC-körlägg

E00623001203

Välj mellan följande tre kontrollägen utifrån körförhållandena.

S-AWC-körlägg	Funktion
AUTO	AUTO-läge för torra vägar, våta vägar m.m. Det här läget styr driv/bromsmomentet mellan höger och vänster framhjul och mellan fram- och bakhjulen utifrån körförhållandena och uppnår en låg bränsleförbrukning och smidig körning.
SNOW (snö)	Detta läge lämpar sig bäst för snöiga vägar. Stabiliteten förbättras på hal väg.
GRAVEL (grus)	Läge med bra grepp. Detta läge är överlägset på ojämna vägar och när man vill komma loss, dessutom fås en kraftig 4WD-effekt från låga till höga hastigheter på vanlig väg.

Körning med 4-hjulsdrivning kräver speciell körteknik.

Läs "Körning med 4-hjulsdrivning" på sid 6-38 noga och kör alltid säkert.

S-AWC-körlägesväljare

E00638900102

Körläget kan väljas genom att du trycker på en knapp när tändningslåset är i läge "ON" eller funktionsläget är ON.

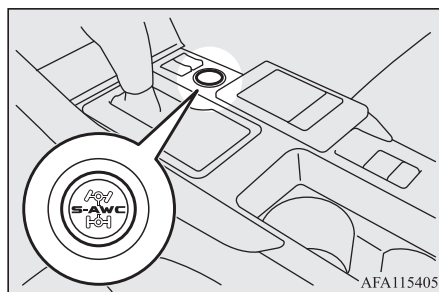

Om du trycker på knappen kan du ändra körläget i ordningen AUTO, SNOW (snö), GRAVEL (grus), AUTO.

⚠ VIKTIGT

- Flytta inte körlägesväljaren när framhjulen spinner på snöiga vägar eller i liknande förhållanden. Bilen kan dra åt ett oväntat håll.
- Om du kör i "GRAVEL" (grus) och "SNOW" (snö)-läget på torra asfaltsvägar får du högre bränsleförbrukning och buller.

S-AWC (Super All Wheel Control)*

📖 OBSERVERA

- Du kan växla körläge under körning eller när bilen står stilla.

S-AWC-körlägesdisplay

E00639000083

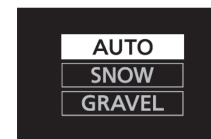

6

Exempel: "AUTO-läget" väljs.

Det valda körläget visas på multiinformationsdisplayen.

Dessutom, när körläget ändras, visas det valda läget på informationskärmen på multiinformationsdisplayen.

Körlägesvisningen visar på informationskärmen under några sekunder, sedan återkommer originalskärmen.

4-hjulsdrivning*

⚠ VIKTIGT

- Om det valda körläget indikator blinkar växlar körläget automatiskt för att skydda drivningsystemets komponenter. Varningsdisplayen visas också på informations-skärmen på multiinformationsdisplayen.



Minska hastigheten och om indikatorn försvinner efter en stund kan du fortsätta köra som tidigare.

- Om körlägesindikatorn blinkar, har ett problem uppstått med S-AWC-systemet och säkerhetsanordningen har aktiverats. Varningsdisplayen visas också på informations-skärmen på multiinformationsdisplayen.

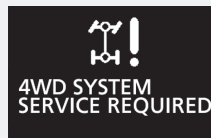

Låt en auktoriserad MITSUBISHI MOTORS-verkstad kontrollera bilen omgående.

⚠ VIKTIGT

- Se till att använda däck av samma storlek, typ och märke, och kontrollera att alla fyra däcken är ungefär lika mycket slitna. I annat fall fungerar inte S-AWC-systemet som det ska.

S-AWC-indikering

E00623101275

S-AWC-statusen kan visas på informations-skärmen på multiinformationsdisplayen.

Om du vill visa statusen trycker du på multiinformationsdisplayens omkopplare för att ändra informations-skärmen.

Se "Informations-skärm (när funktionsläget är i läge ON)" på sid 5-05

Exempel på visning

S-AWC-funktionens status visas.

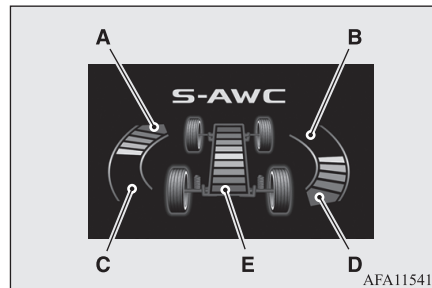

Visning av krängningshämmarfunktion

Mängden krängningsmoment visas som ett stapeldiagram.

- A, D- Medurs krängningsmoment runt bilens mittpunkt
- B, C- Moturs krängningsmoment runt bilens mittpunkt

Skärm för antispinnivå

Styrkan på friktionskontrolldriften mellan fram- och bakhjulen visas i sektion E som ett stapeldiagram.

⚠ VARNING

- Koncentrera dig alltid främst på körningen. Håll ögonen och tankarna på vägen. Distractioner under körning kan leda till olyckor.

4-hjulsdrivning*

E00606602504

Din bil är huvudsakligen avsedd för körning på goda vägar.

Den unika fyrhjulsdriften gör dock att du då och då kan köra på grusvägar, till campingplatser, picknickställen och liknande platser.

Detta ger inte bara bättre egenskaper på torra, permanentade vägar utan ger också bättre dragkraft vid körning på hala, våta eller snötäckta vägar och då bilen fastnat i lera eller snö.

Men det är inte lämpligt för hård off-road körning eller körning med släp under svåra förhållanden.

Det är särskilt viktigt att notera att fyrhjulsdriften eventuellt inte ger tillräcklig backtagningsförmåga och motorbroms i branta sluttningar. Du bör därför undvika att köra på brant sluttande underlag.

Du måste även vara försiktig när du kör på sand och lera och när du kör genom vatten, eftersom väggreppet eventuellt inte är tillräckligt bra under vissa förhållanden.

Undvik att köra där däcken kan sjunka ned i djup sand eller lera.

VARNING

- **Lita inte för mycket på 4-hjulsdrivningen. Även en bil med 4-hjulsdrivning har systemet begränsningar beträffande förmågan att bibehålla kontrollen och dragkraften. Oförsiktig körning kan leda till olyckor. Kör alltid försiktigt och med hänsyn till vägens kondition.**
- **Felaktig hantering av denna bil, på eller vid sidan av vägbanan, kan leda till en olycka eller vältning varvid du och dina passagerare kan få allvarliga eller dödliga skador.**

VARNING

- **Följ alla instruktioner och råd i denna instruktionsbok.**
- **Håll nere farten och kör inte fortare än vad omständigheterna tillåter.**

OBSERVERA

- Körning på dåliga vägar kan gå mycket hårt åt bilen. Innan du lämnar asfalten, skall du kontrollera att allt underhåll och all service enligt serviceschemat utförts, och du skall ha inspekterat bilen. Ägna speciell uppmärksamhet åt däckens kondition, och kontrollera lufttrycket i däcken.
- MITSUBISHI MOTORS ansvarar inte för eventuella skador orsakade av felaktig och försumlig användning av bilen. All användning av bilen beror på förarens och andra delaktiga parters kunskaper och erfarenhet. Alla avvikelser från de rekommenderade instruktionerna ovan sker på egen risk.
- Lagg märke till att den bromssträcka som krävs för en fyrhjulsdriven bil skiljer sig mycket lite från en tvåhjulsdriven bil. Vid körning på snötäckt väg eller på hal, lerig vägbanan, skall du alltid hålla tillräckligt säkerhetsavstånd mellan din bil och den som kör framför dig.
- Du bör ha en upprätt körställning. Justera därför sätet så att du sitter på ett sätt som underlättar hanteringen av ratt och pedaler. Använd alltid säkerhetsbälte.

OBSERVERA

- Efter körning på dåliga vägar skall du kontrollera alla delar av bilen och tvätta noggrant med vatten. Se "Kontroll och underhåll efter körning på dåliga vägar" på sid 6-41 och "Underhåll" på sid 10-02.

VIKTIGT

- När du väljer körläget "GRUS" och "SNÖ" för körning på torra, asfalterade vägar ökar bränsleförbrukningen och eventuellt ljudnivå och vibration.

6

Körning i tvära svängar

Vid skarpa svängar i läget "GRUS" och låg hastighet kan en liten skillnad märkas i styrfunktionen, ungefär som att bromsen ligger på. Detta kallas indirekt bromsning i tvära kurvor och beror på att alla fyra hjulen har olika avstånd från kurvans centrum. Fenomenet är typiskt för 4-hjulsdrivna bilar. Om detta inträffar skall du antingen styra rakt fram eller växla till ett annat läge.

På snö och is

Ställ in körlägesväljaren på läge "SNÖ" utifrån vägens förhållanden och öka sedan gaspådraget stegvis för en mjuk start.

4-hjulsdrivning*

OBSERVERA

- Användning av snödäck rekommenderas.
- Håll säkert avstånd mellan bilarna, undvik plötsliga bromsningar och bromsa med motorn (växla ned).

VIKTIGT

- Undvik plötslig inbromsning, snabb acceleration och snabba ratt rörelser. Bilen kan börjas sladda och du kan förlora kontrollen över den.

Körning på sandiga eller leriga vägar

Ställ in kör lägesväljaren på läge "GRUS" och öka sedan gaspådraget stegvis för en mjuk start. Håll trycket på gaspedalen så konstant som möjligt och kör sakta.

VIKTIGT

- Pressa inte bilen hårt och kör inte vårdslöst i lös sand. Jämfört med körning på vanliga vägar utsätts motor och andra komponenter i drivsystemet för stora påfrestningar vid körning på sand och lera. Det kan leda till olyckor.

VIKTIGT

- Om motorn överhettas eller motoreffekten sjunker plötsligt under körning, stanna genast bilen på ett säkert ställe. Se "Överhettad motor" på sid 8-04 för mer information om vidta sedan nödvändiga åtgärder.

VARNING

- När du försöker att "gunga" loss en bil som har fastnat, skall du kontrollera att ingen står nära och att området runt bilen är fritt. Gungningen kan göra att bilen plötsligt rycker till framåt eller bakåt och skadar personer eller föremål som är nära bilen.

OBSERVERA

- Undvik häftig inbromsning, snabb acceleration och tvär kurvtagning, eftersom sådana åtgärder kan medföra att bilen fastnar.
- Om bilen fastnat i snö, lera eller lös sand kan den ofta "gungas" loss. För växelspaken eller väljarspaken mellan I:ans läge och "R" (Back) (M/T), läge "D" (KÖRLÄGE) och "R" (BACK) (CVT) samtidigt som du trycker lätt på gaspedalen.
- Körning på grusvägar kan orsaka rost på bilen. Tvätta bilen noggrant så fort som möjligt efter sådan körning.

Körning uppför/nedför branta backar

Bilen ger kanske inte tillräckligt goda egenskaper i körning i uppførsbackar eller i branta nedförsbackar. Undvik körning i branta slutningar trots att bilen är fyrhjulsdriven.

Körning i vatten

E00618901129

Om el-systemet blir vått kan det bli omöjligt att köra vidare; undvik därför att köra i vatten om det inte är absolut nödvändigt. Om det är omöjligt att undvika körning i vatten skall du göra så här:

Kontrollera hur djupt vattnet är och kontrollera terrängen innan du försöker dig på att köra genom vattnet. Kör sakta så att du undviker att mycket vatten stänker upp.

VIKTIGT

- Kör aldrig i vatten som är så djupt att det går upp till hjulnaven, axlarna eller avgasröret. Ändra inte läge på växelspaken (M/T) eller väljarspaken (CVT-växellåda) när du kör genom vatten. Ofta återkommande körning i vatten kan allvarligt inverka på bilens livslängd; vi rekommenderar att du vidtar erforderliga åtgärder för att preparera, inspektera och reparera bilen.

⚠ VIKTIGT

- Efter körning genom vatten bör du kontrollera att bromsarna fungerar ordentligt genom att trampa på bromspedalen. Om bromsarna är våta och inte fungerar riktigt, skall du torka dem genom att köra sakta med bromspedalen lätt nedtryckt. Kontrollera alla delar av bilen mycket noga.

Kontroll och underhåll efter körning på dåliga vägar

E00606700338

Efter att bilen körts under svåra vägförhållanden skall du genomföra följande kontroll och underhållsarbeten:

- Kontrollera att bilen inte skadats av sten, grus, etc.
- Tvätta bilen noga med vatten. Kör bilen sakta med bromspedalen lätt nedtryckt för att torka bromsarna. Om bromsarna därefter inte fungerar riktigt, rekommenderar vi att du låter kontrollera bromsarna så snart som möjligt.
- Tag bort insekter, torrt gräs, etc. som täpper till kylaren.
- Efter att du kört i vatten skall du kontrollera oljan i motorn, växellådan och differentialen. Om oljan eller fett har förorenats av vattnet ser det grumligt ut och måste bytas mot ny olja eller nytt fett.

- Kontrollera bilen invändigt. Om vatten trängt in måste mattor, etc. torkas.
- Kontrollera strålkastarna. Om det finns vatten i strålkastarna rekommenderar vi att du tömmer dem på vatten.

Försiktighet vid körning av 4-hjulsdrivna bilar*

E00606802160

Däck och fälgar

Eftersom drivningen sker på alla fyra hjulen påverkas bilens uppförande kraftigt av däckens kondition vid 4-hjulsdrift.

Håll noggrann kontroll på däckens kondition.

- Montera bara specificerade däck på alla fyra hjulen. Se "Däck och fälgar" på sid 11-08.
- Kontrollera att alla fyra däcken och hjulen är av samma storlek och typ. Vid byte av ett däck måste därför alla däck bytas samtidigt.
- Däcken ska skiftas så snart en skillnad i förslitning kan märkas mellan fram- och bakdäcken.

Du kan inte förvänta dig goda prestanda om det är skillnad i förslitningen mellan däcken. Se "Omflyttning av däcken" på sid 10-11.

- Kontrollera lufttrycket i däcken regelbundet.

⚠ VIKTIGT

- Alla däcken skall vara av samma dimension, av samma typ och från samma tillverkare, och de får inte vara olika mycket slitna. Användning av däck med olika dimension, av olika typ och fabrikat eller med olika förslitning kommer att öka differentialoljans temperatur med eventuella skador på drivsystemet som följd. Dessutom kommer kraftöverföringen att utsättas för extrem belastning, som kan leda till oljeläckage, skärning av komponenter eller andra allvarliga skador.

6

Bogsering

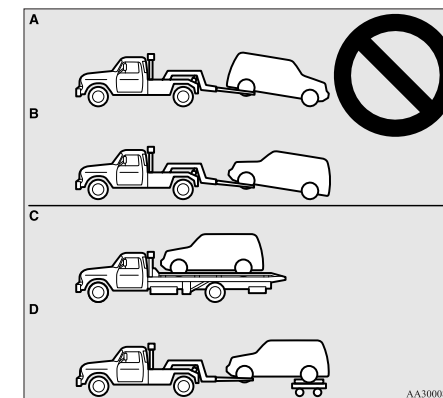

Bromsning

⚠ VIKTIGT

- Bogsera aldrig fyrhjulsdrivna bilar med fram- eller bakhjulen på marken (typ A eller typ B) enligt bilden. Detta kan resultera i skador i drivsystemet eller instabil bogsering. Om du bogserar fyrhjulsdrivna bilar använder du utrustning av typ C eller typ D.
- Bilen ska inte bogseras med fram- eller bakhjulen på marken även om körlägesväljaren är i läget "AUTO".

6

Lyft med domkraft av en 4-hjulsdreven bil

⚠ VARNING

- **Kör inte motorn när bilen är upplyft med en domkraft.**
Hjul som vilar på marken kan rotera med följden att bilen faller av domkraften.

Bromsning

E00607003179

Alla delar i bromssystemet är viktiga för säkerheten. Vi rekommenderar att du låter kontrollera bilen med regelbundna intervaller enligt serviceboken.

⚠ VIKTIGT

- Kör inte så att du ofta måste göra häftiga inbromsningar och låt aldrig foten vila på bromspedalen under körning. Det leder till överhettning av bromsarna med sämre bromsverkan som följd.

Bromssystemet

Färdbromsen är uppdelad på två separata bromskretsar. Och din bil har servobromsar. Om en bromskrets skulle skadas, kan bilen stannas med den andra bromskretsen. Även om du av någon anledning skulle förlora servohjälpen, fungerar alltid bromsarna. Om detta händer, även om bromspedalen går hela vägen ned eller inte kan trampas ned, fortsatt trampa hårdare än vanligt; avbryt körningen så snart som möjligt och låt reparera bromssystemet.

⚠ VARNING

- **Stäng inte av motorn medan bilen rör sig. Om du stänger av motorn under körning, slutar bromsservon att fungera och bromsarna fungerar inte lika effektivt.**
- **Om bromsservon inte fungerar eller om någon av de två bromskretsarna inte fungerar riktigt, skall du omedelbart låta kontrollera din bil.**

Varningslampa

Bromsvarningslampan tänds om det är något fel i bromssystemet. En varning visas också på multi-informationskärmen. Se "Varningslampa för bromssystemet" på sid 5-45 och "Bromsvarningskärmen" på sid 5-47.

När bromsarna blivit våta

Kontrollera vid låg hastighet omedelbart efter start att bromsarna fungerar, speciellt om det finns risk att de blivit våta.

Ett tunt vattenskikt kan samlas på bromsskiivorna och hindra normal bromsfunktion efter körning i kraftigt regn, genom stora vattensamlingar eller efter att bilen tvättats. Om detta inträffar, skall du torka bromsarna genom att köra sakta samtidigt som du trycker lätt tryck på bromspedalen.

Körning i nedförsbackar

Det är viktigt att utnyttja motorns bromsförmåga genom att växla till en lägre växel vid körning utför branta backar för att skydda bromsarna mot överhettning.

⚠ VARNING

- Låt inte något ligga på golvet nära bromspedalen och låt inte en tjock matta glida in under pedalen; detta kan begränsa pedakens slaglängd vilken kan behövs i en nödsituation. Kontrollera att bromspedalen alltid kan röra sig fritt. Kontrollera att golvmattan ligger säkert fast.

Bromsklossar

- Undvik hårda bromsningar.
Nya bromsar måste slitas in genom försiktig användning under de första 200 km.
- Skivbromsarna är försedda med en varningsdetalj som avger ett gnisslande metalliskt ljud vid bromsning om bromsklossarna är nedslitna till förslitningsgränsen. Om du hör detta ljud skall du byta bromsklossarna omedelbart.

⚠ VARNING

- Körning med slitna bromsplattor gör det svårare att stanna och kan leda till en olycka.

Dragläge*

E0065200064

När fordonet stannar vid en trafiksignal m.m. kan fordonet hållas stillastående med det automatiska bromsstoppssystemet, även om du lyfter foten ifrån bromspedalen. När gaspedalen är helt nertryckt är bromsarna fria.

⚠ VARNING

- Förlita dig inte för mycket på bromsstopp-systemet. I en brant sluttning måste du trycka ner bromspedalen ordentligt eftersom systemet kanske inte kan hålla fordonet stillastående.
- Lämna aldrig fordonet medan det står stilla med de automatiska bromsstopp-systemet. När du lämnar fordonet ska du lägga i parkeringsbromsen och lägga växelväljaren i position "P" (PARKERING).
- Använd inte det automatiska bromsstopp-systemet när du kör på hala vägar. Systemet kanske inte klarar av att hålla fordonet stillastående och en olycka kan ske.

📖 OBSERVERA

- När du använder det automatiska bromsstopp-systemet kan du höra driftsljud för att öka bromsstyrkan när systemet upptäcker att fordonet rör på sig. Det är inget fel.

hur man använda det automatiska bromsstoppet

För att starta det automatiska bromsstoppet

Om knappen för det automatiska bromsstoppet är intryckt medan alla av följande villkor uppnås, kommer systemet förändra standbyläget och indikatorlampan (A) på knappen lysa.

- Tändningslåset eller funktionsläget är i läge ON (på).
- Förarens säkerhetsbälte sitter fast.
- Förardörren stängs.

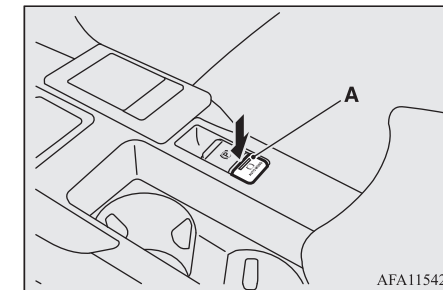

📖 OBSERVERA

- När det automatiska bromsstopp-systemet inte kan användas kommer en summer att

OBSERVERA

höras och varningen kommer visas på informationsskärmen i multiinformationsskärmen.

- Om den här varningen visas, bekräfta att alla villkor för systemdriften uppnås och att det inte finns något fel i systemet.



- Om den här varningen visas, sätt i förarens bilbälte.



- Om något av följande sker medan systemet är i standbyläget kommer det automatiska bromsstopp-systemet att stängas av automatiskt och indikatorlampan på knappen kommer att slockna.

En summer kommer att höras och meddelandet kommer visas på informationsskärmen i multiinformationsskärmen.

- När förarens bälte lossas.
- När förardörren öppnas.

OBSERVERA

- När det uppstår något fel på systemet

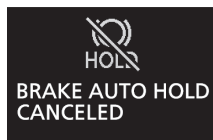

- Om du fortsätter att trycka in knappen för det automatiska bromsstopp-systemet, efter att det har försatts i ON-läget (på), kommer det automatiska bromsstoppet att återgå till OFF-läge (av) som skyddsfunktion. Efter att det återgått till OFF-läge (av), kommer det automatiska bromsstoppet inte att växla över till ON (standby), även om knappen för det automatiska bromsstoppet trycks in. För att ställa in det automatiska bromsstoppet på ON (på) måste motorn återstartas och sedan kan knappen för det automatiska bromsstoppet tryckas in igen.

För att aktivera det automatiska bromsstoppet

När fordonet stannas genom att trycka ner bromspedalen och växelväljaren i en annan position är "P" (PARKERING) eller "R" (BACK), kommer det automatiska bromsstoppet att aktiveras och fordonet förblir stillastående.

Indikatorlampan för det automatiska bromsstoppet, på instrumentpanelen kommer lysa när systemet aktiveras.

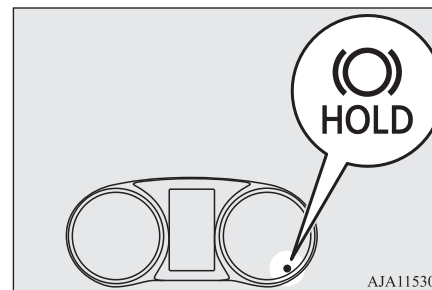

VIKTIGT

- Släpp på bromspedalen efter att indikatorlampan för det automatiska bromsstoppet har tänts.

OBSERVERA

- I följande situationer kanske bromsens automatiska hållsystem temporärt slutar att fungera.

- Fordonet stannar på en slirig väg.
- Fordonet stannades medan ratten vreds hela vägen åt vänster eller åt höger.
- Fordonet styrs på en parkeringsplats med rutor.

Om det här sker kommer bromsens automatiska hållsystem att återgå till normal drift

OBSERVERA

om du trycker ner gaspedalen, och fordonet börjar att röra sig igen.

- Om följande åtgärd utförs kommer det automatiska bromsstoppet att avaktiveras och det automatiska bromsstoppets indikatorlampa på instrumentpanelen kommer att stängas av.
 - När du placerar växelväljaren i läget "P" (PARKERING) eller "R" (BACK) medan du trycker ner bromspedalen.
 - När den elektriska parkeringsbromsen är i lagd genom att använda knappen till den elektriska parkeringsbromsen.
- Medan fordonet är helt stillastående med det automatiska bromsstopp-systemet kommer den elektriska parkeringsbromsen att läggas till automatiskt under följande villkor, samt att en summer kommer att låta och meddelandet kommer visas på informationsskärmen på multiinformationsskärmen.
 - När cirka 10 minuter har gått efter att det automatiska bromsstopp-systemet använts.
 - När förarens bälte lossas.
 - När förardörren öppnas.
 - När tändningslåset ställts i läge "LOCK" (lås) eller funktionsläget ställts i OFF (av).

OBSERVERA

- När systemet upptäcker att fordonet glider ner för en slänt.



PARKING BRAKE ENGAGED

Om den elektriska parkeringsbromsen inte kan läggas till automatiskt på grund av fel i systemet, kommer meddelandet visas på informationsskärmen för multiinformationsskärmen. Trampa på bromspedalen.



APPLY BRAKE

OBSERVERA

- Om tändningslåset vrids till läge "LOCK" (lås) eller funktionsläget ställs i "OFF" (av) med väljarspakens läge i en annan position än "P" (Parkering). Om meddelandet visas, placera växelväljaren i position "P" (parkering) och tryck in bromspedalen.



PARKING BRAKE SERVICE REQUIRED SHIFT TO P POSITION

6

För att starta fordonet

Tryck på gaspedalen med växelväljaren i någon position som inte är "P" (PARKERING) eller "N" (NEUTRAL).

Bromsarna har släppts och indikatorlampan för det automatiska bromssystemet, på instrumentbrädan, kommer att tändas.

För att stänga av det automatiska bromsstoppet

Tryck på knappen för det automatiska bromsstoppet, för att stänga av det. Indikatorlampan på lampknappen slocknar.

Om du vill stänga av systemet medan indikatorlampan för det automatiska bromsstoppet lyser, trycker du in knappen medan du trycker på bromspedalen.

Hjälp för start i backe

OBSERVERA

- Om det automatiska bromsstopp-systemet stängs av utan att bromspedalen trycks ned kommer en summer att höras och meddelandet kommer visas på informationsskärmen i multiinformationsskärmen.

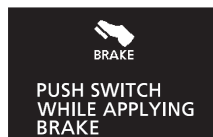

6

Hjälp för start i backe

E00628001442

Den här funktionen gör det lätt att starta i branta uppfartsbackar då den förhindrar att bilen rullar bakåt. Den håller bromsen ansatt i ca 2 sekunder när du flyttar foten från bromspedalen till gaspedalen.

VIKTIGT

- Du bör inte förlita dig för mycket på den här funktionen utan vara beredd på att bilen kan börja röra sig baklänges. Under vissa förhållanden, även när funktionen är aktiverad, kan det hända att bilen kan börja röra sig bakåt om bromspedalen inte är tillräckligt nedtrampad, om bilen är tungt lastad eller om vägen är väldigt brant eller hal.

VIKTIGT

- Den här funktionen är inte avsedd att hålla bilen stilla i branta uppfartsbackar under mer än 2 sekunder.
- När bilen står i en uppførsbacke får du inte använda den här funktionen istället för att trampa på bromspedalen. Det kan leda till en olycka.
- Vrid inte tändningslåset till "LOCK" eller "ACC" eller lägesväljaren till ACC eller OFF när funktionen är igång. Bromsen kan släppa vilket kan leda till en olycka.

Användning

E00628101544

1. Stanna bilen helt med bromspedalen.
2. I bilar med manuell växellåda skall du sätta växelspaken i 1:ans växel. I bilar med CVT-växellåda ställer du växelväljaren i läge "D".

OBSERVERA

- Om du backar uppför en backe lägger du i backväxeln.

3. Släpp upp bromspedalen så bibehåller backstarthjälpen bromsen anlagd i ca. 2 sekunder.
4. Tryck ned gaspedalen så släpper backstarthjälpen bromsen gradvis när bilen börjar röra på sig.

OBSERVERA

- Backstarthjälpen aktiveras när alla följande villkor uppfylls.
 - Motorn är igång. (Backstarthjälpen aktiveras inte när motorn startar eller omedelbart efter att motorn startat.)
 - I bilar med manuell växellåda skall du sätta växelspaken i följande läge. [Om du startar i en uppførsbacke för att köra framåt.] Växelväljaren i vilket läge som helst utom "R". (Backstarthjälpen aktiveras, även om växelspaken är i läge "N".) [Om du startar i en uppførsbacke och ska backa.] Växelväljaren är i läge "R". (Backstarthjälpen aktiveras inte när växelspaken är i läge "N".)
 - I bilar med CVT-växellåda är växelväljaren i ett annat läge än "P" eller "N".
 - Bilen står helt stilla medan du trampar på bromspedalen.
 - Parkeringsbromsen släpps.
- Backstarthjälpen aktiveras inte om gaspedalen trycks ned innan bromspedalen släpps.
- Backstarthjälpen aktiveras även när du backar uppför en backe.

Varningslampa/display

E00628201617

Om ett onormalt tillstånd uppstår i systemet tänds följande varningslampa/display.

Varningslampan



- ASC-indikator

Varningsdisplay

**VIKTIGT**

- Om varningen visas kan det hända att backstarthjälpen inte kan användas. Starta försiktigt.
- Parkera bilen på en säker plats och stäng av motorn.

Starta om motorn och kontrollera om varningsdisplayen/indikatorn slocknar, i så fall fungerar backstarthjälpen som den ska. Om de fortsätter visas eller dyker upp ofta, är det inte nödvändigt att stanna bilen genast, men vi rekommenderar att du låter kontrollera bilen så snart som möjligt hos en auktoriserad MITSUBISHI MOTORS-verkstad.

Bromsassistanssystem

E00627001908

Bromsassistanssystemet är en enhet som hjälper förare som inte kan trycka ned bromspedalen ordentligt när det behövs (t.ex. i nödbromssituationer) och ger större bromskraft. Om bromspedalen trampas ned plötsligt anslås bromsarna med mer kraft än vanligt.

VIKTIGT

- Bromsassistanssystemet är inte avsedd att ge mer bromskraft än bromssystemets kapacitet. Ha alltid tillräckligt avstånd mellan din bil och bilen framför dig och förlita dig inte för mycket på bromsassistanssystemet.

OBSERVERA

- När bromsassistanssystemet är i drift, behålls bromskraften även när bromspedalen släpps upp något. För att avbryta dess funktion släpper du upp pedalen helt.
- Bromsassistanssystemet kan aktiveras när pedalen trycks ned helt även om den inte tryckts ned plötsligt.

OBSERVERA

- När bromsassistanssystemet är aktivt kan det upplevas som att den nedtrampade bromspedalen är mjuk, att pedalen rör sig i små rörelser och att ABS-systemets funktion hörs eller att karossen eller ratten vibrerar. Detta inträffar när bromsassistanssystemet fungerar på vanligt sätt och är inte ett tecken på fel. Fortsätt trampa ned bromspedalen hårt.
- Ett ljud kan höras om bromspedalen trycks ned plötsligt när bilen står stilla. Detta inträffar när bromsassistanssystemet fungerar på vanligt sätt och är inte ett tecken på fel.
- När det låsningsfria bromssystemets varningslampan eller endast den aktiva stabilitetskontrollens varningslampan tänds, är bromsassistanssystemet ur funktion.

6

Nödstoppsignalsystem

E00626001262

Det här är en funktion som minskar risken för kollisioner bakifrån genom att varningslamporna automatiskt blinkar snabbt för att varna ankommande bilar för din plötsliga inbromsning. När systemet aktiveras blinkar varningsblinkerslampan i instrumentpanelen snabbt samtidigt.

Låsningfritt bromssystem (ABS)

VIKTIGT

- Om ABS-varningen eller ASC-varningen visas, kan det hända att nödstoppsignalsystemet inte fungerar.
Se "ABS-varningslampa/display" på sid 6-49.
Se "ASC-varningsdisplay" på sid 6-53.

6

OBSERVERA

- [Aktiveringsförhållande för nödstoppsignalsystemet]
Det aktiveras när alla följande villkor uppfylls.
 - Fordonets hastighet är cirka 55 km/h eller högre.
 - Bromspedalen har trampats ned och systemet upptäcker en plötslig inbromsning baserat på bilens fartminskning och funktionsförhållanden för ABS-systemet.[Avaktiveringsförhållande för nödstoppsignalsystemet]
Det avaktiveras när något av följande villkor uppfylls.
 - Bromspedalen släpps.
 - Varningsblinkersomkopplaren trycks in.
 - Systemet känner av att detta inte var någon plötslig inbromsning baserat på bilens fartminskning och funktionsförhållanden för ABS-systemet.

Låsningfritt bromssystem (ABS)

E00607102753

ABS-bromsarna bidrar till att förhindra att hjulen låses vid bromsning. Detta bidrar till bilens körbarhet och styrhjulens väggrepp.

Tips för körning

- Håll alltid ett säkert avstånd till bilen framför dig. Även om bilen är utrustad med ABS bör du ha ett längre bromsavstånd när:
 - Vid körning grus eller snötäckta vägar.
 - Vid körning på vägbanor med mycket håll och stora ojämnheter.
 - Du kör på vägar med ojämn vägbanor.
- ABS-funktionen är inte bara begränsad till plötslig och hård bromsning. Det här systemet kan även förhindra att hjulen låses när du kör över brunnar, körplåtar, vägmarkeringar eller andra ojämnheter i vägbanan.
- När ABS-bromsarna aktiveras kan det hända att du känner att bromspedalen pulserar och att karossen och ratten vibrerar. Det kan också kännas som ett motstånd i pedalen.

I den här situationen trycker du bara ned bromspedalen hårt. Pumpbromsa inte. Det leder till sämre bromsprestanda.

- Ett driftsljud kan avges från motorrummet i följande situationer. Det här ljudet är associerat med kontrollen av ABS-systemets funktion. Det kan hända att du känner en stöt från bromspedalen om du trycker på den då. Detta är inte tecken på något fel.
 - När startnyckeln vrids till "ON".
 - När bilen körs en stund efter att motorn startats.
- ABS-systemet kan användas när bilen nått en hastighet om ca. 10 km/h. Det slutar fungera när bilen går långsammare än 5 km/h.

VIKTIGT

- ABS-systemet kan inte förhindra olyckor. Det är ditt ansvar att vidta säkerhetsåtgärder och köra försiktigt.
- För att förhindra fel i ABS-systemet måste du se till att alla fyra hjulen och däckerna är av samma storlek och samma typ.
- Montera inte differentialbroms (LSD) på bilen som eftermarknadsutrustning. ABS-systemet kan sluta fungera på rätt sätt.

ABS-varningslampan/display

E00607202624

Varningslampan



Varningsdisplay



Om det uppstår ett fel i systemet, tänds ABS-varningslampan och varningsdisplayen visas på informationsskärmen på multiinformationsdisplayen.

Under normala omständigheter tänds ABS-varningslampan endast när tändningslåset vrids till läge "ON" eller funktionsläget ställs i ON och slocknar igen efter några sekunder.

⚠ VIKTIGT

- Situationerna nedan indikerar att ABS-systemet inte fungerar och att endast det vanliga bromssystemet fungerar. (Standardbromssystemet fungerar normalt.) Vi rekommenderar i så fall att du låter kontrollera bilen så snart som möjligt.

⚠ VIKTIGT

- När tändningslåset vrids till läge "ON" eller funktionsläget ställs i ON, tänds inte varningslampan, eller den förblir tänd och släcks inte.
- Varningslampan tänds under körning
- Varningsdisplayen visas under körning

Om varningslampan/displayen tänds under körning

Om endast ABS-varningslampan/displayen tänds

Undvik hårda bromsningar och körning med hög hastighet.

Parkera på en lämplig plats.

Starta sedan åter motorn och kontrollera om lampan slocknar efter några minuters körning; om lampan då slocknar är det inget fel.

Om varningslampan/displayen däremot inte slocknar, eller om de tänds igen när bilen körs, rekommenderar vi att du låter kontrollera bilen.

Om ABS-varningslampan/displayen och varningslampan/displayen för bromssystemet tänds på samma gång

Varningslampan



(röd)

Varningsdisplay



ABS och bromskraftfördelningen kanske då inte fungerar, varvid bilen kan bli instabil vid en hård bromsning.

Undvik hårda bromsningar och körning med hög hastighet.

6

Elektrisk servostyrning (EPS)

Stanna omedelbart bilen på en säker plats och vi rekommenderar att du låter kontrollera bilen.

OBSERVERA

- ABS-varningslampan och varningslampan för bromssystemet tänds samtidigt och varningstexterna visas på informationsdisplayen.

6

Efter körning på isiga vägar

E00618801320

När du har kört på snöiga eller isiga vägar tar du bort ev. snö och is som ansamlats runt hjulen. Gör detta försiktigt, så att varvtalsgivarna (A) och kablarna vid hjulen inte skadas.

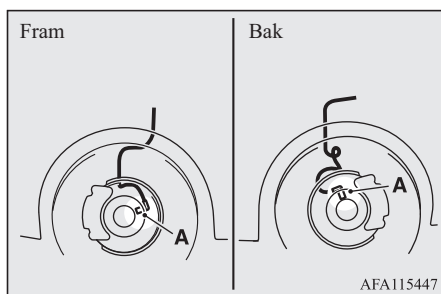

Elektrisk servostyrning (EPS)

E00629201454

Servostyrningssystemet fungerar när motorn är igång.

Det bidrar till att minska den kraft som åtgår för att vrida på ratten.

Servostyrningssystemet kan fortfarande styras mekaniskt om servostyrningsverkan går förlorad. Om servofunktionen går förlorad av någon anledning, kan du fortfarande styra bilen, men det blir trögare. Om någon av situationerna inträffar bör du vända dig till en auktoriserad MITSUBISHI MOTORS-verkstad.

VARNING

- Stäng inte av motorn medan bilen rör sig. Om du stänger av motorn blir styrningen väldigt tung att hantera vilket kan leda till en olycka.

OBSERVERA

- Vid upprepad vridning fram och tillbaka av ratten (t.ex. när du fickparkerar) kan det hända att en skyddsfunktion aktiveras för att förhindra överhettning av servostyrningssystemet. Den här funktionen gör att det stegvis blir tyngre att vrida på ratten. I så fall begränsar du rattvridandet en stund. När systemet svalnar minskar blir styrningen normal igen.

OBSERVERA

- Om du vrider ratten medan bilen står stilla och strålkastarna är tända kan strålkastarnas ljusstyrka minska. Detta beteende är inget fel. Strålkastarna återfår sin vanliga ljusstyrka efter en kort stund.

Varningslampa/skärm för den elektriska servostyrningen

Varningslampa



Varningsdisplay



Om det uppstår ett fel i systemet, tänds varningslampan och varningsdisplayen visas på informationsskärmen på multiinformationsdisplayen.

Under normala omständigheter tänds varningslampan endast när tändningslåset vrids till läge "ON" eller funktionsläget ställs i ON och slocknar igen när motorn har startat.

⚠ VIKTIGT

- Om varningslampan tänds och varningsdisplayen visas medan motorn är igång lämnar du in bilen till en auktoriserad MITSUBISHI MOTORS-verkstad så snart som möjligt. Det kan bli trögare att vrida på ratten.

Aktiv stabilitetskontroll (ASC)

E00616701716

Den aktiva stabilitetskontrollen (ASC) tar över den totala kontrollen av det låsningsfria bromssystemet, antispinnsystemet och stabilitetskontrollsystemet för att hjälpa till att behålla bilens stabilitet och dragkraft. Läs denna sektion parallellt med sidan om låsningsfritt bromssystem, antispinnkontroll och stabilitetskontroll.

Låsningsfritt bromssystem (ABS) → sid. 6-48
 Antispinnsystemets funktion → sid. 6-51
 Stabilitetskontroll → sid. 6-52

⚠ VIKTIGT

- Lita inte för mycket på ASC. Inte ens ASC kan förhindra att fysikens lagar påverkar fordonet. Detta system, liksom alla andra system, har sina begränsningar och kan inte hjälpa dig att bibehåll dragkraft och kontroll över bilen under alla förhållanden. Oförsiktig körning kan leda till olyckor. Det är förarens ansvar att köra försiktigt. Det innebär att tänka på trafikens, vägens och omgivningens förhållanden.
- Använd alltid samma däck av specificerad typ och dimension på alla fyra hjulen. I annat fall fungerar inte ASC som det ska.
- Montera inte differentialbroms (LSD) på bilen som eftermarknadsutrustning. ASC-systemet kan sluta fungera på rätt sätt.

📖 OBSERVERA

- Ett driftsljud kan avges från motorrummet i följande situationer. Ljudet är kopplat till kontrollen av ASC-systemets funktion. Det kan hända att du känner en stöt från bromspedalen om du trycker på den då. Detta är inte tecken på något fel.
 - När tändningslåset ställts i läge "ON" eller funktionsläget ställts i ON.
 - När bilen körs en stund efter att motorn startats.

📖 OBSERVERA

- När den aktiva stabilitetskontrollen är aktiverad kan du eventuellt känna en vibration i karossen eller höra ett vinande ljud från motorrummet. Det indikerar att systemet inte fungerar på rätt sätt. Det indikerar inte något fel.
- När ABS-systemets varningslampan lyser är ASC inte aktivt.

Antispinnsystemets funktion

E00619000087

På halt underlag förhindrar väggreppskontrollfunktionen att drivhjulen spinner onödigt mycket, vilket underlättar när bilen ska köras iväg från stillastående läge. Funktionen bidrar även med tillräcklig drivkraft och styrfunktion när du svänger samtidigt som du trycker på gaspedalen.

⚠ VIKTIGT

- Vid körning på snö eller istäckta vägar skall du använda vinterdäck och köra med måttlig hastighet.

Aktiv stabilitetskontroll (ASC)

Stabilitetskontroll

E00619101115

Stabilitetskontrollfunktionen är utformad för att hjälpa föraren att behålla kontrollen över bilen på hala vägar och under snabba undanmanövrer. Den fungerar genom att kontrollera motoreffekten och separat bromsa varje hjul.

6



OBSERVERA

- ASC-funktionen fungerar vid hastigheter om cirka 15 km/h eller högre hastighet.

ASC OFF-strömställare (aktiv stabilitetskontroll av)

E00619201783

ASC kopplas automatiskt in när du vrider startnyckeln till "ON" eller funktionsläget är i läge ON. Du kan avaktivera systemet genom att trycka ner knappen "ASC OFF" (aktiv stabilitetskontroll av) i 3 sekunder eller längre.

När ASC är avaktiverat tänds -displayen/indikatorn. Om du vill aktivera den aktiva stabilitetskontrollen igen trycker du snabbt på knappen "ASC OFF" (aktiv stabilitetskontroll av) igen. -indikatorn släcks.



VIKTIGT

- Av säkerhetsskäl bör du bara trycka på "ASC OFF"-knappen (aktiv stabilitetskontroll av) när bilen står stilla.
- Se till att ha ASC aktiverat när du kör i normala förhållanden.

OBSERVERA

- När du startar i lera, sand eller lös snö, kommer motorvarvtalet antagligen inte att öka även om du trampar ned gaspedalen. I sådana situationer kan du stänga av ASC tillfälligt med ASC OFF-knappen så att det blir lättare att komma loss med bilen.
- När du trycker på "ASC OFF"-knappen stängs både stabiliseringssystemet och antispinnsystemet av.
- Om du fortsätter trycka på "ASC OFF"-knappen när ASC har stängts av utlöses funktionen för skydd mot av misstag aktiverad funktion, och ASC slås på igen.

ASC-funktionsindikator eller ASC OFF-indikator

E00619301700





ASC-funktionsindikator
Indikatorn blinkar när ASC är i funktion.





ASC OFF-indikator (av)
Indikatorn tänds när ASC stängs av med "ASC OFF"-knappen.

⚠ VIKTIGT

- När -indikatorn blinkar är den aktiva stabilitetskontrollen i drift, vilket innebär att vägbanan är hal eller att hjulen börjar spinna. Om detta inträffar skall du köra långsammare och med mindre gaspådrag.
- Om temperaturen i bromssystemet fortsätter att öka till följd av kontinuerlig bromsning på hal vägbanor, blinkar -indikatorn. För att förhindra att bromssystemet överhettas, stängs bromsstyrningen i antispinnsystemet tillfälligt av. Motorstyrningen i antispinnsystemet och den normala bromsfunktionen påverkas inte. Parkera på en säker plats. När temperaturen i bromssystemet har gått ned släcks -indikatorn och väggreppskontrollfunktionen börjar fungera igen.

📖 OBSERVERA



- -indikatorn kan tändas när du startar motorn. Det betyder att batterispänningen föll tillfälligt när motorn startades. Det betyder inte att det är något fel, förutsatt att den slocknar genast.
- När ett nödhjul har monterats på bilen blir däckets greppförmåga sämre, vilket gör det mer sannolikt att -indikatorn blinkar.

ASC-varningslampa/display

E00619401815

Om ett onormalt tillstånd uppstår i systemet tänds följande lampor/displayer.

Varningslampa

-  - ASC-funktionsindikator
-  - ASC OFF-indikator

Varningsdisplay



⚠ VIKTIGT

- Det kan vara fel på systemet. Parkera bilen på en säker plats och stäng av motorn. Starta om motorn och kontrollera om lampan/displayen slocknar. Om de slocknar finns det inget onormalt tillstånd. Om de inte försvinner eller om de visas ofta är det inte nödvändigt att stanna bilen genast, men vi rekommenderar att du låter kontrollera bilen.

⚠ VIKTIGT

- Om en 2WD-bil bogseras med tändningslåset i läge "ON" eller med funktionsläget i ON och bara framhjulen, eller bara bakhjulen, är upplyfta från marken kan antispinnsystemet (ASC) aktiveras, vilket kan leda till en olycka. Håll tändningslåset i läge "LOCK" eller "ACC" eller ställer funktionsläget i ACC eller OFF vid bogsering av en bil med tvåhjulsdraft med lyfta framhjul. Om bilen bogseras med bakhjulen lyfta, vrider du tändningslåset till läge "ACC" eller ställer funktionsläget i ACC. Se "Bogsering" på sid 8-19

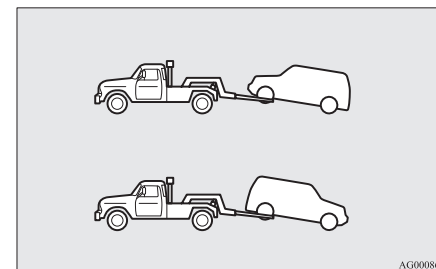

AG00008682

Farthållare

E006609102425

Farthållaren är en funktion som håller bilen i en inställd hastighet. Den kan aktiveras när hastigheten är 30 km/h eller mer.

Farthållare

VIKTIGT

- När du inte vill köra i den inställda hastigheten bör du stänga av farthållaren av säkerhets skäl.
- Använd inte farthållaren när förhållandena inte medger att du kan hålla samma hastighet, t.ex. i tät trafik eller på vägar där det blåser mycket, är halt eller i branta backar.
- På bilar med manuell växellåda får du inte flytta växelväljaren till läge "N" (Friläge) medan du kör i en inställd hastighet utan att trycka ned kopplingen. Motorn kan övervarva och skadas.

6

OBSERVERA

- Farthållaren kanske inte kan hålla din hastighet i uppförs- och nedförsbackar.
- Din hastighet kan minska i branta uppförsbackar. Du kan använda gaspedalen om du vill behålla den inställda hastigheten.
- Bilens hastighet kan öka över den inställda hastigheten i en brant nedförsbacke. Du måste använd bromspedalen för att kontrollera hastigheten. Det kan leda till att den inställda hastigheten avaktiveras.

Strömställare för farthållaren

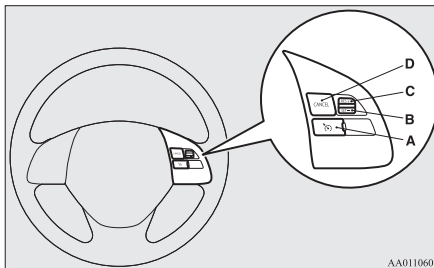

1. CRUISE CONTROL PÅ/AV-omkopplare

Används för att aktivera och avaktivera farthållaren.

2. "SET -"-Knapp

Används för att minska den inställda hastigheten och ställa in önskad hastighet.

3. "RES +"-knapp

Används för att öka den inställda hastigheten och återgå till den ursprungliga inställda hastigheten.

4. "CANCEL"-knapp

Används för att avaktivera den inställda hastigheten.

OBSERVERA

- Vid användning av farthållarens strömställare måste du trycka på dem på rätt sätt. Den inställda hastigheten kan avaktiveras automatisk om två eller flera av farthållarens strömställare trycks in samtidigt.

Aktivera

E00609302573

1. När tändningslåset eller funktionslåset är i läge "ON" trycker du på CRUISE CONTROL ON/OFF (A) för att aktivera farthållaren. Indikatordisplayen visas på informationsskärmen för multiinformationsskärmen.

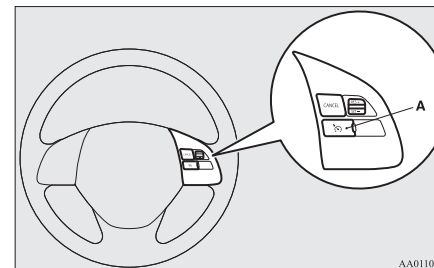

- Kör i önskad hastighet och tryck sedan knappen "SET -" (B) nedåt och släpp den sedan när indikatorsidplayen visas på informations-skärmen för multiinfor-mationsdisplayen. Bilen behåller nu den önskade hastigheten.
"SET"-indikatorn visas på informations-skärmen för multiinfor-mations-skärmen.

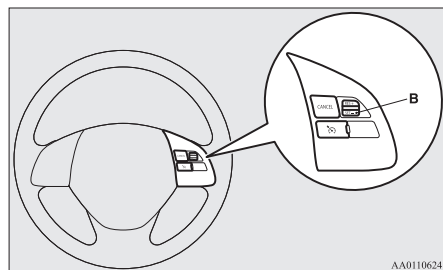

OBSERVERA

- När du släpper "SET -" (B) ställs bilens hastighet in.

Öka inställd hastighet så här

E00609401913

Det finns två sätt att öka den inställda hastig-heten.

Knappen RES +

Håll knappen "RES +" (C) tryckt uppåt medan du kör i den inställda hastigheten för att gradvis öka hastigheten.
Släpp spaken när bilen kommit till önskad hastighet. Den nya hastigheten ställs nu in.

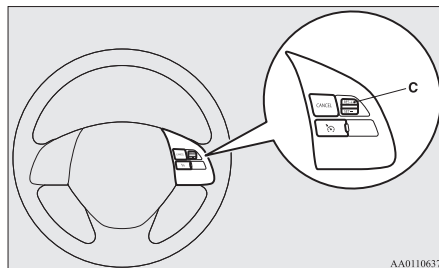

Om du vill öka hastigheten i små steg trycker du knappen "RES +" (C) uppåt i mindre än 1 sekund och släpper den sedan.
Varje gång du trycker "RES +" (C) uppåt kommer bilen att gå ca 1,6 km/h fortare.

Gaspedal

När du kör i inställd hastighet och vill öka den inställda hastigheten trycker du ned gas-pedalen. Tryck sedan knappen "SET -" (B) nedåt och släpp den för att ställa in den nya hastigheten.

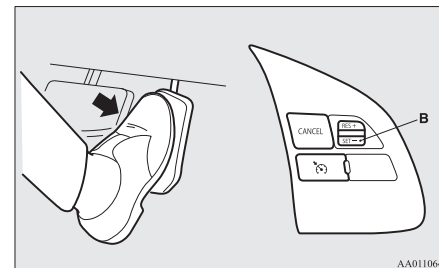

Minska inställd hastighet så här

E00609501842

Du kan sänka den inställda hastigheten på två sätt.

Knappen SET -

Håll knappen "SET -" (B) nedtryckt när du kör vid inställd hastighet för att gradvis sänka hastigheten.

Farthållare

Släpp spaken när bilen kommit till önskad hastighet. Den nya hastigheten ställs nu in.

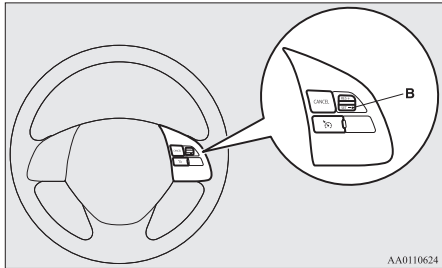

Om du vill sänka hastigheten i små steg trycker du in "SET -" (B) i mindre än 1 sekund och släpper den sedan.

Varje gång du trycker knappen "SET -" (B) nedåt minskas hastigheten med ca 1,6 km/h.

Bromspedal

När du kör med den inställda hastigheten använder du bromspedalen för att koppla ur farthållaren, trycker sedan knappen "SET -" (B) nedåt och släpper den när du vill ställa in en ny hastighet.

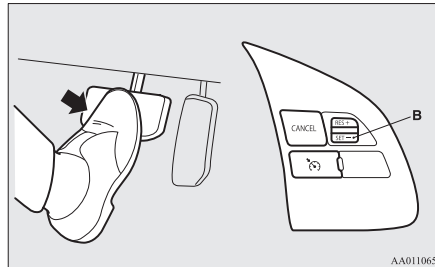

Öka eller minska hastigheten tillfälligt

E00609601407

Så här ökar du hastigheten tillfälligt

Trampa på gaspedalen så som du skulle göra normalt. När du släpper gaspedalen, återgår bilen till den inställda hastigheten.

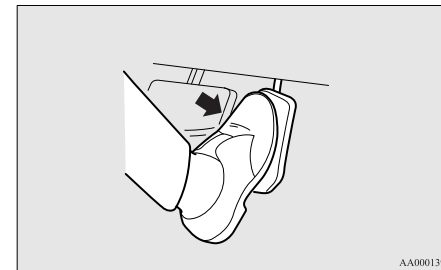

OBSERVERA

- I vissa körförhållanden kan den inställda hastigheten avaktiveras. Om detta händer, se "Aktivera" på sid 6-54 och upprepa proceduren för att ställa in hastigheten.

Så här minskar du hastigheten tillfälligt

Trampa på bromspedalen för att ta ned farten. Om du vill återgå till den föregående inställda hastigheten trycker du knappen "RES +" (C) uppåt.

Se "Återgå till inställd hastighet så här" på sid 6-58.

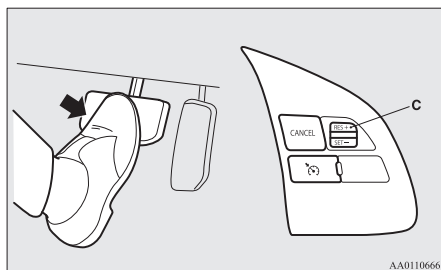

Koppla bort så här

E00609702838

Du kan avaktivera körning i den inställda hastigheten på följande sätt:

- Tryck på knappen CRUISE CONTROL ON/OFF (A) (farthållaren stängs av).
- Tryck på "CANCEL" (D).

- Trampa på bromspedalen.

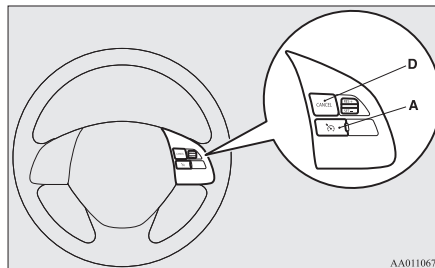

Körning i den inställda hastigheten avaktiveras automatiskt på något av följande sätt.

- När du trycker ned kopplingen (bilar med manuell växellåda).
- När hastigheten minskar 15 km/h eller mer under inställd hastighet på grund av en uppförbacke, m.m.
- När bilens hastighet minskat till ca. 30 km/h eller lägre.
- När det aktiva stabilitetssystemet (ASC) griper in.
Se "Aktiv stabilitetskontroll (ASC)" på sid 6-51.

⚠ VARNING

- På bilar med CVT-växellåda avaktiveras den inställda hastigheten om du skulle flytta växelväljaren till läge "N" (FRILÅGE), men du bör ändå aldrig göra det under körning.
Du kan inte få någon motorbromsning vilket kan orsaka en allvarlig olycka.

Du kan även avaktivera körning i den inställda hastigheten på följande sätt:

- När motorvarvtalet ökar och närmar sig varvräknarens röda område (den röda zonen i varvräknaren).

⚠ VIKTIGT

- När den inställda hastigheten avaktiveras automatiskt i andra situationer än de som anges ovan kan det bero på fel i systemet.
Tryck på knappen CRUISE CONTROL ON/OFF för att stänga av farthållaren och låt kontrollera bilen hos en auktoriserad MITSUBISHI-återförsäljare.

6

Fartbegränsare*

Återgå till inställd hastighet så här

E00609802031

Om den inställda hastigheten avaktiveras i den situation som beskrivs i “Koppla bort så här” på sid 6-57 kan du återta den tidigare inställda hastigheten genom att trycka på knappen “RES +” (C) när du kör i ca 30 km/h eller mer. “SET”-indikatorn visas på informationsskärmen för multiinformationsskärmen.

6

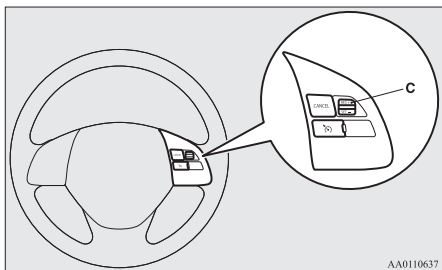

AA0110637



Under något av följande förhållanden går det emellertid inte att använda knappen för att återgå till tidigare inställd hastighet. I dessa situationer måste du repetera hela proceduren för inställning av hastigheten:

6-58 Start och körning

- Du har tryckt på knappen CRUISE CONTROL ON/OFF.
- Tändningslåset ställts i läge “LOCK” (lås) eller funktionsläget ställts i OFF (av).
- Indikatorlampan släcks.

Fartbegränsare*

E00633201136

Fartbegränsaren är en funktion som förhindrar att den inställda hastigheten överskrids genom att sänka motoreffekten.

⚠ VIKTIGT

- Eftersom systemet inte använder sig av färdbronsen (hydraulisk broms), kan det hända att hastigheten överskrider den inställda hastigheten vid körning i nedförsbacke. Om föraren vill behålla hastigheten i en sådan situation måste han/hon trampa på bromsen eller växla ned.

📖 OBSERVERA

- Om kopplingspedalen trampas ned (M/T), aktiveras inte fartbegränsaren.

Om bilens hastighet överskrider den inställda hastigheten (ca. 3 km/h) blinkar indikatorn i kombinationsinstrumentet.

OGKW18E3

Om bilens hastighet överskrider den inställda hastigheten med ca +3 km/h under mer än ca 5 sekunder efter att varningsmeddelandet visats hörs en ljudsignal i högst 10 sekunder.

Om du minskar den inställda hastigheten utan att varningsmeddelandet visas och bilens hastighet överskrider den inställda med ca +3 km/h, visas ett varningsmeddelande, men ljudsignalen fördröjs.

I det här fallet, när bilens hastighet fortsätter att överskrida den inställda hastigheten med ca +3 km/h under mer än 30 sekunder efter att varningsmeddelandet visats hörs en ljudsignal i högst 10 sekunder.

Om bilens hastighet sjunker under den inställda hastigheten efter att meddelandet har visats, försvinner meddelandet. När pipsignalen ljuder tystnar den också.

📖 OBSERVERA

- Detta ger dock prioritet åt ljudsignalen och den visuella signalen av säkerhetsskäl eller efter förarens önskemål.
- Om den inställda hastigheten är för låg för den valda växeln, kan det hända att fartbegränsaren låter bli att ta ned farten för att undvika att motorn stannar.

Fartbegränsarens strömställare

E00633301111

Det finns fyra strömställare som gäller fartbegränsaren på ratten.

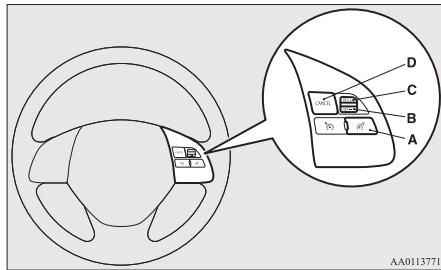

AA0113771

A- SPEED LIMITER ON/OFF-strömställare

Slå på/av fartbegränsaren.

B- Knapp "SET -"

Ställ in bilens aktuella hastighet till en inställd hastighet eller minska hastigheten.

C- "RES +"-knapp

Återuppta fartbegränsaren med den inställda hastigheten eller öka hastigheten.

D- "CANCEL"-knapp

Avbryta fartbegränsaren.

OBSERVERA

- Tryck på en strömställare åt gången.

OBSERVERA

- Fartbegränsaren kan avbrytas automatiskt, om två eller flera strömställare trycks in samtidigt.

Fartbegränsarinformation i multiinformationsdisplayen

E00633401125

Fartbegränsarens information visas på multiinformationsområdet i kombinationsinstrumentet.

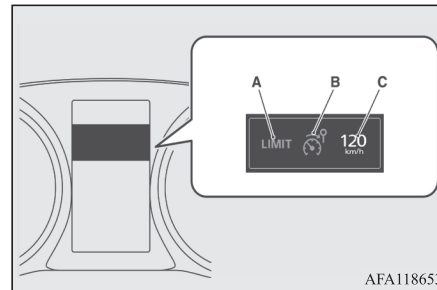

AFA118653

1. Kontrolläge

Det finns tre kontrollägen, se nedan.

BEGRÄNSNING, AV

När fartbegränsaren är i STANDBY-läge kan fordonets hastighet överskrida den inställda hastigheten

BEGRÄNSNING

När fartbegränsaren är i funktion. Fartbegränsaren tar över och ser till att du inte överskrider den inställda hastigheten.

ÖVER GRÄNSEN

När bilens hastighet överstiger den inställda hastigheten mer än cirka 3 km/h (2 km/h).

2. SPEED LIMITER ON-indikering

När fartbegränsaren är igång, visas fartbegränsarens symbol.

3. Inställd hastighet

Set speed visas om den inställda hastigheten har lagrats.

Att starta

E00633501070

Börja med att trycka på ON/OFF-knappen för slå på fartbegränsaren när tändningslåset är i läget "ON" eller funktionsläget i ON.

Fartbegränsarens indikering visas i kombinationsinstrumentet.



Start och körning

6-59

Fartbegränsare*

Aktivera

E00633601114

Öka eller minska hastigheten till den önskade hastigheten och tryck knappen "SET -" (B). Hastighetsbegränsaren memorerar den aktuella fordons hastigheten när du släpper knappen "SET -" (B). Nu tar fartbegränsaren över och ser till att du inte överskrider den inställda hastigheten.

6

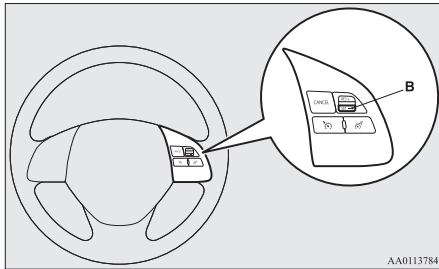

AA0113784

Om bilens hastighet är lägre än cirka 30 km/h (inställbar lägsta hastighet), ställs hastigheten in på ca 30 km/h.

Den inställda hastigheten visas i kombinationsinstrumentet.

"LIMIT" visas i kombinationsinstrumentet.



Öka inställd hastighet så här

E00633700017

Genom att använda knappen RES +

E00633801116

Tryck flera gånger på knappen "RES +".

Då ökar den inställda hastigheten som visas i kombinationsinstrumentet gradvis. När den förinställda hastigheten når din önskade hastighet släpper du knappen "RES +" (C).

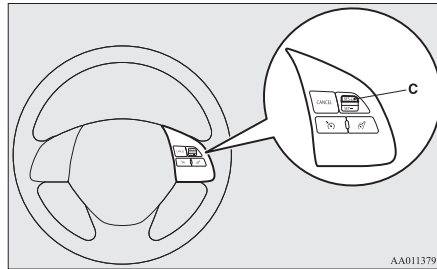

AA0113797

Ange hastighetsökningen med cirka 5 km/h per cirka 0,5 sekund.

Om du bara vill öka hastigheten lite håller du upp "RES +" i mindre än en halv sekund och släpper sedan knappen.

Den inställda hastigheten ökar med ca. 1 km/h för varje tryck.

Genom att använda CANCEL-knappen, gaspedalen och SET-knappen

E00633901117

Tryck på "CANCEL"-knappen (D) för att avaktivera fartbegränsaren.

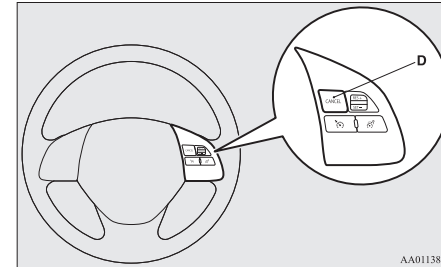

AA0113801

Styrläget "LIMIT" har försvunnit och läget "LIMIT OFF" visas i kombinationsinstrumentet.



Öka hastigheten till förarens önskade hastighet och tryck på SET - (B) och släpp den.

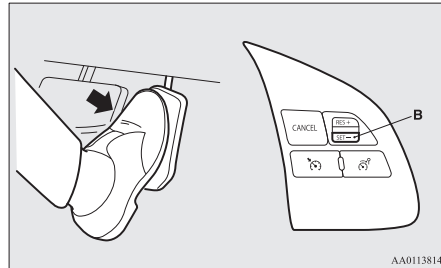

När du når önskad hastighet släpper du knappen "SET -" (B).

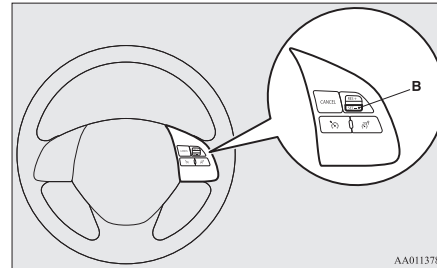

Genom att använda CANCEL-knappen, färdbronsen och SET-knappen

Tryck på "CANCEL"-knappen (D) för att avaktivera fartbegränsaren.

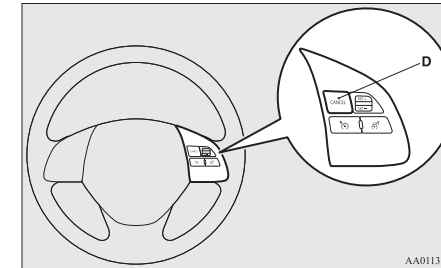

"LIMIT" visas igen och den inställda hastigheten uppdateras.

Minska inställd hastighet så här

E00634000017

Ange hastighetsminskningen till cirka 5 km/h per cirka 0,5 sekund.

Om du bara vill sänka hastigheten lite trycker du ned "SET -" (B) i mindre än cirka en halv sekund och släpper sedan knappen.

Den inställda hastigheten sänks med 1 km/h för varje tryck.

Med SET - knappen

E00634101116

Tryck ned "SET -" (B).

Då sänks den inställda hastigheten som visas i kombinationsinstrumentet gradvis.

Styrläget "LIMIT" har försvunnit och läget "LIMIT OFF" visas i kombinationsinstrumentet.



Fartbegränsare*

Sänk hastigheten till förarens önskade hastighet och tryck på SET-knappen (B) och släpp den.

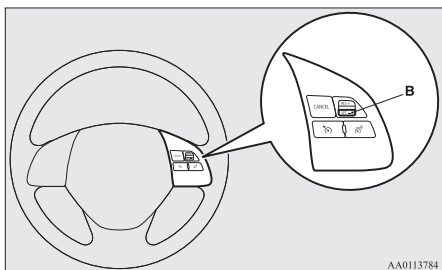

6

Fartbegränsarens indikering visas igen och den inställda hastigheten uppdateras.

Så här ökar du bilens hastighet tillfälligt

E00634301105

Föraren kan tillfälligt accelerera i nödsituationer.

Fartbegränsaren avaktiveras tillfälligt och bilens hastighet kan ökas.

Fartbegränsaren återupptas när bilens hastighet sjunker under den inställda hastigheten.

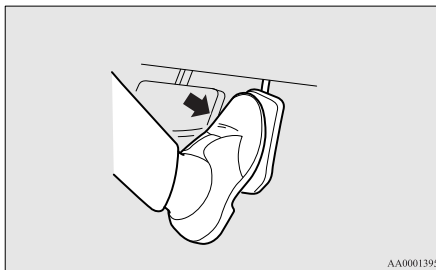

Fäst en gaspedal när pedalen är i botten (över en spärr som gör pedalens motstånd större innan den går i botten)

VIKTIGT

- Det finns en risk att fartbegränsaren tillåter plötslig acceleration motsvarande gaspedalens läge. Så var beredd på en plötslig acceleration.

Om bilens hastighet överskrider den inställda hastigheten ca. +3 km/h visas varningsmeddelanden i kombinationsinstrumentet.



VIKTIGT

- Var försiktig med hastigheten.

OBSERVERA

- Föraren kan ändra hastigheten under i nödsituationer.

Koppla bort så här

E00634400011

Använda valfritt sätt för att avaktivera.

- Tryck på CANCEL-knappen
- Tryck på fartbegränsarens ON/OFF-knapp
- Om CRUISE CONTROL ON/OFF-knappen eller ACC ON/OFF-knappen trycks ned, avbryts fartbegränsaren.

OBSERVERA

- Om fartbegränsaren avbryts av andra lägen, kan det bero på systemfel. Sluta använda fartbegränsaren och stäng av fartbegränsaren. Låt en auktoriserad MITSUBISHI MOTORS-verkstad kontrollera bilen.

⚠ VIKTIGT

- Det finns en risk att fartbegränsaren tillåter plötslig acceleration motsvarande gaspedalens läge när fartbegränsaren är avaktiverad. Var försiktig.

För att återuppta

E00634500012

Fartbegränsaren memorerar den inställda hastigheten när systemet är avstängt, fartbegränsaren kan återupptas med tryck på RES + (C).

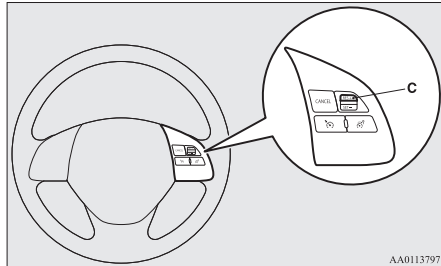

AA0113797

Men fartbegränsaren tar omedelbart över och minskar farten som om gaspedalen släppts helt när bilens hastighet är högre än den inställda hastigheten.

⚠ VIKTIGT

- Det finns en risk för att ryck uppstår, beroende på ett löpande motstånd. Var försiktig.

Adaptiv farthållare (ACC)*

E00634601368

ACC-funktionen behåller hastigheten åt dig utan att du behöver använda gaspedalen. Med hjälp av en givare (A), mäter systemet också den relativa hastigheten och avståndet mellan din bil och fordonet framför dig och behåller ett inställt följdavstånd mellan din bil och fordonet framför dig genom att automatiskt sänka farten om avståndet mellan er blir för kort.

ACC-systemet gör körningen på motorväg bekvämare. Bromslamporna tänds under automatisk bromsning.

Du kan också använda en farthållare som inte arbetar med följdavstånd.

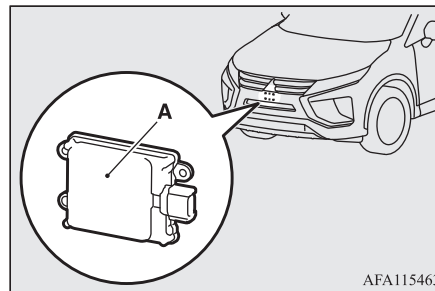

AFA115463

⚠ VARNING

- Föraren är ansvarig för att köra säkert. Även om ACC-systemet är igång bör du alltid observera de omgivande omständigheterna och köra säkert.
- Förlita dig aldrig enbart på ACC. ACC-systemet minskar belastningen på föraren.

ACC är inte ett kollisionsundvikande system eller en automatiskt körsystem. Systemet är inte avsett för att kompensera för förarens tappade uppmärksamhet framåt under körning på grund av distraktion eller slarv eller komplettera sämre sikt på grund av regn och dimma.

Det är aldrig en ersättning för en säker och försiktig körning. Var alltid beredd att bromsa manuellt.

- Detta system kan inte riktigt identifiera den faktiska situationen beroende på typ av framförvarande fordon och dess förhållanden, vädret och väglaget. Dessutom kan systemet kanske inte bromsa tillräckligt om den framförvarande bilen bromsar plötsligt eller om en annan bil skär in framför dig så din bil närmar sig den framförvarande bilen. Felaktig användning av detta system, eller tappad uppmärksamhet framåt genom för stor tillit till ACC-systemet kan resultera i en allvarlig olycka.

Adaptiv farthållare (ACC)*

6

⚠ VIKTIGT

- I följande situationer kan det hända att systemet kanske inte kan känna av ett fordon framför dig eller att det aktiverar kontroll- och larmfunktionerna p.g.a. något annat än ett framförvarande fordon.
 - Vid körning på kurviga vägavsnitt, inklusive deras kurvingångar/utgångar vid körning vid sidan av ett stängt körfält eller liknande.

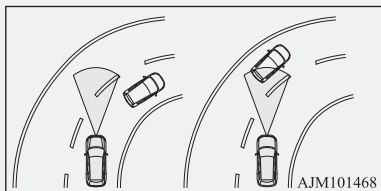

- När ditt fordon placering i ett körfält är instabilt, ofta styrs till höger och vänster, eller körs ryckligt p.g.a. olyckor, problem med andra fordon etc.
- Vid körning på vägen där den framförvarande bilen ligger förskjutet i förhållanden till din bil.

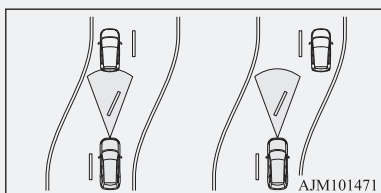

⚠ VIKTIGT

- Använd aldrig ACC i följande situationer. Underlåtenhet att följa denna instruktion kan leda till olyckor.
 - På vägar med tung trafik, slingriga vägar eller vägar med många tvära kurvor.
 - På vägar med halt underlag, t.ex. is- och snötäckta eller leriga vägar.
 - Vid dåliga väderförhållanden (regn, snö, sandstorm etc.)
 - I branta nedförslut.
 - På vägar med branta upp- och nedförbackar eller många förändringar av lutningen
 - I trafik som kräver tät acceleration och fartminskning
 - När närhetslarmen ljuder ofta
 - När bilen bogseras eller din bil bogserar en annan bil.
 - När din bil står på en chassidynamometer eller frilöpande rullar.
 - När lufttrycket i ett däck inte är korrekt.
 - Vid montering av nödhjulet.
- Följande försiktighetsåtgärder håller systemet i gott skick.
 - Felaktig hantering av systemets komponenter kan resultera i försämrade givarprestanda.
 - Undvik kraftiga stötar på givaren och mixtra aldrig med eller ta bort givarens monteringskruvar.
 - Kåpan framför givaren och givaren bör alltid vara rena.

⚠ VIKTIGT

- Täck inte över området runt givaren på bilen (skuggat område på bilden) eller givarens kåpa med ett klistermärke eller liknande.

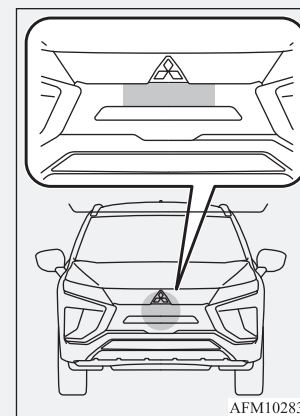

- Den främre delen av givarens kåpa får inte modifieras eller lackas.
- Undvik att använda andra däckstorlekar än de angivna eller däck som är olika slitna.
- Modifiera inte bilens hjulupphängningar.
- När kåpan framför givaren eller givaren deformerar av en olycka, undvik att använda ACC och kontakta en auktoriserad MITSUBISHI MOTORS-serviceverkstad.

När ACC-systemet inte upptäcker något framförande fordon inom det angivna avståndet

E00638100087

Bilen kör i en hastighet som du ställer in. Du kan ställa in hastigheter mellan 30 till 180 km/h.

OBSERVERA

- Om bilens hastighet överstiger den inställda hastigheten i en nedförsbacke, ansätter systemet automatiskt bromsen för att behålla bilens hastighet.
- När du trampar ned bromspedalen medan automatisk broms är aktiverad, kan bromspedalen kännas stum, men det är inte onormalt. Du kan trampa ned pedalen längre och det ger större bromskraft.
- Ett ljud hörs när den automatiska bromsen används, men är inte onormalt.

När ACC-systemet upptäcker ett framförande fordon inom det angivna avståndet

E00638000204

ACC-systemet försöker bibehålla ett följavstånd (tidsgap) i förhållande till bilens hastighet mellan din bil och fordonet framför dig och aktiverar vid behov bromsarna.



Om det framförande fordonet stannar reagerar ACC-systemet genom att stoppa din bil. När ACC-systemet går in i fordonets stillastående läge efter att fordonet stannar "visas "STANNA".



När ACC-systemet är i fordonets stillastående läge, om det är möjligt att återuppta att följa fordonet framför, eftersom det har börjat att röra på sig, kommer "ACC REDO ATT ÅTERUPPTA" att visas på informationsskärmen på multi-informationsdisplayen. För att starta igen, tryck på knappen, eller tryck ner gaspedalen.

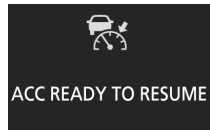

VARNING

- **Lämna aldrig ditt fordon medan ACC-systemet är ibilens stillastående hålläge. När du lämnar fordonet ska du lägga i parkeringsbromsen och lägga växelväljaren i position "P" (PARKERING).**

OBSERVERA

- När ACC-systemet är i fordonets stationära håll-tillstånd, kommer stopplampan att lysa.
- När ACC-systemet är fordonets stationära håll-tillstånd kommer fordonet inte börja röra sig igen såvida du inte trycker in knappen eller trycker ner gaspedalen.
- Om spaken för körriktningvisaren används medan ACC är aktivt kan systemet öka hastigheten på fordonet för att hjälpa dig med att passera ett fordon framför.
- Om fordonet framför börjar röra sig inom två sekunder efter att det stannat kommer ditt fordon att börja röra sig. När ACC-systemet är i fordonets stationära håll-läge kommer AS&G-systemet (Auto Stop & Go) att köras om driftsvillkoren möts, även om du inte trycker ner bromspedalen. Se "Auto Stop & Go (AS&G)-system" på sid 6-23.

6

Adaptiv farthållare (ACC)*

När ACC-systemet inte längre känner av något fordon framför dig ljuder en summer och symbolen för framförvarande fordon försvinner från skärmen. Bilen accelererar långsamt upp till den inställda hastigheten och fortsätter sedan med den hastigheten.

6



! VARNING

- Bilen kan accelerera upp till den inställda hastighet i följande situationer. Bromsa, om nödvändigt, för att sakta ner.
 - När din bil inte längre följer bilen framför, t.ex. på en motorvägsavfart eller när din bil eller bilen framför dig byter fil.

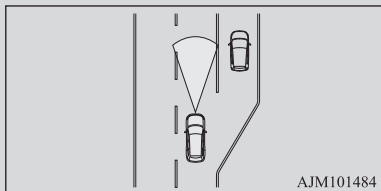

AJM101484

! VARNING

- Vid körning i en kurva



AJM101497

- Om den framförvarande bilen svänger av eller byter fil och en annan stillastående bil ligger framför den bilen, kan ACC-systemet inte bromsa in för den stillastående bilen.

Närhetslarm

E00634701167

Medan ACC-systemet är aktivt och din bil kommer för nära ett framförvarande fordon kan det eftersom att ACC-systemet inte tillåter en snabb fartminskning av fordonet framför dig för risken att det skär in framför din bil, hända att ACC-systemet avger en varning genom en summer och ett meddelande. Om detta inträffar ökar du följavståndet genom att trampa på bromspedalen eller på annat sätt minska farten.

BRAKE!

! VIKTIGT

- När ACC-systemet inte används bör du stänga av systemet för att förhindra att det aktiveras av misstag och en oväntad olycka.
- Manövrera aldrig ACC från bilens utsida.
- Varken kontroll eller varningar utförs i följande situation.
 - Något annat än ett fordon närmar sig, t.ex. en fotgängare.
 - När det finns ett fel i systemet (när ACC upptäcker ett fel visas "ACC SERVICE REQUIRED".)
- ACC varken ökar eller sänker farten utan avger endast varningar i följande situation.
 - Fordonet framför dig är parkerat eller rör sig extremt långsamt.
- ACC-systemet kan kanske inte upprätthålla den inställda hastigheten eller avståndet till ett framförvarande fordon och kan inte varna föraren om systemet inte kan detektera det framförvarande fordonet ordentligt, i följande situationer.
 - När ett fordon plötsligt skär in nära framför din bil.
 - När en framförvarande bil är förskjutet åt vänster eller höger.

⚠ VIKTIGT

- När en framförvarande bil drar en släpvagn.
- Fordonet framför din bil rör sig med en hastighet som är mycket lägre än din bil.
- En motorcykel eller en cykel.
- Ett lastbilsläp utan container.
- Bilen har utskjutande last.
- Bilen är extremt låg.
- Bilen har extremt hög markfrigång.
- När det kommer upprepade branta uppförs- eller nedförsbackar under körning.
- Vid körning på ojämna underlag.
- När du kör i en tunnel.
- När du har extremt tung last i baksätet eller bagaget.
- Efter start av motorn.
- Vid körning på kurviga vägavsnitt, inklusive deras kurvingångar/utgångar vid körning vid sidan av ett stängt körfält eller liknande.
- När kåpan framför givaren och givaren blir smutsig eller är täckt av snö eller is*.

⚠ VIKTIGT

- När vatten, snö eller sand på vägen stänker upp från fordonet framför eller ett mötande fordon*.
- *: När ACC-kontrollen har avbrutits automatiskt på grund av detektering av ett läge med nedsatt prestanda, kommer ACC inte att fungera i detta tillfälliga tillstånd och kommer att informera föraren genom en summer och en indikering. När ACC-systemet kan återgå till normalt fungerande tillstånd slocknar indikeringen automatiskt.
- Om indikeringarna inte försvinner kan det finnas ett fel i systemet.
Kontakta en auktoriserad MITSUBISHI MOTORS-återförsäljare.

Strömställare för farthållaren

E00634801025

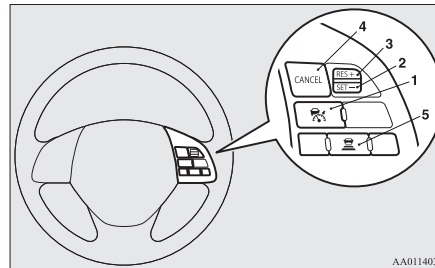

AA0114039

6

1. **“ACC ON/OFF”-omkopplare**
Används för att aktivera och avaktivera ACC eller farthållaren.
2. **Knappen "SET -"**
Används för att minska den inställda hastigheten och ställa in önskad hastighet.
3. **Knappen "RES +"**
Används för att aktivera ACC på den ursprungligt valda hastigheten och för att öka den inställda hastigheten.
4. **Knappen “CANCEL” (avsluta)**
Används för att avbryta ACC- eller farthållarfunktionen.
5. **ACC-avståndsomkopplare**
Används för att ändra inställningen av avståndet mellan din bil och bilen framför.

📖 OBSERVERA

- Styr de individuella omkopplarna på rätt sätt och en efter en.
ACC-systemet kan stängas av eller dess kontrollfunktion avbrytas om två eller flera knappar trycks ned samtidigt.

Adaptiv farthållare (ACC)*

Körhjälpvisning

E00634901097

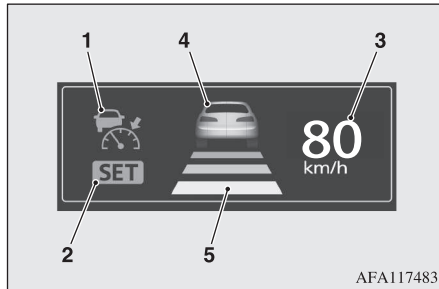

- ACC-indikator:**
Anger att ACC-funktionen är på.
- Kontrollägesindikator:**
Anger att ACC-funktionen är aktiverad. Två sorters indikationer: "SET" och "HÅLL" (håll-läget när fordonet står still)
- Inställd hastighet:**
Anger önskad hastighet.

4. Framförvarande fordon-symbol:

Tänds när ACC upptäcker ett framförvarande fordon. Två typer av indikering, "standby" och "aktiv"

Skärm	Läge	
	Standby	Aktiv
Framförvarande fordon upptäckt		

5. Symbol för inställning av följavstånd:

Anger det inställda följavståndet. Två typer av indikering, "standby" och "aktiv"

Läge	
Standby	Aktiv

Läge

Standby



Aktiv



Hur man använder ACC-funktionen

E00635001330

Så här startar du (i standbyläge) systemet

Med tändningen eller funktionsläget inställt på "ON", tryck på "ACC ON/OFF"-knappen för att aktivera ACC.

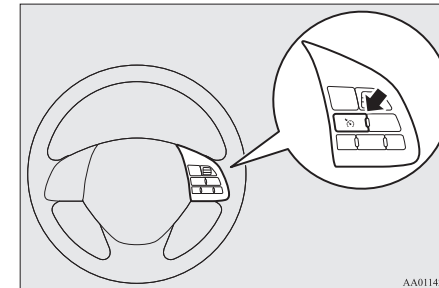

Visningen på multiinformationsdisplayen växlar till att visa information om ACC.

När ACC-systemet är aktiverat placeras det i standby-läge där kontrollfunktionen inte är igång.



OBSERVERA

- Även om ACC-systemet är i aktiverat läge när tändningen är inställt på läget "LOCK" (lås), eller när funktionsläget är inställt på OFF (av), aktiveras inte systemet automatiskt när tändningen slås på eller funktionsläget ställs in på "ON" nästa gång.

Aktivera ACC-kontrollen

Med ACC-systemet påslaget (i standby-läge), tryck på "SET -" under körning.

När önskad hastighet har uppnåtts, släpp "SET -" så ställs hastigheten in och ACC initierar farthållaren på den inställda hastigheten.

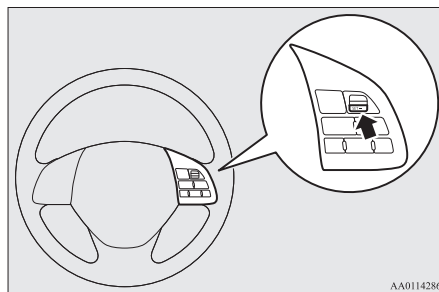

Den inställda hastigheten visas också på multiinformationsdisplayen.

ACC kan väljas mellan ca 30 km/h till 180 km/h.

Du kan ställa in och initiera farthållaren vid körning i 0 - 30 km/h medan en framförvarande bil känns av. I det här fallet ställs målhastigheten in på 30 km/h.

Om du ställer in en hastighet utanför detta område aktiveras inte ACC.

När ACC initieras tänds "SET"-indikatorn på skärmen. Samtidigt växlar displayen som visar inställningarna för följavstånd och symbolen för framförvarande fordon (endast när ACC-systemet känner av ett framförvarande fordon) till att visa det kontrollerade läget.

Adaptiv farthållare (ACC)*



Medan ACC-systemet är på (i standby-läge), kommer "HOLD" (håll) att visas och fordonshastigheten kommer att bli 30 km/h, om du trycker ner knappen "SET -" när ett fordon framför upptäcks medan ditt fordon stannats och du trycker in bromspedalen.



OBSERVERA

- ACC-systemet inte kan starta när något av följande villkor föreligger. Du varnas om detta läge genom en ljudande summer.
 - När fordonshastigheten är mer än 180 km/h.
 - När bilen körs i en hastighet mellan 0 till 30 km/h och ACC inte upptäcker något framförvarande fordon.
 - När ASC är avstängt.
 - När ABS, ASC eller TCL är aktivt.
 - När växelväljaren är i "P" (PARK), "R" (BACK), eller "N" (FRILÄGE).
 - Medan bromspedalen trycks in (endast medan fordonet rör sig).
 - När parkeringsbromsen är åtdragen.
 - När systemet upptäcker att dess prestanda har försämrats på grund av föroreningar på givaren.

6

Adaptiv farthållare (ACC)*

OBSERVERA

- När det föreligger något fel i systemet.
- När förarens bälte lossas.
- När förardörren öppnas.
- När fordonet stannas i en brant backe.

Öka inställd hastighet så här

6

Det finns två sätt att öka den inställda hastigheten.

Genom att använda knappen "RES +":

Den inställda hastigheten ökar med 1 km/h varje gång du trycker på "RES +" medan ACC-kontrollen är aktiv. Om du håller strömställaren tryckt uppåt ökar den inställda hastigheten ökar i steg om 5 km/h.

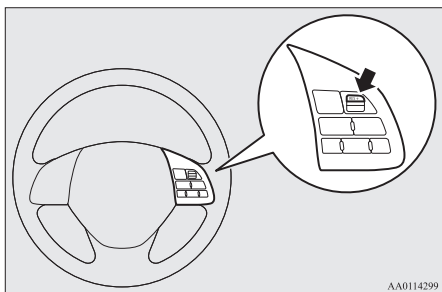

OBSERVERA

- Det finns en viss fördröjning mellan inställningen till en ny hastighet och den faktiska accelerationen till önskad hastighet.
- Det går att ställa in hastigheten även i närvaron av ett framförvarande fordon. I det här fallet ökar den inställda hastighet utan någon egentlig acceleration.
- Medan ACC-systemet är i det stillastående bilens hålläge kan fordonshastigheten inte ställas in.

VIKTIGT

- Den inställda hastigheten bör vara lämplig för en situation.

Genom att använda gaspedalen:

När gaspedalen trycks ned vid körning med ACC-kontrollfunktionen aktiv, kan du accelerera bilen tillfälligt utanför den för närvarande inställda hastigheten.

När hastigheten når den önskade hastigheten trycker du på "SET -" så ställs den nya hastigheten in i systemet.

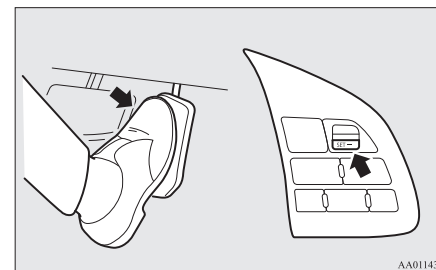

VIKTIGT

- ACC-bromsning och närhetslarmfunktionerna fungerar inte när gaspedalen är nedtryckt.

OBSERVERA

- Den inställda hastigheten som visas på displayen växlar till "---" när gaspedalen trampas ned. Denna indikering är kvar så länge pedalen trampas ned.
- ACC-kontrollen vid den ursprungliga hastigheten återupptas så snart du släpper upp gaspedalen. Under vissa förhållanden kan det dock hända att bromsningskontrollen och larmfunktionerna i ACC-systemet inte fungerar under en kort stund efter att gaspedalen släppts.

OBSERVERA

- Det går inte att ställa hastigheten när gaspedalen är i nedtryckt läge.

Minska inställd hastighet så här

Du kan sänka den inställda hastigheten på två sätt.

Med knappen "SET -":

Den inställda hastigheten minskar med 1 km/h varje gång du trycker på "SET -" medan ACC-kontrollen är aktiv. Om du håller strömställaren tryckt nedåt minskar den inställda hastigheten ökar i steg om 5 km/h.

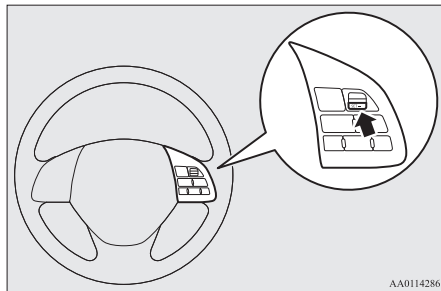

AA0114286

OBSERVERA

- Det finns en viss fördröjning mellan inställningen till en ny hastighet och den faktiska minskningen till önskad hastighet.

OBSERVERA

- Om det finns ett fordon framför dig och bilen följer det fordonet med en hastighet lägre än den inställda hastigheten, sänks den inställda hastigheten utan någon egentlig inbromsning.
- Medan ACC-systemet är i det stillastående bilens hålläge kan fordonshastigheten inte ställas in.

VIKTIGT

- Den inställda hastigheten bör vara lämplig för en situation.

Genom att använda bromspedalen:

Om du trampar ned bromspedalen medan ACC-kontrollen är igång, avbryts regleringen och du kan sakta ner bilen.

När du når den önskade hastigheten trycker du på "SET -" så ställs den nya hastigheten in i systemet.

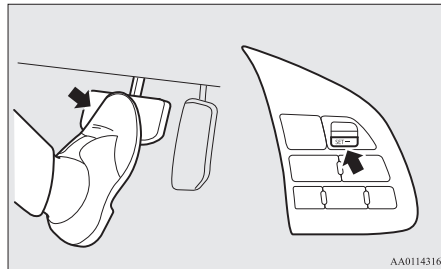

AA0114316

OBSERVERA

- ACC-kontrollen avbryts om du trampar ned bromspedalen och ACC-kontroll kan inte fortsätta när du släpper pedalen.

Så här ökar du hastigheten tillfälligt

Bara tryck på gaspedalen för att tillfälligt accelerera. Släpp pedalen för att starta om ACC-styrningen.

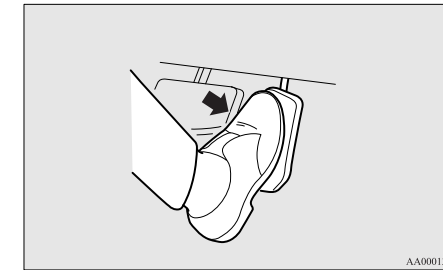

AA0001395

VIKTIGT

- ACC-bromsning och närhetslarmfunktionerna fungerar inte när gaspedalen är nedtryckt.
- Den inställda hastigheten bör vara lämplig för en situation.

Adaptiv farthållare (ACC)*

OBSERVERA

- Den inställda hastigheten som visas på displayen växlar till "---" när gaspedalen trampas ned. Denna indikering är kvar så länge pedalen trampas ned.
- Under vissa förhållanden kan det hända att bromsningskontrollen och larmfunktionerna i ACC-systemet inte fungerar under en kort stund efter att gaspedalen släppts.
- Det går inte att ställa hastigheten när gaspedalen är i nedtryckt läge.

6

Avaktivera ACC-kontrollen

E00638200176

Avbryta ACC-kontrollen

Du kan avbryta ACC-kontrollen med någon av metoderna nedan.

När kontrollen har avbrutits ställs systemet i standbyläge. Du kan låta systemet starta om kontrollen med "SET -" eller "RES +" om villkoren för aktivering av kontrollen är uppfyllda.

- Tryck på "CANCEL"-knappen.

- Tryck på bromspedalen (utom när fordonet är i stationärt håll-läge).

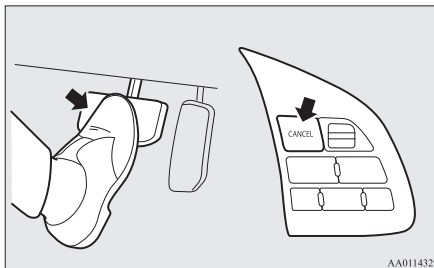

OBSERVERA

- Du kan även avbryta ACC-kontrollen genom att trycka på ACC ON/OFF-knappen (PÅ/AV). Om du trycker på den här knappen stängs ACC-systemet av.
- Om du trycker på knappen "AVBRYT" eller på knappen "ACC PÅ/AV", för att avbryta det stationära håll-läget för bilen, då kommer bilen att börja krypa.

När systemet växlar till standbyläge när ACC-kontrollen har avbrutits, slocknar "SET"-indikatorn. Samtidigt växlar displayen som visar inställningarna för följavstånd och symbolen för framförvarande fordon (endast när ACC-systemet känner av ett framförvarande fordon) till att visa standbyläget.



ACC-kontrollen avbryts automatiskt och ACC placeras i standbyläge i situationerna som anges nedan; du aviseras om detta via en summer och ett meddelande på informations-skärmen för multi-informationsdisplayen. Du kan låta systemet starta om kontrollen med "SET -" eller "RES +" om villkoren för återupptagning av kontrollen är uppfyllda. Om ACC-systemet är i fordonets stationära håll-läge kommer den elektriska parkeringsbromsen att vara aktiv.



- När ASC stängs av.
- När ABS, ASC eller TCL är igång.
- När parkeringsbromsen är åtdragen.
- När växelväljaren är i "P" (PARK), "R" (BACK), eller "N" (FRILÄGE).
- När förarens bälte lossas.

Adaptiv farthållare (ACC)*

- När förardörren öppnas.
- När ACC inte längre upptäcker några fordon framför medan det står i fordons stationära håll-läge.
- När fordonet är i det stationära håll-läget i mer än 10 minuter eller mer.
- När systemet upptäcker att fordonet glider i en backe medan fordonet är i det stationära håll-läget.

Om ACC-systemet avgör att det fordonets stationära hållläget inte längre kan upprätthållas i en brant backe efter att fordonet stannat när fordonet framför stannar, då kommer det stationära håll-läget att avbrytas och en varning kommer att visas på informations-skärmen på multiinformationsdisplayen.

Trampa på bromspedalen.

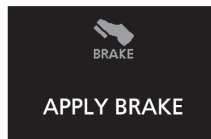

VARNING

- När du använder motorbromsning får du aldrig flytta växelväljaren till "N" (FRILÄGE), även om den inställda hastigheten inaktiveras då eftersom det kan leda till allvarliga olyckor.

Om ACC-systemets upptäcktsprestanda har minskat så att det i följande situationer, eller om ACC-systemet avgör att det temporärt inte kan användas, då kommer ACC-systemets drift att automatiskt avbrytas, och sedan kommer en summer att låta och ett meddelande kommer att informera föraren.



Det kan ske när:

- Bromssystemet är överhettat på grund av konstant inbromsning under längre nedförsbacke.



Det kan ske när:

- Det förekommer dåliga väderförhållanden så som regn, snö- eller sandstorm m.m.
- Främmande föremål så som smuts, snö eller is, fastnar på ytan till sensorn.
- Ett fordon framför eller mötande fordon skvätter vatten, snö eller smuts.
- Körning på en stilla väg med få fordon och hinder framför.

Om skärmen fortsätter att visa meddelandet så finns möjligheten att ACC:n har ett fel. Kontakta en auktoriserad MITSUBISHI MOTORS-verkstad.

När ACC-systemet upptäcker något onormalt i systemet kommer ACC-systemet att stängas av, en summer kommer att låta och ett meddelande kommer att visas i multiinformations-skärmen.

Om meddelandet kvarstår efter att tändningen är i läget "LOCK" (låst) och sedan till "ON" (på) eller när driftsläget är satt till OFF (av) och sedan startat till ON (på) igen, kontakta då en godkänd MITSUBISHI MOTORS-serviceverkstad.



6

Adaptiv farthållare (ACC)*

Stänga av ACC-systemet

Tryck på "ACC ON/OFF"-knappen (på/av) när ACC-systemet är i läge "ON" (på) att stänga av ACC.

6

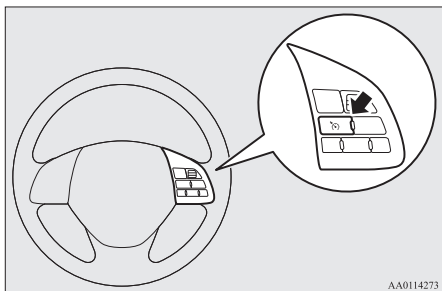

OBSERVERA

- Om du trycker på knappen stängs ACC-systemet av även om det är i funktion.
- Den inställda hastigheten avbryts när ACC-systemet stängs av eller tändningslåset vrids till "LOCK"-läget eller funktionsläget ställs i läge "OFF" (av).
- Om ACC-systemet är i läge "ON" när tändningslåset är i läget "LOCK" eller funktionsläget är inställt på OFF, är systemet inställt på OFF-läge när tändningslåset eller funktionsläget ställs in på "ON" nästa gång.

Att återuppta kontrollen

E00638300119

Efter att ha avbrutit ACC-kontrollen (dvs. systemet har placerats i standbyläge) genom att trycka på knappen "CANCEL" (avbryt) eller trycka på bromspedalen, kan du återuppta ACC-kontrollen vid den ursprungligt inställda hastigheten genom att trycka på "RES +". När ACC-systemet är i fordonets stillastående läge, om det är möjligt att återuppta att följa fordonet framför, eftersom det har börjat att röra på sig, kommer "ACC REDO ATT ÅTERUPPTA" att visas på mätaren. För att starta igen, tryck upp "RES +"-knappen, eller tryck ner gaspedalen.

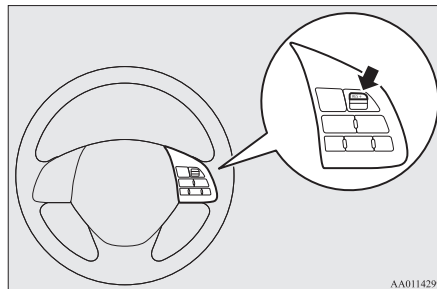
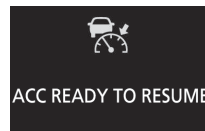

OBSERVERA

- De villkor som ska vara uppfyllda innan ACC-kontrollen kan återupptas är desamma som för att starta ACC-funktionen.
- Medan bromspedalen är intryckt kommer fordonet att inte att börja röra sig igen, även om föraren använder knapparna.

Ändra inställningen för följavstånd

E00638400107

Varje gång du trycker på ACC efter avståndsställningsknappen, kommer det inställda avståndet att förändras i ordning. Även när du har stängt av ACC-system eller ställt funktionsläget i "OFF", behåller systemet den senast valda inställningen i minnet.

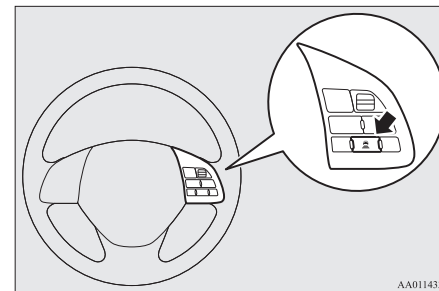

OBSERVERA

- Följvståndet varierar som en funktion av hastigheten, ju snabbare hastighet, desto längre avstånd.

Inställning av följevstånd

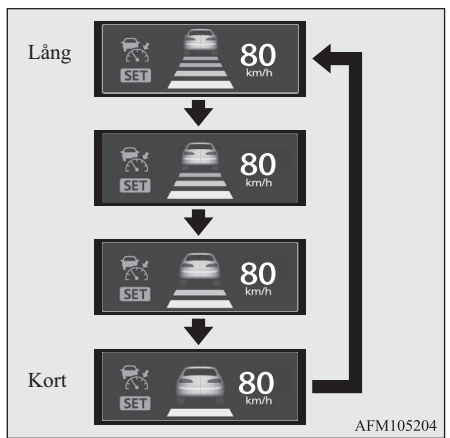

Så här aktiverar du farthållaren (automatisk farthållare)

Om du håller ner "ACC ON/OFF"-knappen medan tändningslåset eller funktionsläget är i läge ON och ACC är i läge OFF, aktiveras farthållaren. Informationsskärmen på multiinformationsdisplayen ändras sedan till att visa farthållarens skärm och en summer ljuder samtidigt. Farthållaren stängs av om du ställer tändningslåset på "LOCK" (lås) eller funktionsläget på "OFF". Farthållaren stängs av om du ställer tändningslåset eller funktionsläget på "OFF". Se "Farthållare (automatiskt farthållarsystem)" på sid 6-53



VIKTIGT

- Farthållare (automatiskt farthållarsystem) varnar inte med närhetslarm och kontrollerar avstånd mellan fordon till det framförvarande fordonet.

FCM-system (Forward Collision Mitigation)

FCM (Forward Collision Mitigation) använder en givare (A) för att avgöra avståndet och den relativa hastigheten, till ett framförvarande fordon, eller en gående När ditt fordon möter ett fordon eller en gående i ditt körfält och FCM avgör att det finns en krockrisk kommer systemet att avge synliga och hörbara larm (FCM-varningsfunktion), öka bromsvätskans tryck (FCM-bromsfyllningsfunktion) och hjälper dig trampa ned bromspedalen hårdare (FCM-bromsassistansfunktion) för att undvika en krock. När risken för kollision ökar ytterligare ansetter systemet bromsarna lätt för att uppmantra dig att bromsa. Om systemet avgör att en kollision är nära förestående inleds nödbromsning för att mildra skador orsakade av kollision eller för att undvika kollisionen helt (FCM-bromsfunktion).
Bromslamporna tänds under automatisk bromsning.

6

FCM-system (Forward Collision Mitigation)

Om du växlar FCM mellan ON och OFF växlar du samtidigt UMS-systemet mellan ON och OFF. (Fordon utrustade med UMS)

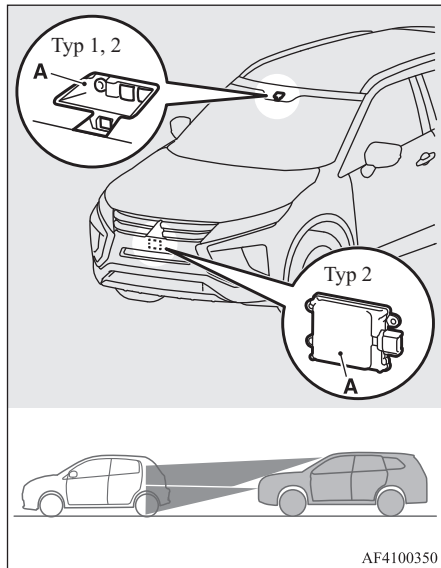

6

*: i förekommande fall

⚠ VARNING

- Föraren är ansvarig för att köra säkert. FCM-systemet mildrar kollisionorsakade skador eller undviker kollision så mycket som möjligt. Systemet är inte avsett för att kompensera för förarens tappade uppmärksamhet framåt under körning på grund av distraktion eller slarv eller komplettera sämre sikt på grund av regn och dimma. Det är aldrig en ersättning för en säker och försiktig körning. Var alltid beredd att bromsa manuellt.
- FCM försöker undvika frontalkrockar så mycket som möjligt. Dock är effekten av dess funktion varierande beroende på situationer och förhållanden, såsom körförhållanden, vägförhållanden och styrning, accelerationer och inbromsningar, så funktionen presterar inte alltid på samma sätt. Om din bil riskerar att krocka måste du vidta alla nödvändiga åtgärder för att undvika den, t.ex. trampa hårt på bromspedalen oavsett om systemet är aktiverat eller ej.
- Försök inte att bekräfta FCM-drift. I vissa situationer kan det här orsaka en olycka som kan resultera i allvarliga skador eller dödsfall.

Varningsfunktion för framåtriktad kollision

E00635401204

Om systemet bedömer att det finns en risk att din bil krockar med en bil eller gående framför dig varnar den här funktionen dig för den potentiella faran med visuella och akustiska larm.

När denna funktion aktiveras ljuder en summer och ett "BRAKE"-meddelande visas på informations-skärmen i multiinformationsdisplayen.



Varningsfunktionen för frontalkrockar används i följande fordonshastighet:

Typ 1

- Mot ett fordon: Cirka 15 till 140 km/h.
- Mot en gående: Cirka 7 till 65 km/h.

Typ 2

- Mot ett fordon: Cirka 15 till 180 km/h.
- Mot en gående: Cirka 7 till 65 km/h.

⚠ VIKTIGT

- Under vissa förhållanden kan det hända att ljudlarmet inte fungerar eller att det knappt hörs. Förlita dig alltför mycket på systemet. Om din bil riskerar att krocka måste du vidta alla nödvändiga åtgärder för att undvika den, t.ex. trampa hårt på bromspedalen oavsett om systemet är aktiverat eller ej.

FCM-bromsassistansfunktion

E00635301131

Om systemet bedömer att det finns en risk att din bil krockar med en bil, eller en gående framför dig aktiverar den här funktionen bromsassistansen tidigare än vanligt. FCM-bromshjälpen används i följande fordonshastighet:

Typ 1

- Mot ett fordon: Cirka 15 till 80 km/h.
- Mot en gående: Cirka 15 till 65 km/h.

Typ 2

- Mot ett fordon: Cirka 15 till 180 km/h.
- Mot en gående: Cirka 15 till 65 km/h.

⚠ VIKTIGT

- Bromsassistansfunktionen aktiveras kanske inte när bromspedalen används på vissa sätt. Förlita dig alltför mycket på systemet. Om din bil riskerar att krocka måste du vidta alla nödvändiga åtgärder för att undvika den, t.ex. trampa hårt på bromspedalen oavsett om systemet är aktiverat eller ej.

FCM-bromsfunktion

E00635501566

Om systemet bedömer att det finns en risk att din bil krockar med ett fordon eller en gående, framför dig aktiverar systemet bromsarna lätt så att du ska uppmuntras att bromsa hårdare.

Om systemet avgör att en kollision inte kan undvikas, aktiveras nödbromsfunktionen för att mildra kollisionsrelaterade skador eller omständigheterna tillåter, för att undvika en kollision.

När nödbromsningsfunktionen aktiveras varnas du för faran genom visuella och hörbara larm, liksom FCM-larmfunktionen.

Efter nödbromsningen uppmärksammas du genom ett meddelande på multiinformationsdisplayen.



FCM-bromsfunktionen används i följande fordonshastighet:

Typ 1

- Mot ett fordon: Cirka 5 till 80 km/h.
- Mot en gående: Cirka 5 till 65 km/h.

Typ 2

- Mot ett fordon: Cirka 5 till 180 km/h.
- Mot en gående: Cirka 5 till 65 km/h.

⚠ VIKTIGT

- Använd inte FCM-funktionen för normal bromsning.
- När bilen har stannat efter aktivering av FCM, frisläpps den automatiska bromsningen. När bilen börjar krypa framåt, trampa ned bromspedalen för att hålla bilen stilla.
- Vid bromsning under automatisk bromsning känns pedalen stum. Detta beteende är inget fel. Du kan trampa hårdare på pedalen för att bistå vid bromsningen.
- I följande situationer ger systemet varken kontroll eller larm.
 - När ett fordon, eller en gående plötsligt hamnar framför din bil.

6

FCM-system (Forward Collision Mitigation)

6

⚠ VIKTIGT

- När avståndet till fordonet, eller en gående framför dig är mycket kort.
- Mot en mötande bil.
- I bilar med CVT-växellåda, när växelväljaren är i läget "P" (PARKERING) eller "R" (BACK).
På fordon utrustade med M/T, när växelspaken är i "R" (BACK).
- När FCM har upptäckt ett problem i systemet.
- Om ASC är avaktiverat kommer funktionen FCM-broms inte att fungera. Se "Aktiv stabilitetskontroll (ASC)" på sid 6-51.
- FCM-systemet kanske inte upptäcker en motorcykel, cykel eller vägg, beroende på situationen. FCM-systemet är inte utformat för att upptäcka dessa föremål.
- Varningsfunktionen för frontkollision och/eller FCM-bromsfunktionen aktiveras kanske inte i följande situationer.
 - När ett fordon plötsligt dyker upp framför din bil.
 - När ett fordon plötsligt skär in nära framför din bil.
 - När den framförvarande bilen är förskjutet åt vänster eller höger.
 - När den framförvarande bilen drar en släpvagn.
 - Ett lastbilssläp utan container.
 - Bilen har utskjutande last.
 - Bilen är extremt låg.
 - Bilen har extremt hög markfrigång.

⚠ VIKTIGT

- När det finns ett annat föremål nära fordonet.
- Vid körning på allmän väg med många kurvor i följd, inklusive när du passerar deras ingångar och utgångar.
- Vid snabb fartökning eller fartminskning.
- När systemet identifierar förarens styrning, accelerationer, inbromsningar eller växlingar som åtgärder avsedda att undvika kollision.
- När du kör på en väg med branta och omväxlande uppförs- och nedförslutningar.
- Vid körning på hala vägar täckta av regn, vatten, snö, is etc.
- När vägytan böljar och är ojämn.
- Vid körning i mörka områden, så som tunnlar eller nattetid.
- När din bil byter fil och bilen omedelbart hamnat bakom den framförvarande bilen.
- Under en viss tid efter att din bil svängt åt vänster eller höger.
- När du har extremt tung last i baksätet eller bagaget.
- När motorn har varit igång under en längre tid.
- Vid användning av en vindrutespolare.
- Om vindrutespolarna inte är originaldelar ifrån MITSUBISHI MOTORS eller motsvarande.
- När motorsensorn blir extremt varm eller kall.
- Om batteriet blir svagt eller laddas ur.

⚠ VIKTIGT

- När sensorn påverkas av starkt ljus, så om direkt solljus eller strålkastarna ifrån ett mötande fordon.
- Vid dåliga väderförhållanden (regn, snö, sandstorm etc.)
- När vindrutan för sensordelen är täckt med smuts, vattendroppar, snö och is m.m.
- När vatten, snö eller sand på vägen stänker upp från fordonet framför eller ett mötande fordon.
- FCM-systemet kanske inte upptäcker en gående i vissa situationer. Några av dessa inkluderar:
 - Om den gående är kortare än cirka 1 meter eller längre än cirka 2 meter.
 - Om den gående använder löst åtsittande kläder.
 - Om delar av den gåendes kropp är dold, så som när man håller i ett paraply eller en stor väska m.m.
 - Om en gående böjer sig framåt, sitter eller ligger på vägen.
 - När en gående skjuter något framför sig, drar något bakom sig, så som en barnvagn, cykel eller rullstol.
 - När gående samlas i grupp.
 - När gåendes kläder upplevs som nästan samma färg eller skärpa som omgivningen.
 - När en gående är mycket nära ett föremål, så som ett fordon.
 - När en gående är i ett mörkt område, så som nattetid eller i en tunnel.

⚠ VIKTIGT

- När den gående går fort eller springer.
- När en gående plötsligt rusar framför fordonet.
- När den gående är nära kanten av fordonet.
- Faktorer såsom lägesförhållandet mellan din bil, fordonet framför dig, förarens sätt att hantera ratten och oregelbundet rörlig trafik på grund av olyckor eller bilproblem kan göra att FCM-kontrollen och larm inte fungerar som det ska.
- När systemet registrerar förarens styrning eller acceleration, t.ex. vid en åtgärd för att undvika en kollision kan det hända att FCM-styrningen och larmfunktioner avbryts.
- FCM-kontrollen och larmfunktioner fungerar kanske inte i följande situationer.
 - När det finns en struktur (B) vid sidan av ingången till en kurva eller korsning.

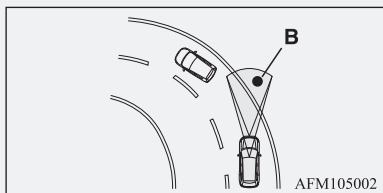

- När du kör på en smal järnbro.
- När du passerar genom en grind med litet utrymme uppåt eller åt sidan.
- När det finns metallföremål, steg eller utskjutande delar på vägbanan.
- När du snabbt närmar dig en bil för att köra om den.

⚠ VIKTIGT

- När du passerar en elektronisk betalstation.
- Vid körning under en bro eller i en mindre tunnel.
- Vid körning i parkeringshus.
- När vägen höjd plötsligt förändras under körning.
- När du stannar mycket nära en vägg eller en framförvarande bil.
- När du passerar nära en bil, en gående eller ett föremål.

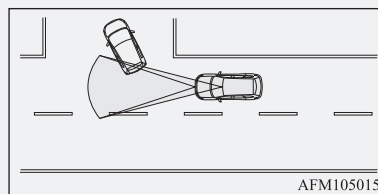

- Vid körning på vägen där den framförvarande bilen ligger förskjutet i förhållanden till din bil.

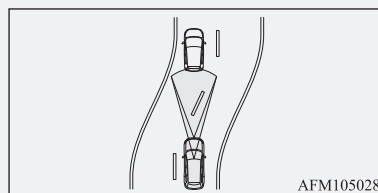

- När man passerar genom ett område där föremål kan komma emot fordonet, så som tjockt gräs, trädgrenar eller en skylt.

⚠ VIKTIGT

- När det finns mönster på vägen som kan misstas för att vara ett fordon eller en gående.
- När ett fordon kör in i sensorns avläsningsområde.
- När ett mötande fordon är rakt framför ditt fordon i en sväng.
- När man passerar genom en plastgardin m.m.
- När FCM-systemet upptäcker långa föremål som medförs på ditt fordon, så som skidor eller takbox.
- När man kör i dimma, ånga, rök eller damm.
- När vindrutan för sensordelen är täckt med smuts, vattendroppar, snö och is m.m.
- Stäng av systemet i förväg när fordonet placeras i någon av följande situationer där systemet kan uppträda oväntat.
 - Vid användning av en automatisk biltvätt.
 - När bilens hjul drivs av motorn på en lyft.
 - När bilen bogseras eller din bil bogserar en annan bil.
 - När bilen transporteras på lastbil.
 - Vid sportig körning på en bana.
 - När din bil står på en chassidynamometer eller frilöpande rullar.
 - När däcktrycket inte är korrekt.
 - Vid montering av nödhjulet.
 - Om vindrutespolaren på, eller omgivande sensorer är spruckna eller skrapade.

FCM-system (Forward Collision Mitigation)

OBSERVERA

- Ett ljud hörs under aktivering av automatisk bromsning. Detta är en normal funktion och är inte något fel.

ON/OFF-knapp (på/av) för FCM och UMS*

6

Den här strömställaren används för att slå på och stänga av FCM och UMS och för att välja önskad kollisionlarmtiming.

När den hålls intryckt, ändras FCM- och UMS-funktionens på-/avläge från på till av och vice versa. Om du trycker kort på strömställaren med FCM-funktionen aktiverad, kan du ändra kollisionlarmtiming.

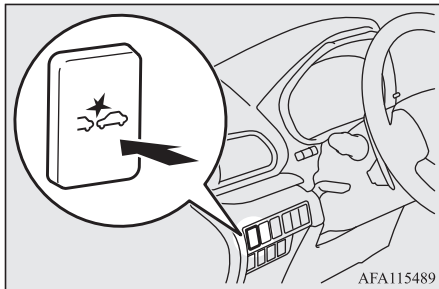

OBSERVERA

- Om du håller ON/OFF-knappen för FCM och (UMS)* intryckt för att ändra ON/OFF-läget för FCM ändrar du samtidigt ON/OFF-läget för UMS.

Slå på/stänga av systemet

Du kan växla systemet från OFF till ON eller ON till OFF genom att hålla FCM och (UMS)* ON/OFF-knappen intryckt när tändningslåset är i läget "ON" (på) eller funktionsläget är i läge "ON".

När systemet slås på visar informationsskärmen på multiinformationsdisplayen kollisionlarmets timing och -indikatorn på instrumentbrädan släcks.



När du stänger av systemet kommer följande meddelanden att visas, -indikatorn visas på informationsskärmen på multiinformationsdisplayen och FCM-systemet kommer automatiskt att stängas av.

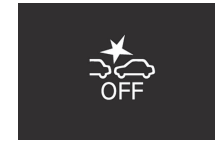

När tändningslåset ställts i läge "ON" eller funktionsläget ställts i ON kommer FCM starta igen.

OBSERVERA

- -indikatorn är kombinerad med "UMS OFF" (av)-indikatorn.

Ändra larmtiming

Tryck kort på FCM och UMS* ON/OFF-knappen för att ändra hur tidigt kollisionlarmet utlöses. Varje gång du rycker på knappen kommer larmtiming förändras ifrån de tre nivåerna (LÅNGT BORT, MELLAN, eller NÄRA).

När du gör ditt val visas den valda inställningen på informationsskärmen på multiinformationsdisplayen. Även när du har stängt av FCM, ställt tändningslåset i läget "LOCK" eller sätta funktionsläget i "OFF", behåller systemet den senast valda inställningen i minnet.

FCM-system (Forward Collision Mitigation)

Avståndsläge: LÅNGT BORTA



Avståndsläge: MEDEL

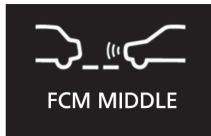

Avståndsläge: NÄRA



⚠ VIKTIGT

- För FCM-bromsfyllning, FCM-bromsassistans och FCM-bromsfunktioner, kan inställningarna för tidsgränser inte ändras.

Varning för systemproblem

E00635901049

Om det uppstår problem med systemet avges en visuell varning för den aktuella typen av problem tillsammans med ett hörbart larm.

När kameran och radarn inte detekterar korrekt

E00693500026

När FCM-systemet avgör att det inte kan upptäcka objekt korrekt kommer FCM inte att fungera.

Det kan ske när:

Typ 1

- Främmande föremål så som smuts, snö eller is, fastnar på vindrutan där sensorn sitter.
- Det förekommer dåliga väderförhållanden så som regn, snö- och sandstorm m.m.
- Ett fordon framför eller mötande fordon skvätter vatten, snö eller smuts.

Följande meddelanden visas, 🚗-indikatorn kommer att visas på informationsskärmen på multiinformationsdisplayen och FCM-systemet kommer automatiskt att stängas av.



Typ 2

- Det förekommer dåliga väderförhållanden så som regn, snö- eller sandstorm m.m.
- Främmande föremål så som smuts, snö eller is, fastnar på vindrutan där sensorn sitter och ytan på sensorn.
- Ett fordon framför eller mötande fordon skvätter vatten, snö eller smuts.
- Körning på en stilla väg med få fordon och hinder framför.

Följande meddelanden visas, 🚗-indikatorn kommer att visas på informationsskärmen på multiinformationsdisplayen och FCM-systemet kommer automatiskt att stängas av.



eller



När sensorn återgår till att fungera kommer FCM-funktionerna att återgå i drift.

6

FCM-system (Forward Collision Mitigation)

Om skärmen fortsätter att visa meddelandet så finns möjligheten att sensorn har ett fel. Kontakta en auktoriserad MITSUBISHI MOTORS-verkstad för inspektion av sensorn.

OBSERVERA

- Meddelandet "DRIVER ASSISTANCE CAMERA BLOCKED" (förarassistanskameran är blockerad) kan visas temporärt på informationsskärmen när sensorn inte kan avläsa något fordon, en gående, eller ett föremål som är inom avläsningsområdet. Detta är inte en felfunktion. När ett fordon eller föremål kommer inom avläsningsområdet kommer FCM-funktionen att återgå och meddelandet kommer att slockna.

6

När systemet inte kan fungera temporärt

E0069360027

Om systemet av någon anledning inte finns tillgänglig kommer följande meddelanden att visas på informationsskärmen på multiinformationsdisplayen, -indikatorn kommer lysa på instrumentbrädan och FCM-systemet kommer automatiskt att stängas av.



6-82 Start och körning

Om skärmen fortsätter att visa meddelandet så finns möjligheten att FCM-systemet har ett fel. Kontakta en auktoriserad MITSUBISHI MOTORS-verkstad för inspektion av systemet.

Sensorn är för varm eller för kall

E0069370028

Om systemet av inte finns tillgängligt på grund av sensorns höga eller låga temperatur kommer följande meddelanden att visas på informationsskärmen på multiinformationsdisplayen, -indikatorn kommer lysa på instrumentbrädan och FCM-systemet kommer automatiskt att stängas av.

När sensorns temperatur är rätt kommer systemet automatiskt att återtas i drift.

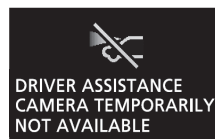

Om skärmen fortsätter att visa meddelandet så finns möjligheten att FCM-systemet har ett fel. Kontakta en auktoriserad MITSUBISHI MOTORS-verkstad för inspektion av systemet.

OGKW18E3

FCM-avstängning på grund av fel

E0069380029

Om FCM-systemet avläser en defekt i systemet, kommer ett av följande meddelanden att visas, -indikatorn kommer att visas på informationsskärmen på multiinformationsdisplayen och FCM-systemet kommer automatiskt att stängas av.



Om meddelandet kvarstår även efter att tändningen är i läget "LOCK" (låst) och sedan till "ON" (på) eller när driftsläget är satt till OFF (av) och sedan startat till ON (på) igen, kontakta då en auktoriserad MITSUBISHI MOTORS-serviceverkstad.

Om skärmen fortsätter att visa meddelandet så finns möjligheten att FCM-systemet har ett fel.

Kontakta en auktoriserad MITSUBISHI MOTORS-verkstad.

OBSERVERA

- Om sensorn, eller dess omgivning når extremt höga temperaturer när fordonet parkeras i stekande sol, visas meddelandet "FCM SERVICE REQUIRED" (FCM service krävs). Efter att sensorns temperatur eller dess omgivande område har normal temperatur, om meddelandet fortfarande finns kvar när motorn startas om, ska en auktoriserad MITSUBISHI MOTORS serviceverkstad kontaktas.

Hantering av sensorn

E00652200239

Sensorn (A) är placerad inne i vindrutan och framskärmen (endast typ 2) så som visas på bilden.

Sensorn delas i följande system:

- FCM-system (Forward Collision Mitigation)
- LDW-system
- Automatiskt helljus (AHB)

- Adaptiv farthållare (ACC)*

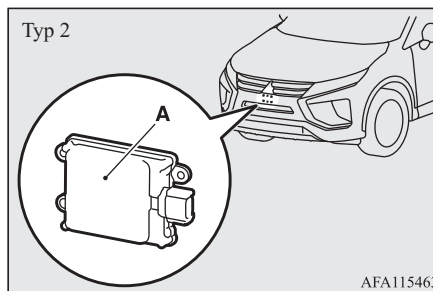
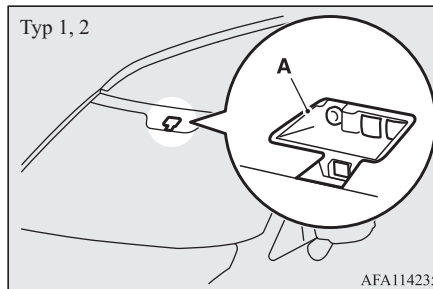

*: i förekommande fall

VIKTIGT

- För att upprätthålla ordentlig prestanda för FCM, LDW och AHB:

VIKTIGT

- Håll alltid vindrutan och framskärmen rena (endast typ 2). Om insidan av vindrutan där sensorn sitter installerad, blir smutsig eller immig ska du kontakta en auktoriserad MITSUBISHI MOTORS serviceverkstad.
- Lägg inte till tryck eller belastning på sensorn eller dess omgivande område.
- Placera inte något, inklusive klistermärken eller film framför sensorns lins på ytersidan av vindrutan eller det omgivande området. Placera inre heller någonting, inklusive klistermärken eller plastfilm på inre sidan av vindrutan, under sensorn.

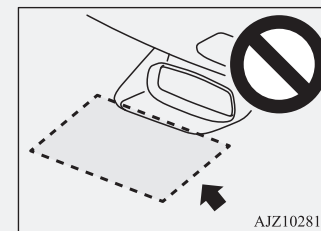

- Försök inte ta loss eller demontera sensorn och monteringskraven för sensorn
- Den främre delen av givarens kåpa får inte modifieras eller lackas.
- Täck inte över området runt givaren på bilen eller givarens kåpa med en registreringsskylt eller något så som ett grillskydd.

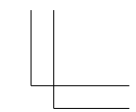
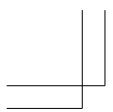

FCM-system (Forward Collision Mitigation)

6

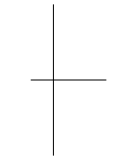
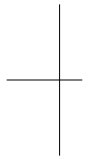

⚠ VIKTIGT

- Om vindrutan är immig ska du ta bort imman ifrån vindrutan med hjälp av avimningsknappen.
- Ha alltid bra torkarblad.
Se "Torkarblad" på sid 9-05.
När du byter torkarblad ska du endast använda MITSUBISHI MOTORS-originaldelar.
- Smutsa inte ner eller skada sensorn.
- Spraya inte fönsterputs på sensorn. Spill inte vätska så som dricka, på sensorn.
- Installera inte någon elektronisk enhet så som en antenn eller en enhet som avger elektriska vågor i närheten av sensorn.
- Använd alltid däck med samma dimension, samma typ och varumärke och i princip samma förslitningsgrad.
- Modifiera inte bilens hjulupphängningar.
- Sensorn kanske inte kan upptäcka ett föremål ordentligt om vindrutan där sensorn är, eller i närliggande område där sensorn är, har spruckit eller skrapats. Det kan leda till allvarliga olyckor. Stäng av FCM och låt snarast möjligt kontrollera bilen hos en auktoriserad MITSUBISHI MOTORS serviceverkstad.
Om du behöver byta eller reparera vindrutan kontaktar du en auktoriserad MITSUBISHI MOTORS-verkstad.
- Sensorn avger infraröda strålar när tändningslåset ställts i läge "ON" eller funktionsläget ställts i ON. Titta inte in i sensorn med optiska verktyg så som förstoringsglas. De infraröda strålarna kan skada dina ögon.

Specifikationer för laserradar

Laserklassifikation	
Maximal medelström	45 mW
Pulsintervall	33 ns
Våglängd	905 nm
Avvikande vinkel (horisontell x vertikal)	28 ° x 12 °

Laserklassifikationsetikett

För Europa



För Israel



מוצר ליזר Class 1

מאס השרת RCI1000 FF מניל הקנה ליזר המשמש לתקשורת. תקנים אלה משנים גיבוי מוצר מוצר Class 1 בנאום שימוש המועד. בצורה הילה, התקנה של הקנה ליזר אלה הם חותם מוגבלת ההשתתפותן שיש להם לרעם מוק.

התפלה בנחה רחבה נבטמת חרמון, יש להקנה חסיד את כנס חמבורליזר המפוקח או כל כים אשנים שאמטור כוללה, כאשר השלם מספק ליוצר. הקנה הליזר יכול כופע כבוד, קרי-י רערת חמבורליזר אטור לכנס כל השמעות, תקנים או חתומה אחרים.

⚠ התראה שימוש במוצר או החממות או רערת חרמון, מוט לילה החמורות כמות, נחלים רעום לשימוש הקרובה חסונת.

הקנה ליזר Class 1 אלה:
המשנים ל- FDACORH CFR21 חת אוקן J.
המשנים ל- EN60825-1:1994+A1+A2

Förklaringsetikett för laser

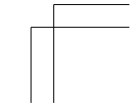
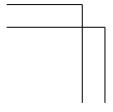
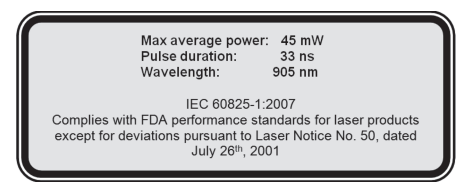

Laservarningsetikett

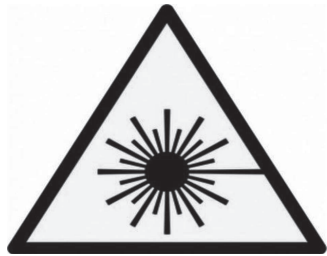

Sınıf II ve üzeri lazerler için uyarı etiketi

6

Automatiskt inbromsningssystem*

Automatiskt inbromsningssystem*



E00643400349

Det automatiska inbromsningssystemet (UMS) är avsett att förhindra snabba starter och förebygga skador från kollisioner genom att dämpa motorns effekt. Motoreffekten dämpas i upp till 5 sekunder när systemet identifierar ett fordon eller hinder inom ca 4 m framför eller bakom fordonet och bedömer att gaspedalen har tryckts ned för hastigt och för kraftigt, dvs. inte använts korrekt. Systemet är aktivt när bilen står stilla eller rör sig framåt eller bakåt i under 10 km/h.

När UMS (automatiska inbromsningssystemet) används visas en varning på informationsskärmen på multiinformationsdisplayen och en summer hörs i intervaller.

6

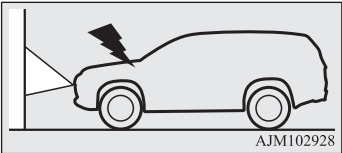
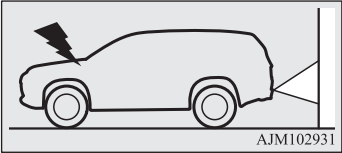
UMS ON/OFF-läge (PÅ/AV) ändras samtidigt som ON/OFF-läget (PÅ/AV) för FCM-systemet. (på fordon utrustade med FCM)

Situation	Funktionsdisplay	Summer
<p>Om ett hinder upptäcks framför bilen när "D"-läget (KÖR) är valt och gaspedalen trycks ned hårt och för kraftigt minskas motorns effekt i upp till 5 sekunder.</p>  <p>AJM102928</p> <p>Om ett hinder upptäcks bakom bilen när "R"-läget (back) är valt och gaspedalen trycks ned hårt och för kraftigt minskas motorns effekt i upp till 5 sekunder.</p>  <p>AJM102931</p>		<p>Pipljud i intervall</p>

 **VARNING**

- **Förlita dig inte för mycket på UMS-systemet. Det är aldrig en ersättning för en säker och försiktig körning. Hantera alltid gaspedalen försiktigt med hänsyn till miljön. Felanvändning kan leda till allvarliga olyckor.**
- **Eftersom UMS-systemet inte kan stanna bilen ska bromspedalen användas om situationen kräver det.**
- **I vissa situationer kan systemet vara inaktivt även om ett fordon eller hinder finns framför eller bakom bilen. I dessa fall kan bilen plötsligt starta och orsaka en allvarlig olycka.**
- **Om bilen t.ex. har fastnat på en järnvägsövergång på grund av att systemet har aktiverats efter att bommen har identifierats som ett hinder kan du använda någon av följande metoder för att inaktivera systemet.**
 - **Släpp gaspedalen och tryck därefter ned den igen.**
 - **Stäng av systemet. (Håll ON/OFF-knappen för FCM och UMS* nedtryckt i mer än 3 sekunder.)**
 - **Tryck ned gaspedalen i mer än 5 sekunder.**
 - **Tryck ned gaspedalen snabbt och helt mer än 3 gånger.**
- **Gör inga kontroller av systemet på egen hand. Beroende på situationen kan det få systemet att fungera felaktigt och leda till en allvarlig olycka.**

Automatiskt inbromsningssystem*

VIKTIGT

- UMS-systemet fungerar inte under följande förhållanden:
 - Tändningslåset eller funktionsläget inte är i läge ON (på).
 - Se UMS är inställt på ON/OFF-knapp (på/av) för FCM och UMS*
 - Växelväljaren är i läge "P" eller "N".
 - ASC ställs på OFF (av) genom att aktivera knappen ASC OFF på sida "ASC OFF-strömställare (aktiv stabilitetskontroll av)" på sid 6-52.
- Ibland kan en motorcykel, cykel eller fotgängare identifieras som hinder, men detta är inte syftet med UMS-systemet.
- UMS-systemet kanske inte fungerar under följande förhållanden:
 - Sensorerna eller omgivningen har torkats av för hand.
 - Sensorerna eller området runt om har torkats av för hand, eller så har dekalerna eller tillbehör monterats.
 - Om du kör på en plats där utetemperaturen ändras snabbt (tunnel eller garage m.m.).
 - I dåligt väder (regn, stark vind, snö, sandstorm m.m.).
 - Om du kör för nära ett hinder.
 - När ett fordon plötsligt skär in i färdriktningen precis framför eller bakom din bil.
 - Om bilen ändrat riktning och direkt kommer nära ett hinder.
 - Om endast en del av hindret är inom sensorernas avkänningsområde.
 - När det finns regn, snö, vatten eller smuts på sensorn.
 - När sensorerna är extremt varma eller extremt kalla (efter att bilen stått parkerad en längre stund i stekande sol eller bitande köld).
 - Direkt efter att motorn startat.
 - Vid körning på allmän väg med många kurvor i följd, inklusive när du passerar deras ingångar och utgångar.
 - När du kör på en väg med branta och omväxlande uppförs- och nedförssluttningar.
 - När vägytan böljar och är ojämn.
 - När systemet bedömer förarens styrning eller växlingar som åtgärder avsedda att undvika kollision.
 - En kort stund efter att systemet bedömer upprepad nedtryckning av gaspedalen under några sekunder som att pedalen släpps.
 - När bilens kaross lutar extremt mycket till följd av tung last eller fel däcktryck.
 - Om körningen är instabil på grund av en olycka eller problem.
 - Systemet tar emot ultraljudsstörningar från andra källor (andra bilar signalhorn, mc-motorer, bromsar, radioapparater, rinnande vatten, stänkande vatten osv.).
 - Hindret är inte vinkelrätt mot marken, hindret står inte i rätt vinkel mot fordonets färdriktning eller väggarna är ojäma eller vågiga.

6

⚠ VIKTIGT

- UMS kan stängas av när systemet bedömer att manövreringen gjordes för att undvika kollision eller om hindret förflyttas ur avkänningsområdet.
- UMS kan startas i följande situationer.
 - När vatten, snö eller sand på vägen stänker upp från fordonet framför eller ett mötande fordon.
 - När det finns föremål, steg eller utskjutande delar på vägbanan.
 - Om garageporten eller järnvägsbommen inte höjs ordentligt.
 - Om vägens lutning ändras plötsligt.
 - Om du kör genom massiv ånga, dimma eller rök.
 - Om du kör för nära framförvarande fordon eller stannar för nära ett framförvarande/bakomvarande fordon eller en vägg.
 - Om det finns ett hinder på en kurva eller korsning.
 - När bilen rättar in sig mot parkeringsriktningen när du fickparkerar.
 - Om det finns ultraljudsstörningar nära bilen från en annan bils signalhorn, motorljud från en motorcykel, ljud från luftbromsar på stora fordon, en fordonsdetektor och ultraljud från en bil osv.
 - Om elektronisk utrustning från tredje part (radioantenn m.m.) installeras nära sensorn.
 - Vid körning på grusväg.
 - Om omgivande miljö är bevuxen med högt gräs.
- Stäng av systemet genom att trycka på ON/OFF-knappen för FCM och (UMS)* om du riskerar att köra i någon av de nedan beskrivna situationerna. I annat fall kan systemet fungera oförutsett.
 - Vid körning ur gropar eller lera.
 - Vid användning av en automatisk biltvätt.
 - Om en billyft eller mekanikgrop används.
 - När bilen står på en lyft och bilens hjul drivs av motorn.
 - När bilen bogseras eller din bil bogserar en annan bil.
 - När bilen transporteras på lastbil.
 - Vid körning på en bana.
 - När din bil står på en chassidynamometer eller frilöpande rullar.
 - När däcktrycket inte är korrekt.

Automatiskt inbromsningssystem*

⚠ VIKTIGT

- Felaktig hantering av systemets komponenter kan resultera i problem som försämrade givarprestanda och slutligen i olyckor. Följande försiktighetsåtgärder håller systemet i gott skick.
 - Undvik att utsätta sensorn för starka stötar.
 - Sensorn ska hållas ren.
 - Täck inte sensorn med klisterlappar eller annat.
 - Modifiera inte bilens hjulupphängningar.
- Om stötfångaren blivit utsatt för en stöt kanske sensorerna inte fungerar med följden att systemet inte fungerar riktigt. Låt en auktoriserad MITSUBISHI MOTORS-verkstad kontrollera bilen.

6

Kontrollerat område

E00643500047

De kontrollerade områdena för sensorerna är begränsade. Dessutom kan inte sensorerna upptäcka låga eller smala föremål och föremål mycket nära bakre stötfångaren. Du måste alltid kontrollera området runt bilen så att du kan köra på ett säkert sätt.

Sensorpositioner

E00643600149

Det finns sensorer (A) på 4 positioner på den främre respektive bakre stötfångaren.

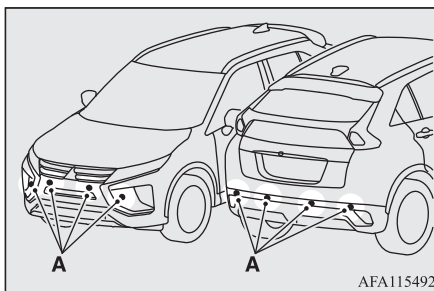

⚠ VIKTIGT

- UMS kanske inte fungerar eftersom sensorn inte kan upptäcka fordonet eller hindret framför i följande fall:

⚠ VIKTIGT

- Fordon som drar ett släp t.ex.
- Ett lastbilssläp utan container.
- Fordon med utskjutande last.
- Ett lågt hinder.
- Fordon med extremt hög markfrigång.
- Fordon som är extremt smutsigt.
- Fordon eller hinder som är täckt av snö.
- Fordon med en viss form, t.ex. som ett biltransport.
- Hinder i form av en stolpe, t.ex. vägmärken eller gatlyktor.
- Hinder som sitter högt över marken.
- Hinder som är mjuka och som dämpar ultraljud, t.ex. skumgummi eller snö.
- Föremål med skarpa vinklar.
- Nätstaket med stora maskor
- Föremål i rörelse

BSW (Blind Spot Warning) (med assistans vid körfilsbytte)*

VIKTIGT

- Om det finns höga ljud eller ultraljudsstörningar nära bilen från en annan bils signalhorn, motorljud från en motorcykel, ljud från luftbromsar på stora fordon, en fordonsdetektor och ultraljud från en bil osv.
- Om elektronisk utrustning från tredje part (radioantenn m.m.) installeras nära sensorer.
- Om det finns ett hinder som inte upptäcks mellan bilen och det hinder som kan upptäckas.

OBSERVERA

- Sensorerna upptäcker inte föremål som ligger rakt under eller nära stötfångaren. Om höjden på ett föremål är lägre än monteringshöjden på sensorerna kanske sensorerna inte fortsätter att följa föremålet även om det upptäckts tidigare.

Slå på/stänga av UMS

E00643800109

UMS (det automatiska inbromsningssystemet) startar automatiskt genom att starta motorn eller när funktionsläget ställs på ON. Dessutom ändras UMS ON/OFF, samtidigt som ON/OFF-läget för FCM. Se "ON/OFF-knapp (på/av) för FCM och UMS*" på sid 6-80.

Varningsdisplay

E00643900025

Om sensorn för närvarande inte är tillgänglig

E00647600075

Exempel: Om front-/backsensorn för närvarande inte är tillgängliga



Om varningsskärmen visas är för närvarande sensorerna ur funktion t.ex. på grund av miljöförhållande eller ökad sensortemperatur. Om varningen fortsätter att visas ska du kontakta en auktoriserad MITSUBISHI MOTORS-verkstad.

När det uppstår något fel på sensorn eller systemet

E00644000094

Exempel: När det uppstår något fel på båda sensorerna



När varningsskärmen visas om att UMS (det automatiska inbromsningssystemet) inte fungerar normalt eftersom det är något fel på systemet. Låt kontrollera bilen hos en auktoriserad MITSUBISHI MOTORS serviceverkstad snarast möjligt.

BSW (Blind Spot Warning) (med assistans vid körfilsbytte)*

E00644300130

6

BSW (Varning för döda vinkeln) är ett hjälpsystem vid körning, det underrättar föraren om när andra fordon, som kanske inte syns så bra i de yttre backspeglarna, kommer körandes i körfältet jämte ditt fordon.

Varningslampan för döda vinkeln kommer att lysa på motsvarande yttre backspegel när ett fordon i nästa körfält kör i samma hastighet eller snabbare, inom detektionsområdet. Om blinkersspaken används på sidan där varningslampan för döda-vinkeln är, så kommer varningslampan för döda-vinkeln att blinka och systemet kommer att pipa tre gånger för att göra föraren uppmärksam på detta.

BSW (Blind Spot Warning) (med assistans vid körfilsbyte)*

Beroende på ditt fordon's hastighet kommer BSW (varningssystemet för döda vinkeln) att avläsa cirka 70 meter ifrån ditt fordon.

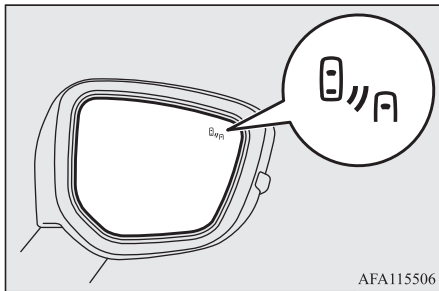

! VARNING

- Innan du använder BSW ska du läsa den här sektionen i sin helhet för att förstå systemets begränsningar. Underlåtenhet att följa instruktionerna kan leda till en olycka.
- Lita aldrig enbart på BSW-systemet när du kör mellan filer. BSW är endast ett hjälpmedel. Det är inte en ersättning för en säker och försiktig körning. Sök alltid visuellt bakom och runt ditt fordon eter andra fordon.
Prestandan på BSW-systemet kan variera beroende på körningen, trafiken och/eller vägbanans tillstånd.

Kontrollerade områden

E00644400173

BSW använder två sensorer (A) som är placerade inne i stötfångaren. Avläsningsområdena visas i bilden.

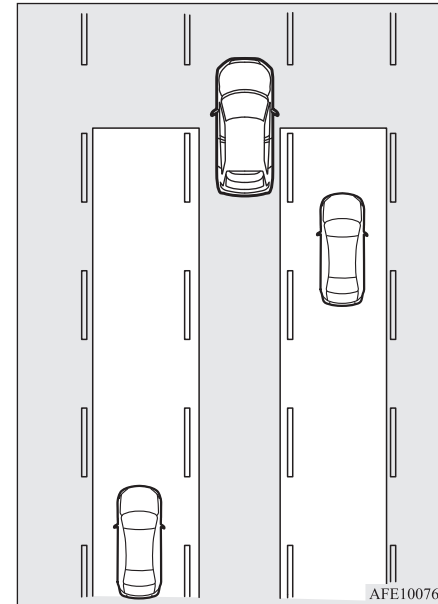
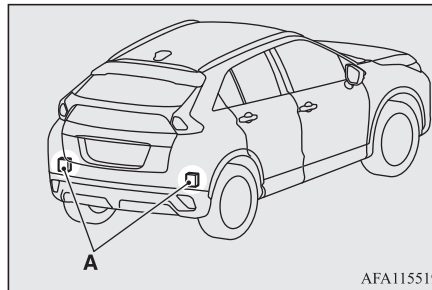

! VARNING

- I vissa situationer kanske inte BSW kan avläsa fordon i avläsningsområdet, eller avläsningen kan bli försenad. Några av dessa inkluderar:
 - När en liten motorcykel, eller en cykel är bakom ditt fordon.

BSW (Blind Spot Warning) (med assistans vid körfilsbytte)*

VARNING

- När ett fordon kör jämte ditt fordon i nästan samma hastighet under en längre tid.
- När det är en höjdskillnad mellan de två körfälten.
- Direkt efter att BSW har startats.
- Omedelbart efter att strömmen slagits på.
- I dåligt väder, så som regn, stark vind, snö, sandstormar.
- När ditt fordon kommer för nära ett annat fordon.
- När flera fordon kör om ditt fordon.
- När du kör i närheten av en väggrop och räls.
- När ett omgivande fordon eller mötande fordon skvätter vatten, snö eller smuts.
- När du kör i en kurva, inklusive början och slutet av kurvan.
- Vid körning på en väg med omväxlande uppförs- och branta sluttningar.
- Vid körning på gropig eller ojämn väg.
- När bakdelen av ditt fordon vägs ned, eller ditt fordon lutar åt vänster eller höger på grund av passagerarnas vikt och bagage eller felaktigt justerat däcktryck.
- När området kring sensorn på stötfångaren är täckt med smuts, snö, is etc.
- När ett cykelställ eller tillbehör är installerade längst bak på fordonet.

VARNING

- När sensorerna är extremt varma eller extremt kalla (efter att bilen stått parkerad en längre stund i stekande sol eller bitande köld).

VIKTIGT

- följ instruktionerna nedan för att upprätthålla BSW-prestandan.
 - Rengör alltid stötfångaren runt sensorn.
 - Undvik att komma emot sensorn eller dess närliggande yta.
 - Placera inte något märke på stötfångaren eller den närliggande ytan.
 - Måla inte på sensorn eller den närliggande ytan.
 - Förändra inte sensorn eller dess närliggande yta.
- Om stötfångaren har fått en stöt kan sensorn ha skadats och BSW-systemet kan vara defekt. Låt en auktoriserad MITSUBISHI MOTORS verkstad kontrollera bilen.







Användning

E00652300171

När tändningen är i läget "ON" (på) eller driftsläget är i läget ON (på) och "ON" är valt i inställningsskärmen för BSW (dödvinkeln), kommer BSW-lampan på instrumentpanelen att lysa och BSW går in i standby-läge.

När "OFF" (av) är valt i BSW:s inställningsskärm kommer varningslampan för BSW på instrumentpanelen att slockna och BSW kommer att stängas av.

För att starta/stänga av BSW, följ nedanstående förfarande.

1. Växla till funktionsinställningsskärm
Se "Multiinformationsdisplayomkopplare" på sid 5-04
Se "Ändra funktionsinställningarna" på sid 5-12
2. Tryck på -knappen eller -knappen flera gånger för att växa till "BSW"-skärmen.
Tryck sedan på -knappen för att växla och komma till skärmen inställningsval.
3. Tryck på -knappen eller -knappen för att välja "ON" (på) eller "OFF" (av) och tryck sedan på -knappen för att bekräfta inställningarna.

Indikeringslampan

6

BSW (Blind Spot Warning) (med assistans vid körfilsbyte)*



6

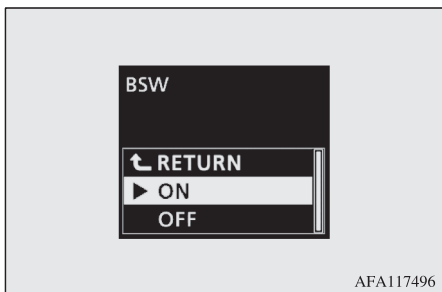

In du stänger av/startar BSW, kommer det samma ske för Rear Cross Traffic Alert (RCTA).

OBSERVERA

- När tändningen är i läget "LOCK" eller driftläget är OFF (av) kommer den inställnings om var precis innan avstängningen sker, att gälla.
- BSW aktiveras när alla följande villkor uppfylls.
 - Tändningslåset ställs i läge "ON" (på) eller funktionsläget ställts i ON (på).
 - Om växelväljaren står i något annat läge än "P" (PARKERING) eller "R" (BACK).

OBSERVERA

- Fordonets hastighet är cirka 10 km/h eller högre.

När sensorn upptäcker ett mötande fordon

När BSW-indikatorlampan på instrumentpanelen lyser, om ett fordon är inom detektionsområdet, varningslampan för döдавinkeln på den yttre backspeglens lyser.

Om blinkersspaken används på sidan där varningslampan för döдавinkeln är, så kommer varningslampan för döдавinkeln att blinka och systemet kommer att pipa tre gånger för att göra föraren uppmärksam på detta.

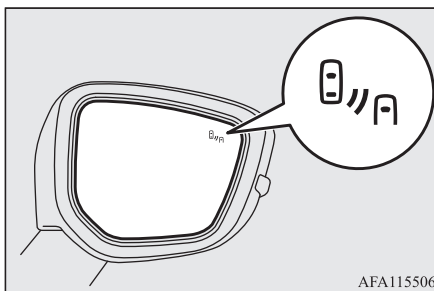

OBSERVERA

- Varningslampan för döдавinkeln på den yttre backspeglens kan lysa eller blinka i följande situationer.
 - När föraren är mycket nära ett räcke eller en vägg.
 - När föraren kör i in- och utfart av en tunnel, eller mycket nära en vägg, eller nära evakueringsområdet i en tunnel.
 - Vid sväng i en korsning inne i stadsmiljö.
 - Vid dåliga väderförhållanden (regn, snö, sandstorm etc.).
 - När du kör ditt fordon och vatten, snö eller sand blåser upp på vägen.
 - När du kör i närheten av en trottoarkant, väggrop och räls.
- Ställ in BSW på OFF (av) när du bogserar.
- Varningslampan för döдавinkeln på den yttre backspeglens kanske inte är på, på grund av starkt solljus eller om bakomvarande bils strålkastare lyser direkt på den vid körning nattetid.

Varning för systemproblem

E00692500029

Om det uppstår problem med systemet avges en visuell varning för den aktuella typen av problem tillsammans med ett hörbart larm. Varningarna är kombinerade med RCTA-systemet (Rear Cross Traffic Alert)

När det uppstår något fel på sensorn eller systemet

E00692600033



När varningsskärmen visas om att BSW (Blind Spot Warning) inte fungerar normalt eftersom det är något fel på sensorn eller systemet. Låt kontrollera bilen hos en auktoriserad MITSUBISHI MOTORS serviceverkstad snarast möjligt.

OBSERVERA

- När varningsskärmen visas kommer BSW att avaktiveras.

Om sensorn för närvarande inte är tillgänglig

E00692700034



Om varningsskärmen visas är för närvarande sensorn ur funktion t.ex. på grund av miljöförhållande eller ökad sensortemperatur. Om varningsmeddelandet inte försvinner efter en stund ska du kontakta en auktoriserad MITSUBISHI MOTORS-verkstad.

När det finns smuts på sensorn

E00692800048



När varningsskärmen visas kan sensorn inte avläsa ett fordon som körs sida vid sida, eller mötande fordon, eftersom något, så som smuts, snö eller is har fastnat på stötfångaren runt sensorn.

Ta bort smuts, frost eller saker som fastnat på stötfångarens yta runt sensorn. Om varningsmeddelandet inte försvinner efter att du rengjort sensorn, ska du kontakta en auktoriserad MITSUBISHI MOTORS-verkstad.

RTCA (Rear Cross Traffic Alert)*

RTCA (Rear Cross Traffic Alert)*

E00652400071

RCTA (Rear Cross Traffic Alert) är ett hjälpmedel. När RCTA-systemet upptäcker fordon som närmar sig ifrån sidorna på ditt fordon när du backar kommer varningslamporna på båda sidorna på de yttre backspeglarna att blinka och en summer kommer att låta för att uppmärksamma föraren. Ett varningsmeddelande kommer visas på informationsskärmen i multiinformationsskärmen.

6

RTCA (Rear Cross Traffic Alert)*

6

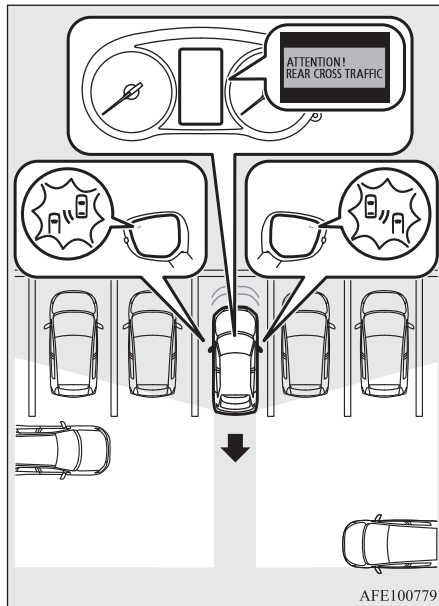

! VARNING

- Innan du använder RCTA ska du läsa den här sektionen i sin helhet för att förstå systemets begränsningar. Underlåtenhet att följa instruktionerna kan leda till en olycka.

! VARNING

- Lita aldrig helt på RCTA systemet vid backning. RCTA är ett hjälpsystem. Det är inte en ersättning för en säker och försiktig körning. Sök alltid visuellt bakom och runt ditt fordon efter andra fordon, personer, djur eller hinder. Prestandan på RCTA-systemet kan variera beroende på körningen, trafiken och/eller omgivningens tillstånd.

📖 OBSERVERA

- Varningslamporna för den döda vinkeln på de yttre backspeglarna kommer att blinka, på båda sidorna, när ett fordon närmar sig från ett håll.

Kontrollerade områden

Avläsningsområdet visas i bilden.

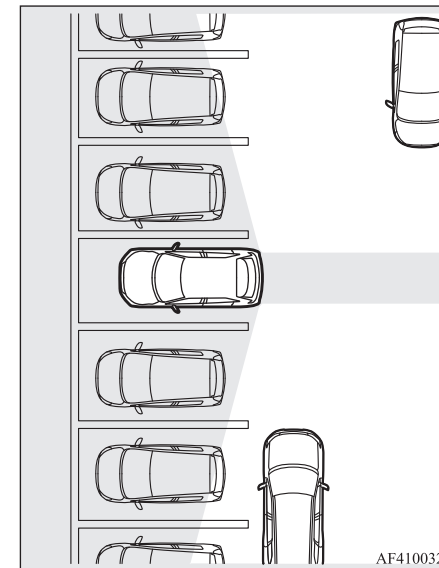

! VIKTIGT

- I vissa situationer kanske inte RCTA kan avläsa fordon i avläsningsområdet. Några av dessa situationer inkluderar:
 - När hastigheten för backningen är cirka 18 km/h eller högre.

⚠ VIKTIGT

- Om sensorns avläsningsområde är blockerat av ett närliggande föremål, så som en vägg eller ett parkerat fordon.
- När ett fordon närmar sig rakt bakom ditt fordon.
- När ditt fordon kör ut ifrån en vinklad parkeringsruta.

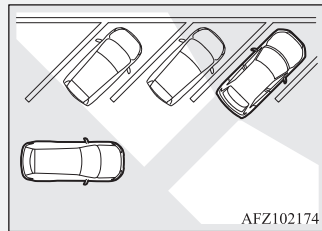

- Direkt efter att RCTA har startats.
- Direkt efter att tändningen har placerats i läget ON (på).
- När området kring sensorn på stötfångaren är täckt med smuts, snö, is etc.
- När sensorn blir extremt varm eller kall, så som när fordonet har parkerats under en längre tid i stekande sol eller i kall väderlek.
- Om stötfångaren har fått en stöt kan sensorn ha skadats och RCTA-systemet kan vara defekt. Låt en auktoriserad MITSUBISHI MOTORS verkstad kontrollera bilen.

Användning

1. Tryck på BSW-knappen medan tändningen är i läget ON (på).
Se "Varning för döda vinkeln (BSW): För att använda" på sid 6-93.)
2. När den växelspaken och växelväljaren är i läget "R" (BACK) kommer RCTA att fungera.

📖 OBSERVERA

- Ställ in RCTA på OFF (av) när du bogserar.
- Vaningslampan för döda-vinkeln på den yttre backspegeln kanske inte är på, på grund av starkt solljus eller om bakomvarande bils strålkastare lyser direkt på den vid körning nattetid.

När ett problem har upptäckts i systemet.

Om systemet avläser ett problem visas följande varning på informationsskärmen i informationsdisplayen.

Se "BSW (Blind Spot Warning): Varning om systemproblem" på sid 6-94.

LDW-system*

E00635701122

Genom att känna av den fil bilen befinner sig i genom en sensor (A) ger LDW (filbytesvarning) dig en varning när bilen håller på att driva iväg, via ett ljudlarm och ett visuellt larm på multiinformationsdisplayen. För information om hantering av sensorer, se "Hantering av sensorn" på sid 6-83.

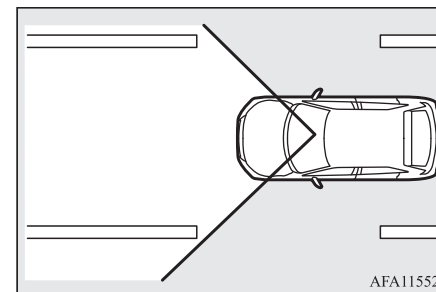
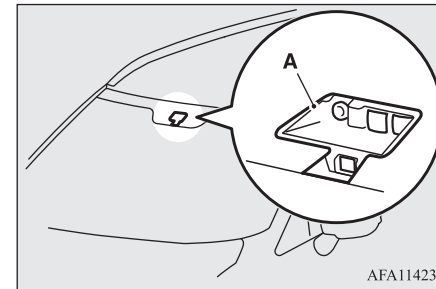
6

LDW-system*

Användning av LDW

E00635801136

Indikeringen på multiinformationsdisplayen visar ändringar enligt följande beroende på systemets status.

Slå på/stänga av LDW

OBSERVERA

6

- LDW-funktionen är inte på när bilen levereras från fabriken.
- Den för närvarande LDW-inställningen, (på eller av) lagras även när tändningslåset ställs i läge "LOCK" (lås) eller funktionsläget ställs i OFF (av).

Tryck på LDW-knappen för att starta LDW.

-indikatorn (vit) visas på informationsskärmen för multiinformationsskärmen.



Tryck på LDW-knappen för att stänga av LDW.

-indikatorn på informationsskärmen för multiinformationsskärmen kommer då att släckas.

För att återställa LDW till "ON" (på), tryck på LDW-knappen igen.

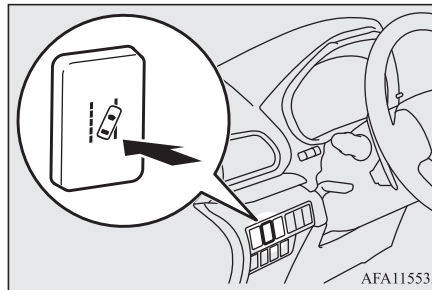

AFA115535

Standbyläge

I standbyläge kan systemet känna av det körfält som bilen ligger i och avge ljudvarningar när du lämnar körfältet.

Systemet växlar automatiskt från läge "ON" (PÅ) till "standbyläge" om alla följande villkor uppfylls samtidigt.

-indikatorn kommer att visas på informationsskärmen i multiinformationsskärmen och kommer sedan ändras från vit till grön.

- Fordonets hastighet är cirka 65 km/h eller högre.
- Blinkersspaken används inte.
- Varningsblinkers har inte aktiverats.

- Omgivningsförhållandena är tillräcklig bra för att systemet ska känna av körfältsmarkeringarna på båda sidorna.
- Systemet har placerats i läge "ON" (PÅ).

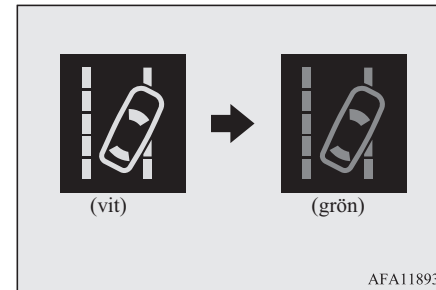

AFA118930

OBSERVERA

- Systemet förblir i läge "ON" (på) i ca 7 sekunder efter att varningsblinkerserna har slutat blinka eller blinkersspaken återgått till utgångsläget.

Lane Departure Warning

E0063860079

En summer ljuder i intervaller och "LANE DEPARTURE"-indikatorn visas i skärmen för multi-informationsdisplayen och -indikatorn börjar att blinka gult när bilen är på väg att lämna eller har lämnat körfältet i standbyläge.



OBSERVERA

- Om varningen kvarstår i minst 3 sekunder växlar systemet till standbyläge innan varningen upphör.
- Om körfältet endast är markerat på en sida av vägen kommer LDW att endast använda den sidan där markeringen finns.

Varning för systemproblem

E00635901049

Om det uppstår problem med systemet avges en visuell varning för den aktuella typen av problem tillsammans med ett hörbart larm.

Sensor för värme och kyla

E00638700067

Nedanstående larm visas om systemet blir tillfälligt inaktiverat på grund av för hög eller för låg temperatur för sensorn.

Om sensorn når det förutbestämda värdet, återgår systemet automatiskt till normalläge.

Om skärmen fortsätter att visa larmet så finns möjligheten att LDW-funktionen har ett fel. Kontakta en auktoriserad MITSUBISHI MOTORS-verkstad för inspektion av systemet.

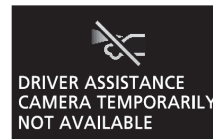

Vindrutan är smutsig

E00652600031

Nedanstående larm visas om systemet blir tillfälligt inaktiverat på grund av smuts på vindrutan på sensorn.

Systemet återgår automatiskt i drift efter att vindrutan har rengjorts.

Om skärmen fortsätter att visa larmet så finns möjligheten att sensor-funktionen har ett fel. Kontakta en auktoriserad MITSUBISHI MOTORS-verkstad för inspektion av sensorn.



LDW-avstängning på grund av fel

E00638800215

Larmet visas nedan visas om LDW-funktionen stängs av på grund av ett fel.

Om detta inträffar, kontakta en auktoriserad MITSUBISHI MOTORS-verkstad för inspektion av systemet.



OBSERVERA

- Om sensorn, eller dess omgivning når extremt höga temperaturer när fordonet parkeras i stekande sol, visas meddelandet "LDW SERVICE REQUIRED" (LDW service krävs). Om meddelandet kvarstår även efter att sensorns temperatur eller dess omgivande område har normal temperatur ska en auktoriserad MITSUBISHI MOTORS serviceverkstad kontaktas.

6

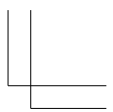
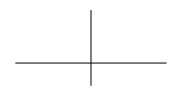
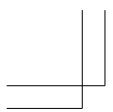

TPMS (Tyre pressure monitoring system)*

6

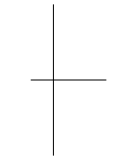
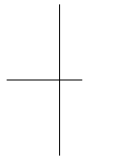

⚠ VIKTIGT

- LDW-systemet har sina funktionsbegränsningar. Förlita dig inte för mycket på systemet.
- LDW är inte utformat för att minska riskerna med underlåtenhet att se framåt (uppmärksamheten vid sidan av vägen, okoncentration etc.) eller dålig sikt som orsakas av dåligt väder osv. Fortsätt att styra fordonet korrekt och kör säkert.
- Systemet kan kanske inte fungera korrekt under följande förhållanden. Om det behövs ställer du in LDW-knappen på "OFF".
 - När du kör på en väg vars filmarkeringar (vita eller gula) är så slitna eller nedsmutsade att de inte kan upptäckas av systemet.
 - När filmarkeringarna är svaga, t.ex. vid körning i regn, snö eller dimma eller mörka områden, eller när du kör i motljus.
 - När bilen är i rörelse på en plats där filmarkeringarna avbryts, t.ex. vid vägtullar och motorvägskorsningar.
 - När du kör på en vägdel med ofullständigt borttagna gamla filmarkeringar, skuggor, snösträngar, pölar som kan misstas för filmarkeringar (t.ex. efter regn när vägbanan reflekterar ljus) eller liknande förvirrande faktorer.
 - När du kör i en annan fil än den anvisade eller omkörningsfilen.
 - När du kör bredvid en stängd fil-sektion eller i en provisorisk fil vid ett vägarbete.
 - När du kör i en extremt smal fil.

⚠ VIKTIGT

- När följ-avståndet mellan din bil och det framförvarande fordonet blir mycket mindre (särskilt när en markering döljs av ett framförvarande fordon som kör för nära markeringen).
- När du kör in i en korsning eller på en annan väg där filerna ligger komplicerat.
- När du passerar en vägsträcka där antalet filer ökar/minskar eller där flera filer korsar varandra.
- När filen är märkt med dubbla eller andra speciallinjer.
- Vid körning på kurvig eller ojämn väg.
- Vid körning på hala vägar täckta av regn, vatten, snö, is etc.
- När du passerar genom en plats där ljusstyrkan plötsligt förändras, t.ex. in- eller utfarten på en tunnel.
- Vid körning i tvära kurvor.
- När vägbanan reflekterar ljuset i motsatt riktning mot körriktningen.
- Fordon som kan skakar till när de körs över gupp eller andra ojämnheter i vägbanan.
- När strålkastarbelysningen är otillräcklig på grund av smutsiga eller defekta linser eller felaktigt riktade strålkastare.
- När bilen lutar mycket åt sidan på grund av tungt bagage eller felaktigt justerat ringtryck.
- När mötande fordons strålkastare lyser rakt på sensorn.

⚠ VIKTIGT

- När bilen är utrustad med icke-standarddäck (inklusive väldigt slitna däck och tillfälligt reservdäck) eller har icke-specifierade komponenter såsom en modifierad fjädring.
- När vindrutan är täckt av regn, vatten, snö, damm etc.
- Följ instruktionerna nedan för att behålla ditt LDW-system i gott skick.
 - Håll alltid vindrutan ren.
 - Utsätt inte sensorn för kraftiga stötar eller tryck. Försök inte ta loss eller demontera den.
 - Placera inte klistermärken eller liknande framför sensorns lins på vindrutan.
 - Använd endast MITSUBISHI MOTORS-originaldelar vid byte av vindrutetorkare.

TPMS (Tyre pressure monitoring system)*

E00637100309

TPM-Systemet (Tyre Pressure Monitoring System) använder lufttrycksmätare (A) på hjulen för att övervaka lufttrycket i däck. Systemet indikerar endast när ett däck har ett märkbart dåligt lufttryck.

Baslufttrycket för däck kan ställas in enligt önskade värden, av föraren, via återställningsfunktionen. (varningströskeln för lågt lufttryck baseras på återställningen.)

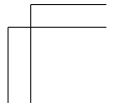
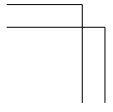

Man kan registrera däck-ID för två par lufttrycksmätare hos en av MITSUBISHI MOTORS auktoriserad serviceverkstad, och de giltiga ID-numren kan växlas via multiinformationsmätarknappen (Det är fördelaktigt när man har säsongsdäckbyten mellan sommardäck och vinterdäck.)

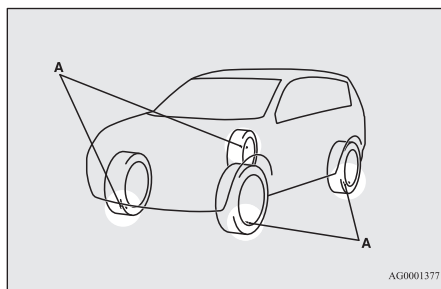

⚠ VARNING

- Reservhjul med hastighetsetikett har inte någon lufttrycksmätare för däck. När reservhjulet med hastighetsetikett används kommer inte TPMS att fungera ordentligt. Uppsök en, av MITSUBISHI MOTORS auktoriserad, serviceverkstad snarast och byt ut originaldäcket.

📖 OBSERVERA

- TPM-systemet är inte ett substitut för att regelbundet kontrollera lufttrycket i däcken. Kontrollera lufttrycket i däcken enligt beskrivningen i "Däck" på sid 10-09.
 - Lufttrycksmätaren (B) är installerad på enligt bilden.
 - På fordon utrustade med Typ 1-sensor, som har luftventil i metall (C) ska ögla och brickan (D) bytas ut mot nya, samtidigt som däcken byts ut.
 - På fordon utrustade med Typ 2-sensor, som har luftventil i gummi (E) ska gummiluftventilen by (E) bytas ut mot nya, samtidigt som däcken byts ut.
- För ytterligare information, kontakta en auktoriserad MITSUBISHI MOTORS serviceverkstad.

TPMS (Tyre pressure monitoring system)*

📖 OBSERVERA

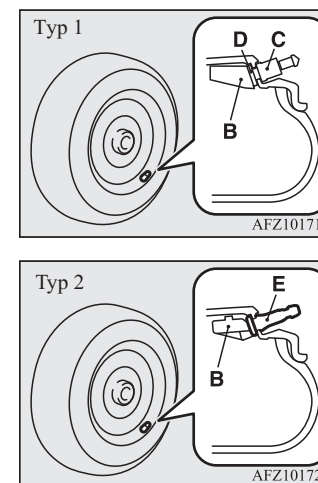

- Reservhjulet har också en TPM-senspr så det kan användas för hjulrotering.

TPMS-varningslampa/display

E00637200225



När tändningslåset är i "ON"-läge eller driftläget är satt på ON, tänds och släcks varningslampan för TPM-Systemet några sekunder senare.

Start och körning 6-101

TPMS (Tyre pressure monitoring system)*

Om ett eller fler av fordonets däck saknar lufttryck, kommer varningslampan fortfarande att lysa medan tändningen eller driftläget är på ON.

Se "Om varningslampan/displayen tänds under körning" på sid 6-103 och vidta nödvändiga åtgärder.

6

OBSERVERA

- TPMS-systemet läser inte av trycket i reservhjulet, även om det är utrustat med en lufttryckssensor.
- Varningsdisplayen visas på informations-skärmen på multiinformationsdisplayen.



VIKTIGT

- Om varningslampan inte tänds när tändningslåset vrids till "ON"-läget eller driftsläget är satt till ON, betyder att TPM-Systemet inte fungerar ordentligt. Låt en auktoriserad MITSUBISHI MOTORS serviceverkstad kontrollera systemet.

I en sådan situation finns det ett fel i systemet som kan förhindra övervakningen av lufttrycket i däcken. Undvik hastiga inbromsningar, skarpa ratt rörelser och höga hastigheter.

- Om ett fel upptäcks i TPM-Systemet kommer varningslampan blinka i ungefär 1 minut och sedan fortsätta att vara tänd. Varningslampan kommer att ge ytterligare varningar varje gång motorn starta, så länge felet inte är åtgärdat.

Se om varningslampan släcks efter några minuters körning.

Om den släcks under körning är det inga problem.

Men, om varningslampan inte slutar lysa, eller om den blinkar igen när motorn startas om, ta då fordonet till en av MITSUBISHI MOTORS auktoriserad serviceverkstäder.

I en sådan situation finns det ett fel i systemet som kan förhindra övervakningen av lufttrycket i däcken. Av säkerhetsskäl, när varningslampan visas vid körning, undvik hastiga inbromsningar, hastiga ratt rörelser och att köra i höga hastigheter.

OBSERVERA

- Varningsdisplayen visas på informations-skärmen på multiinformationsdisplayen.



Alla däck, inklusive reservhjulet, ska kontrolleras månatligen när det är kallt och att däcken är fyllda till det, av fordonstillverkaren, rekommenderade lufttrycket enligt lufttrycksmärkningen på däck. (Om ditt fordon har däck av en annan dimension än den dimension som anges på lufttrycksmärkningen, ska du använda det korrekta trycket anpassat för dessa däck.)

Som ytterligare en säkerhetsfunktion har ditt fordon utrustats med ett TPM-System (Tyre Pressure Monitoring System), det ger en belyst varning när ett eller flera av dina däck har lågt lufttryck.

Och, när varningen om lågt lufttryck i däcken visas ska du stanna och kontrollera dina däck så snart som möjligt, och pumpa upp dem till ett korrekt tryck. Att köra med däck som har ett lågt lufttryck kan göra däck överhettat och kan leda till att däck förstörs.

Dåligt tryck i däcken reducerar bränsleeffektiviteten och däckets liv, och kan påverka fordonets hantering och dess förmåga att stanna.

Vänligen notera att TPM-Systemet inte är ett substitut för ordentligt däckunderhåll, och att det är förarens ansvar att kan rätt lufttryck finns i däcken, även om det dåliga lufttrycket inte har nått nivåer som utlöser TPM-Systemet och varningslampan.

Ditt fordon har också utrustats med en varningslampa för att visa när systemet inte fungerar ordentligt.

Varningslampan är kombinerad med lampan för varning om lågt lufttryck.

När systemet upptäcker en felaktighet kommer varningslampan att blinka i ungefär en minut och sedan hållas tänd. Sekvensen kommer att fortsätta så snart fordonet startas och så länge inte felaktigheten åtgärdas.

När varningslampan är tänd kan systemet kanske inte upptäcka eller signalera om ett lågt lufttryck, såsom avses.

TPM-Systemets felaktigheter kan uppkomma av olika anledningar, inklusive installation, byte eller alternativa däck/hjul på fordonet, som förhindrar att TPM-Systemet fungerar normalt. Kontrollera alltid TPM-Systemets felvarning efter att du bytt ut ett eller flera däck eller hjul på ditt fordon, för att säkerställa att bytet eller de alternativa hjulen tillåter TPM-Systemet fungera normalt.

Om varningslampan/displayen lyser upp vid körning

E00637300213

1. Om varningslampan lyser upp, undvik hårda inbromsningar, hastiga ratt rörelser och höga hastigheter. Du ska stanna och justera däckens tryck så snart som möjligt. Justera även reservhjulet samtidigt. Se "Däck" på sid 10-09.

OBSERVERA

- Dessutom visas varningsdisplayen på informationsdisplayen.
- Var försiktig vid inspektion eller justering av luft trycket i däcken, för att undvika att ventilskaftet skadas.
- Sätt alltid fast ventilhatten på ventilskaftet efter att du inspekterat eller justerat lufttrycket i däcken. Utan ventilhatten kan smuts och fukt komma in i ventilen och resultera i skador på lufttrycksmätaren för däcken.
- Använd inte ventilhattar i metall, de kan skapa en metallreaktion som resulterar i rost, samt skador på lufttrycksmätaren för däcken.
- När justeringen har utförts kommer varningslampan att stängas av efter några minuters körning.

2. Om varningslampan förblir tänd när du har kört i cirka 10 minuter efter att du justerat lufttrycket i däck, då kan ytterligare ett eller flera av däcken ha punkter-

ing. Inspektera däck och om det har en punktering, reparera hos en auktoriserad MITSUBISHI MOTORS-serviceverkstad så snart som möjligt.

VARNING

- Om varningslampan/displayen tänds när du kör, undvik hårda inbromsningar, hastiga ratt rörelser och höga hastigheter. Att köra med ett däck med lågt lufttryck har en negativ effekt på fordonets prestanda och kan resultera i en olycka.

VIKTIGT

- Varningslampan/displayen kanske inte tänds direkt vid en däckexplosion eller snabbt läckage.

OBSERVERA

- För att undvika risker för skador på sensorerna för däcktrycket ska du låta en av MITSUBISHI MOTORS auktoriserade serviceverkstäder utföra reparationen. Om däckreparationen inte utförs hos en av MITSUBISHI MOTORS auktoriserade serviceverkstäder täcks inte skador på lufttrycksmätaren för däcken av din garanti.

TPMS (Tyre pressure monitoring system)*

OBSERVERA

- Använd inte tätningspray på något däck. Sådan spray kan orsaka skador på lufttrycksmätare för däcken. Alla punkteringar ska repareras av en MITSUBISHI MOTORS auktoriserade serviceverkstad.

6

TPM-Systemet kanske inte fungerar normalt under följande omständigheter:

- En trådlös tjänst eller enhet använder samma frekvens i närheten av fordonet.
- Snö eller is har byggts upp på insidan av stötfångaren och/eller på hjulen.
- Batteriet för lufttrycksmätaren för däcken är utbränt.
- Andra än MITSUBISHI MOTORS ORIGINAL-däck används.
- Hjul som inte är utrustade med lufttrycksmätare för däcken används.
- Hjul vars ID-kod inte kan läsas av fordonet används.
- En fönstertoning som påverkar radiosignalerna har installerats.

OBSERVERA

- Lufttrycket i däcken varierar med omgivande temperatur. Om fordonet är utsatt för stora variationer i omgivande temperatur kan lufttrycket i däcken vara lågt (orsaka att varningslampan/displayen startar) när den omgivande temperaturen är relativt låg. Om varningslampan/displayen startar, justera lufttrycket i däcken.

När helst däcken och hjulen byt ut

E00637400126

Om de nya hjulen med de nya lufttrycksmätarna för däck installeras, måste deras ID-koder programmeras in i TPM-systemet (Tyre Pressure Monitoring System). Låt en av MITSUBISHI MOTORS auktoriserade serviceverkstäder göra hjulbytet, för att undvika risken att skada lufttrycksmätarna. Om hjulbytet inte utförs av en MITSUBISHI MOTORS auktoriserade serviceverkstad, täcks det inte av din garanti.







VIKTIGT

- Användande av hjul, andra än originaldäck, kommer att förhindra att lufttrycksmätarna för däck fästs ordentligt och resultera i luftläckage eller skada på mätarna.

Återställning av varningströskeln för dåligt lufttryck i däcken

E00637500143

Tröskeln är inställd, baserat på lufttrycket i däck, vid vilket återställningsfunktionen utförs genom följande förfarande.

1. Växla till funktionsinställningsskärm
Se “Knappar till multiinformationsdisplay” på sid 5-04.
Se “Ändra funktionsinställningarna” på sid 5-12.
2. Tryck på -knappen eller -knappen flera gånger för att växa till skärmen “TPMS-SENSOR RESET” (TPMS-sensor-återställning).
Tryck sedan på -knappen för att växla och komma till skärmen inställningsval. (återställning av varningströskeln för dåligt lufttryck i däcken)
3. Tryck på -knappen eller -knappen för att välja “RESET” (återställ) och tryck sedan och håll inne knapp  i cirka 3 sekunder eller mer för att bekräfta inställningen.
Inställningen är ändrad till återställningen.
4. Varningslampan börjar blinka långsamt.

5. Kör en stund. Återställningen är genomförd när varningslampan slocknar.

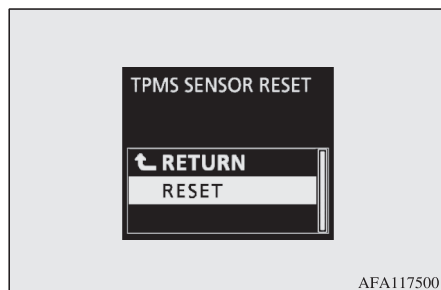

OBSERVERA

- Återställningsfunktionen ska genomföras varje gång lufttrycket i däcken, eller däckrotationen justeras.
- Återställningsfunktionen ska genomföras när däckets är kallt. Om den utförs när däckets är varmt (d.v.s. efter körning), kan varningen om dåligt lufttryck i däcken uppkomma tidigare än vanligt.

Inställningsbyte för däck-id

E00637600157
I fall då 2 par lufttrycksensorers ID är registrerade i mottagaren, kan de giltiga däck-id-inställningarna bytas genom följande förfarande.

1. Växla till funktionsinställningsskärm
Se "Knappar till multiinformationsdisplay" på sid 5-04.
Se "Ändra funktionsinställningarna" på sid 5-12.
2. Tryck på **▼**-knappen eller **▲**-knappen flera gånger för att växa till "TPMS-ID"-skärmen. Tryck sedan på **↶**-knappen till inställningsvalskärmen.
3. Tryck på **▼**-knappen eller **▲**-knappen för att välja "ID 1" eller "ID 2", och tryck sedan på **↶**-knappen i cirka 3 sekunder eller mer för att bekräfta inställningen.

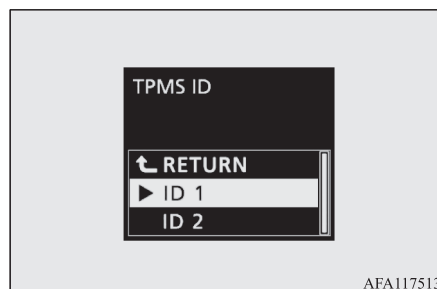

4. Det giltiga däck-idt förändras och numret på indikatorn för "TPMS-SET" har ändrats.

Parkeringsensorer (fram/bak)*

OBSERVERA

- Däck-id har INTE förändrats, om endast 1 par id är registrerade.
- Vid byte av däck-id-inställningar kommer varningströskeln för trycket automatiskt att starta. (Varningslampor börjar att blinka långsamt). Om däckets är varmt när detta sker ska återställningsfunktionen genomföras igen när däckets är kallt.

Parkeringsensorer (fram/bak)*

E00647700119

Vid parkering i garage eller vid fickparkering hjälper sensorerna föraren att upptäcka föremål nära bilen och anger på vilket avstånd de finns genom en summer och visning på multiinformationsdisplayen.

VIKTIGT

- Parkeringsensorerna hjälper dig att bedöma det ungefärliga avståndet mellan bilen och hindret. Det har begränsningar i fråga om kontrollerat område och typ av föremål, och kanske inte riktigt upptäcker vissa föremål. Därför skall du inte lita alltför mycket på parkeringsensorerna, utan köra lika försiktigt som du skulle göra med en bil utan detta system.

6

Parkeringsensorer (fram/bak)*

⚠ VIKTIGT

- Du måste alltid kontrollera området runt bilen med dina egna ögon för att vara helt sä-ker. Lita inte enbart på parkeringssensorerna när du styr bilen.

Kontrollerat område

E00647800309

6

Det område som kontrolleras av sensorerna i hörnen och mitt bak är begränsat till det som visas i bilden. Dessutom kan inte sensorerna upptäcka låga eller smala föremål och föremål mycket nära den främre eller bakre stötfångaren. Därför måste du alltid kontrollera området runt bilen så att du kan köra på ett säkert sätt.

Placering av sensorerna i hörnen och mitt bak

Det finns åtta sensorer (A) på den främre och bakre stötfångaren.

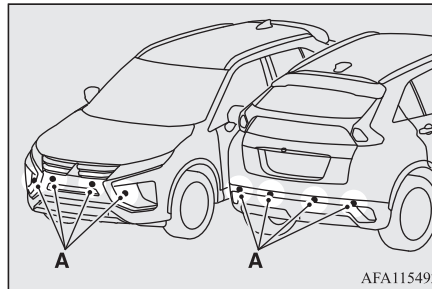

Kontrollerade områden

Om bilen är utrustad med dragkrok kan du växla mellan standardplacering av sensorerna och placering anpassad för dragkrok. Placeringen för dragkrok ändrar systemet så att området där dragkroken sitter inte ingår i det kontrollerade området.

Bilar utan dragkrok

De kontrollerade områdena ligger inom ca 60 cm (A) från front- och hörnsensorerna och 125 cm (B) från backsensorerna.

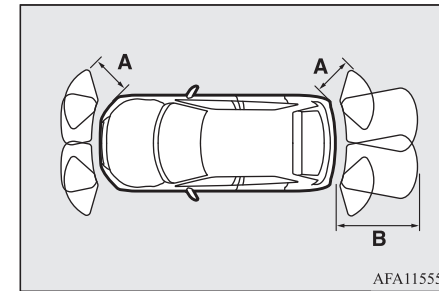

Bilar med dragkrok

De kontrollerade områdena ligger inom ca 60 cm (A) från front- och hörnsensorerna och 125 cm (B) från backsensorerna. Det område som inte kontrolleras (C) ligger inom ca 20 cm (D) från stötfångaren.

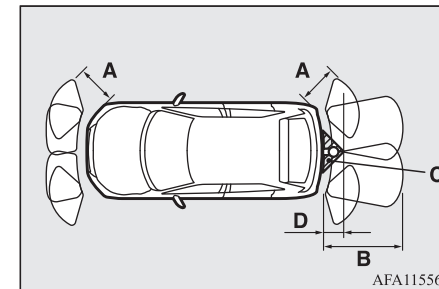

Parkeringsensorer (fram/bak)*

OBSERVERA

- Sensorerna upptäcker inte föremål som ligger rakt under eller nära stötfångaren. Om höjden på ett föremål är lägre än monteringshöjden på sensorerna kanske sensorerna inte fortsätter att följa föremålet även om det upptäckts tidigare.

Mer information om hur du ändrar avkänningsområdena finns i “Ändring av det kontrollerade området” på sid 6-108.

VIKTIGT

- Parkeringsensorerna kanske inte fungerar korrekt i följande fall:
 - Sensorerna eller omgivningen har torkats av för hand.
 - Sensorerna eller området runt om har torkats av för hand, eller så har dekalering eller tillbehör monterats.
 - Sensorerna eller angränsande paneler är täckta med is, snö eller lera.
 - Om temperaturskillnaden är för stor.
 - Sensorerna är frusna.
 - Systemet tar emot ultraljudsstörningar från andra källor (andra bilars signalhorn, mc-motorer, bromsar, radioapparater, rinnande vatten, stänkande vatten osv.).
 - Sensorerna är extremt varma eller extremt kalla (efter att bilen stått parkerad en längre stund i stekande sol eller bitande köld).
 - Bilen lutar mycket.

VIKTIGT

- Bilen körs på en dålig väg (vägbana med gropar, grus, gupp eller gräs).
- Bilen är för nära föremålet.
- Direkt efter att motorn startat.
- Parkeringssensorerna kanske inte upptäcker följande:
 - Hinder som är tunna, såsom ståltrådsnät eller rep.
 - Hinder som absorberar ljudvågor, t.ex. snö.
 - Föremål som står i skarp vinkel.
 - Föremål som har mycket slät yta, t.ex. glas.
 - Hinder som är låga, t.ex. trottoarkanter.
- Om stötfångaren blivit utsatt för en stöt kanske sensorerna inte fungerar med följden att systemet inte fungerar riktigt. Låt en auktoriserad MITSUBISHI MOTORS verkstad kontrollera bilen.

OBSERVERA

- Om sensorn utsätts för ultraljudsstörningar utifrån blinkar motsvarande sensor med konstant frekvens. När störningen är borta blir funktionen normal igen.

Användning

E00648100181

För att systemet ska fungera måste funktionsläget vara ON (på). När parkeringssensorerna används kommer indikatorlampan (A) att lysa. Om du vill stänga av funktionen trycker du på “SONAR”-knappen så släcks lampan (A).

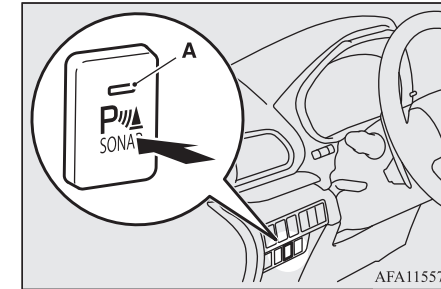

6

Parkeringsensorer (fram/bak)*

Varning för hinder

Om det finns ett hinder i bilens närhet visas en varning på informationsskärmen på multiinformationsdisplayen och en summer ljuder.

6

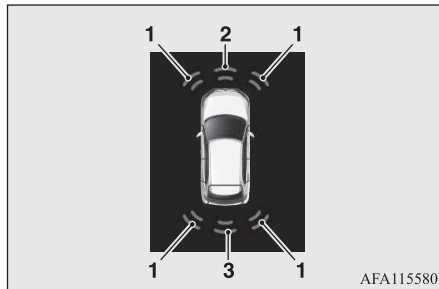

1. Hörsensor
2. Sensor framtill
3. Backsensor

Sensor framtill och i hörn

Avstånd från bilen till hindret	Varningsdisplay/ljudcykel
Ungefär 60 till 40 cm	Intermittent
Ungefär 40 till 30 cm	Snabbt intermittent
Inom ca 30 cm	Kontinuerligt

Mittsensor (bilar utan dragkrok)

Avstånd från bilen till hindret	Varningsdisplay/ljudcykel
Ungefär 125 till 80 cm	Intermittent
Ungefär 80 till 40 cm	Snabbt intermittent
Inom ca. 40 cm	Kontinuerligt

Mittsensor (bilar med dragkrok)

Avstånd från bilen till hindret	Varningsdisplay/ljudcykel
Ungefär 125 till 100 cm	Intermittent
Ungefär 100 till 60 cm	Snabbt intermittent
Inom ca. 60 cm	Kontinuerligt

⚠ VIKTIGT

- De avstånd som anges här är endast ungefärliga, eftersom variationer kan orsakas av många olika faktorer, såsom temperatur och fuktighet eller formen på hindret.

📖 OBSERVERA

- När sensorerna känner av olika hinder samtidigt, anger informationsskärmen på multiinformationsdisplayen riktningen för de hinder resp. sensor känner av. Däremot får närmare hinder prioritet före andra upptäckta hinder och summern ljud för att uppmärksamma dig på de närmare hindren.

Ändring av det kontrollerade området

E0064820011

Det kontrollerade området kan ändras på följande sätt:

Bilar med dragkrok

När systemet är avstängt med knappen "SONAR" ska du hålla in knappen "SONAR" under ca 3 sekunder eller längre, och sedan släppa den. Summern ger två signaler för att indikera att det kontrollerade området har ändrats.

Bilar utan dragkrok

När systemet är avstängt med knappen "SONAR" ska du hålla in knappen "SONAR" under ca 3 sekunder eller längre, och sedan släppa den. Summern ger en signal för att indikera att det kontrollerade området har ändrats.

OBSERVERA

- Läget för det kontrollerade området kan enbart bytas då växelväljaren står på "R"-läget (BACK).
- Det kontrollerade området kommer inte att ändras om du trycker på knappen "SONAR" under ca 10 sekunder eller längre.
- Efter att du tryckt på knappen "SONAR" kommer parkeringssensorerna att fungera, men fungerar litet olika beroende på inställningen av det kontrollerade området.
 - Inställning utan dragkrok
När du flyttar växelväljaren till "R" (BACK) fungerar parkeringssensorerna även om parkeringshjälpen tidigare kopplats bort genom att man tryckt på knappen "SONAR".
 - Inställning med dragkrok
När parkeringssensorerna har kopplats bort genom att trycka på "SONAR"-knappen kommer inte parkeringssensorerna att fungera förrän motorn har stängts av, även om växelväljaren har flyttats till "R" (Back).
För att åter koppla in parkeringssensorerna skall du trycka på SONAR-knappen eller stanna och åter starta motorn och sedan flytta växelväljaren till "R" (BACK).

Varningsdisplay

E00648300200

Om det skulle uppstå ett fel i sensorsystemet blinkar displayen för den trasiga sensorn och varningssummen ljuder i ca 5 sekunder.

Exempel: sensor bak (vänster) fungerar inte



AFA115593

Bakåtriktad kamera*

Indikatorlampan (A) på "SONAR"-strömställaren fortsätter att blinka även när summen tystnat och displayen inte varnar längre tills systemet återställts till normalt läge. Låt en auktoriserad MITSUBISHI MOTORS verkstad kontrollera bilen.

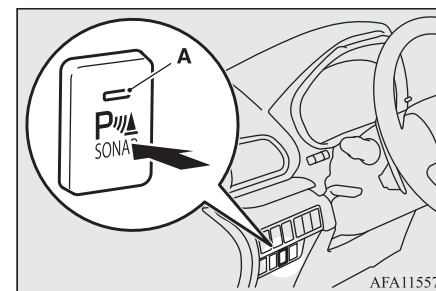

AFA115577

Bakåtriktad kamera*

E00618402381

Backkameran är ett system som visar vyn bakom bilen på skärmen MMCS (MITSUBISHI Multi Communication System), DISPLAY AUDIO eller Smartphone Link Display Audio.

6

Bakåtriktad kamera*

⚠ VIKTIGT

- Den bakåtriktade TV-kameran är ett hjälpmedel, som gör att föraren kan kontrollera om det finns några hinder bakom bilen. Kamerans siktfält är emellertid begränsat, så du skall inte lita för mycket på den. Kör precis så försiktigt som du skulle göra om bilen inte hade backkamera.
- Kom ihåg att alltid kontrollera säkerheten runt bilen med dina egna ögon. Lita inte enbart på den bakåtriktade TV-kameran.

6

Den bakåtriktade TV-kamerans synfält

Den bakåtriktade TV-kamerans synfält är begränsat till det område som visa i bilden. Den kan inte visa bägge sidor eller nedre delen av bakre stötfångaren etc.

När du backar, kom då ihåg att visuellt kontrollera säkerheten runt bilen.

Placering av den bakåtriktade TV-kameran

Backkameran (A) är integrerad i delen nära bakluckans handtag.

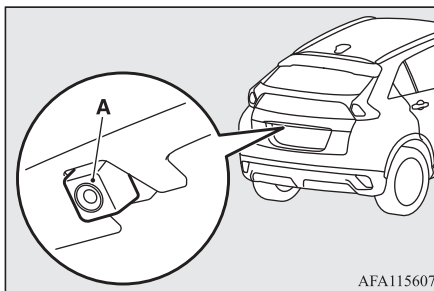

Den bakåtriktade TV-kamerans synfält

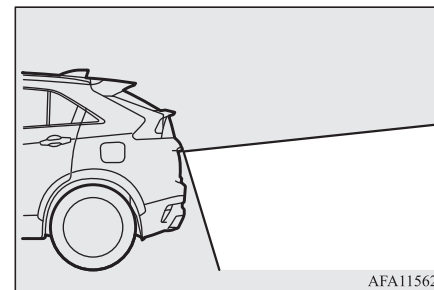
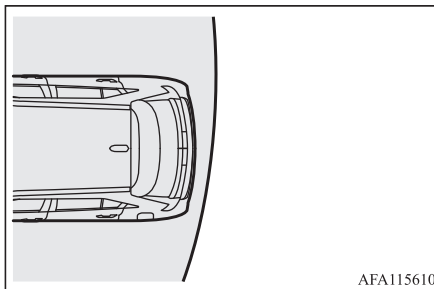

Användning av den bakåtriktade TV-kameran

När du flyttar växelspaken eller väljarspaken till läge "R" och tändningslåset eller funktionsläget är i läge "ON" visas vyn bakom bilen automatiskt på DISPLAY AUDIO, Smartphone Link Display Audio eller MMCS-skärmen (MITSUBISHI Multi Communication System). När du för växelspaken eller väljarspaken till ett annat läge återgår skärmen till sin ursprungliga visning.

⚠ VIKTIGT

- Den bakåtriktade TV-kameran har en speciell lins som kan göra att föremål som visas på bildskärmen verkar vara närmare eller längre bort än de verkligen är.

OBSERVERA

- På grund av att TV-kameran har en speciell lins, kanske inte linjerna på marken kring parkeringsrutorna ser parallella ut på bildskärmen.
- I följande fall kan det vara svårt att se bilden på bildskärmen. Ingen felvisning.
 - För svagt ljus (natttid).
 - När solen eller ljuset från en bilstrålkastare lyser direkt in i kameranlinsen
- Om kameran är varm och sedan blir avkyld av regn eller i en biltvätt, kan det bli imma på linsen. Detta tyder inte på något fel.
- Det är inte möjligt att se alla hinder när linsen är smutsig. Om linsen blir förorenad av vattendroppar, snö, lera eller olja, skall du torka av linsen; men var noga med att inte repa linsen.
- Observera följande försiktighetsåtgärder. Om du inte följer dem kan det leda till att kameran inte fungerar.
 - Utsätt inte kameran för stötar eller slag.
 - Stryk inte bilvax på kameran.
 - Spola inte kameran med hett vatten.
 - Tag inte isär kameran.

Referenslinjer på skärmen

Referenslinjer och den övre ytan på den bakre stötfångaren (A) visas på skärmen.

- Röd linje (B) anger ungefär 50 cm bakom den bakre stötfångaren.
- Två gröna linjer (C) anger ungefär 20 cm utanför bilens kaross.

- Korta tvärgående linjer (1 till 3) anger avståndet från den bakre stötfångaren.

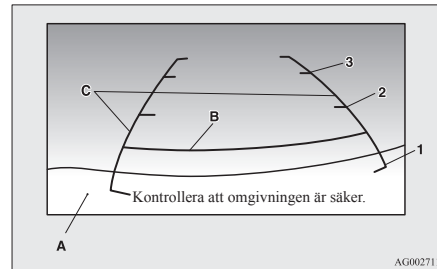

1. Ungefär vid den bakre kanten av den bakre stötfångaren (i förekommande fall)
2. Ungefär 100 cm
3. Ungefär 200 cm

OBSERVERA

- I bilar utrustade med DISPLAY AUDIO, Smartphone Link Display Audio eller MMCS (MITSUBISHI Multi-Communication System) är det möjligt att ändra språkinställningen för skärmen. Mer information finns i bruksanvisningen till MMCS.
- Om bilen lutar på grund av antalet personer i bilen, vikt och placering av bagage, och/eller konditionen på vägbanan, kanske linjerna i

OBSERVERA

bilden från TV-kameran inte är korrekt placerade i förhållande till den verkliga vägen. Referenslinjerna för avstånd och bilbredd baseras på en plan och platt vägyta. I följande fall verkar föremål på skärmen vara längre bort än de egentligen är.

- När bilens bakände tyngs ned av passagerare och bagage i bilen.

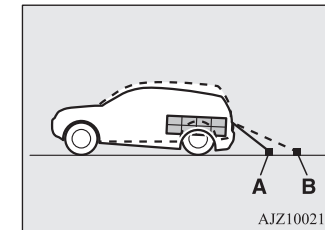

A - Faktiska föremål
B - Föremål som visas på skärmen

Multi Around Monitor*

OBSERVERA

- När det lutar uppåt bakom bilen.

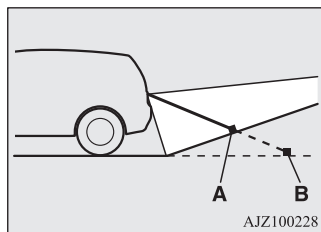

A - Faktiska föremål
B - Föremål som visas på skärmen

OBSERVERA

- Referenslinjerna för avstånd och bilens bredd avser att ange avståndet till ett platt föremål, t.ex. en plan vägyta. Detta kan göra att avståndet till ett utstickande föremål på skärmen skiljer sig från det faktiska avståndet till föremålet. Använd dem inte för att bedöma avståndet till fasta föremål. Exempel: på skärmen verkar punkt B vara närmast följt av punkt C och A. Punkterna A och B är egentligen lika långt från bilen och punkt C är längre bort än punkterna A och B.

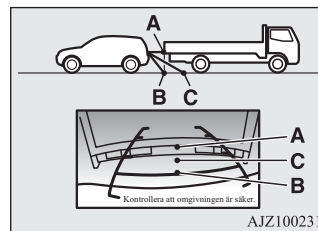

Multi Around Monitor*

E00645000189

Multi Around Monitor är ett system som visar en kombinerad vy från de fyra kamerorna, dvs. "Framåtriktad kamera", "Sidokameror (höger och vänster)" och "Bakåtriktad kamera" på DISPLAY AUDIO, Smartphone Link Display Audio eller MITSUBISHI Multi-Communication System (MMCS). Det hjälper föraren att parkera i parkeringsrutor och fickparkera.

VIKTIGT

- Multi Around Monitor är ett hjälpmedel som gör att föraren kan kontrollera säkerheten runt bilen. Kamerans siktfält är emellertid begränsat, så du skall inte lita för mycket på den. Kör precis så försiktigt som du skulle göra om bilen inte hade Multi Around Monitor.
- Kom ihåg att alltid kontrollera säkerheten runt bilen med dina egna ögon. Bilens fyra hörn blir döda vinklar eftersom de inte visas på Multi Around Monitor. Lita inte enbart på Multi Around Monitor.
- Använd inte Multi Around Monitor när yttre backspeglarna är infällda eller med öppna dörrar/öppen baklucka. Det hindrar Multi Around Monitor från att visa rätt område.

Kamerornas platser

Kamerorna är integrerade på de platser som visas nedan.

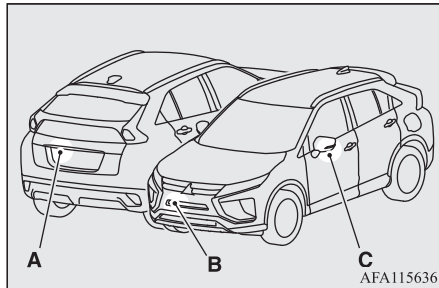

1. Bakåtriktad kamera
2. Framåtriktad kamera
3. Sidokamera

VARNING

- Installera inget runt kamerorna som kan störa deras funktion.

Synfält för Multi Around Monitor

E00645100223

Multi Around Monitor-kamerans synfält är begränsat till det område som visas i bilden. Den kan inte visa runt bäge sidor eller nedre delen av fronten och bakre stötfångaren m.m. När du kör, kom då ihåg att visuellt kontrollera säkerheten runt bilen.

6

Multi Around Monitor*

Synfält för Multi Around Monitor-kameror

6

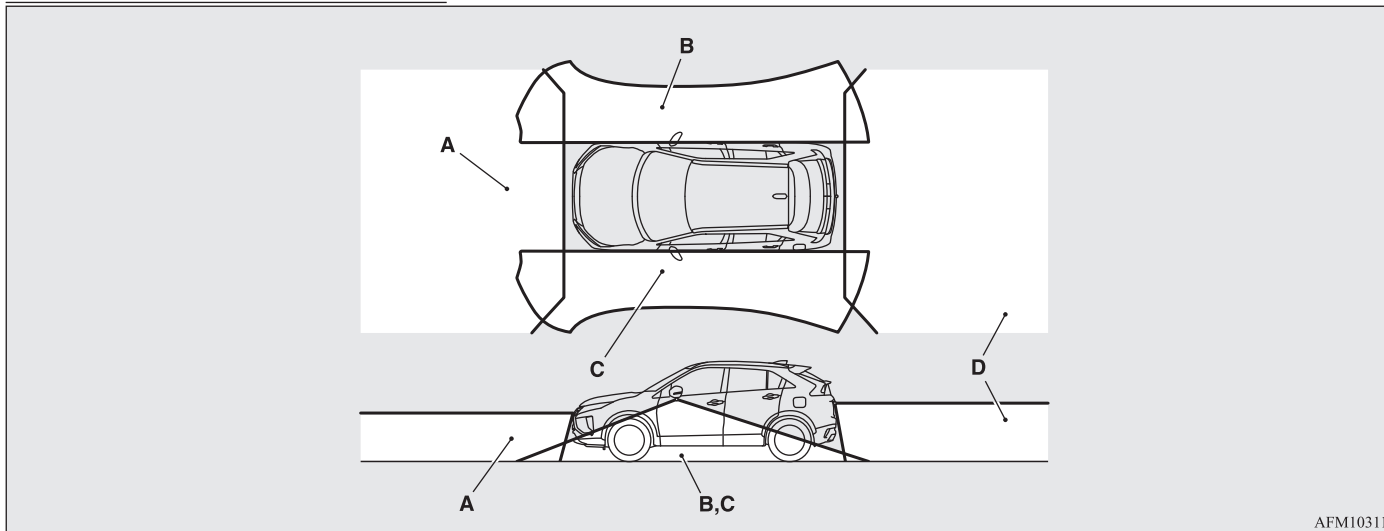

A: Framåtriktad kamera

B: Sidokamera (höger)

C: Sidokamera (vänster)

D: Bakåtriktad kamera

Vytyper för Multi Around Monitor

Två olika vyer visas på vänster respektive höger sida.

6-114 Start och körning

OGKW18E3

Översiktsvy/Bakåtvvy

Vyer visas runt bilen och bakom bilen.

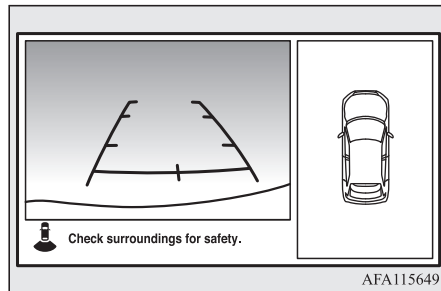
**Översiktsvy/Framåtvvy**

Vyer visas runt bilen och framför bilen.

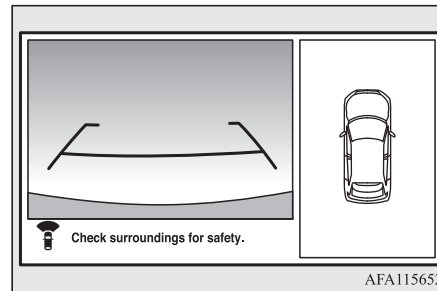
**Sidovy/Bakåtvvy**

Vyer visas över passagerarsidan och bakom bilen.

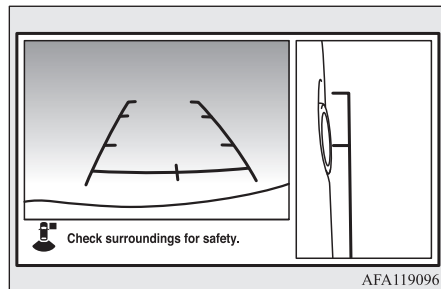
**Sidovy/Framåtvvy**

Vyer visas över passagerarsidan och framför bilen.

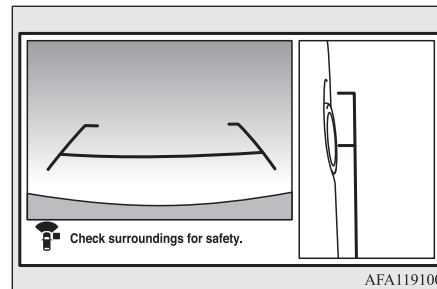
**⚠ VIKTIGT**

- Kamerorna har speciella linser som kan göra att föremål som visas på bildskärmen verkar vara närmare eller längre bort än de verkligen är.

📖 OBSERVERA

- På grund av att kamerorna har speciella linser kanske inte linjerna på marken kring parkeringsrutorna ser parallella ut på bildskärmen.
- I följande fall kan det vara svårt att se bilden på bildskärmen. Ingen felvisning.
 - För svagt ljus (nattetid)
 - När solen eller ljuset från en bilstrålkastare lyser direkt in i kameralinsen.
 - Om ett floucerande ljus lyser direkt på linsen kan skärmindikatorn blinka. Ingen felvisning.
- Om kameran är varm och sedan blir avkyld av regn eller i en biltvätt, kan det bli imma på linsen. Detta tyder inte på något fel.
- Om lufttemperaturen är extremt hög eller extremt låg kan kamerabilden vara otydlig. Ingen felvisning.
- Om det finns en radio nära kameran kan kamerabilderna orsaka störningar i det elektriska systemet och systemet kan sluta fungera ordentligt.

6

Multi Around Monitor*

OBSERVERA

- Det är inte möjligt att se alla hinder när linsen är smutsig. Om linsen blir förorenad av vattendroppar, snö, lera eller olja, skall du torka av linsen; men var noga med att inte repa linsen.
- Observera följande försiktighetsåtgärder. Om du inte följer dem kan det leda till att kameran inte fungerar.
 - Utsätt inte kameran för fysisk chock så som att slå på den hårt eller kasta saker på den.
 - Lägg inte på organiska ämnen, vax eller avfettningsmedel, samt glasrengöring på kameran.
Om det lagts på, ta genas bort det.
 - Spola inte kameran med hett vatten.
 - Spraya aldrig, eller skvätt vatten på kameran eller runt den.
 - Kameran får inte kopplas bord, monteras isär eller konstrueras om.
 - Skrapa inte kameran eftersom det ger fel på kamerans bilder.

6

Så här använder du Multi Around Monitor

E0065000028

Multivyskärmen kan endast användas när tändningslåset ställts i läge "ON" eller funktionsläget ställts i ON (på).

Användning med växelväljaren

E00652700090

Om du ställer växelväljaren på "R" (BACK)-läget visas översiktsvyn/bakåtvyn på DISPLAY AUDIO, Smartphone Link Display Audio eller MITSUBISHI Multi-communication System (MMCS). Skärmen försvinner när du flyttar växelväljaren till något annat läge.

Använda knappen

E00652800059

Om du trycker på knappen (A) visas översiktsvyn/framåtvyn.

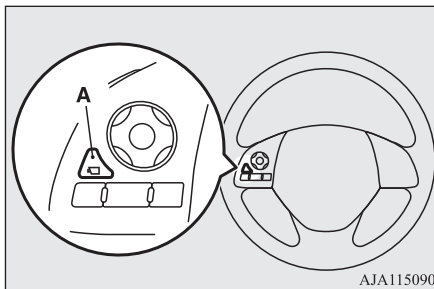

OBSERVERA

- Skärmen försvinner om inget händer inom 3 minuter efter att Multi Around Monitor har visats genom att trycka på knappen och växelväljaren är i något annat läge än "R".

Stänga av skärmen (växelväljaren är i läge "R")

E00652900135

När du trycker på knappen ändras läget för Multi Around Monitor på följande sätt. Översiktsvy/Bakåtvyn → Sidovy/Bakåtvyn

Stänga av skärmen (växelväljaren är i annat läge än "R")

E00652900164

När du trycker på knappen byter du vy på Multi Around Monitor-skärmen; Översiktsvy/Framåtvyn → Sidovy/Framåtvyn → AV

OBSERVERA

- Skärmen för passagerarsidan kan bytas till sidovy genom att trycka på knappen.
- När du väljer "R" (BACK)-läget och har valt framåtvyn på skärmen på förarsidan visar förarsidans skärm bakåtvyn. När du flyttar växelväljare till ett annat läge visar förarsidans skärm framåtvyn.
- Om du trycker på knappen när bilen körs i ungefär 10 km/h eller mer kan enbart sidovy visas på passagerarsidans skärm.
- Framåtvyn visas inte om bilen körs i högre hastighet än ungefär 10 km/h.
- Visning på skärmen kan bli fördröjd när skärmen växlar vy.

Hur skärmen fungerar

E00645400112

I andra lägen än översiktsläget ger linjerna på skärmen följande information. Använd dem enbart som hjälpmedel.

⚠ VIKTIGT

- Om kameran eller dess omgivning utsätts för stötar kanske inte vyn och linjerna stämmer längre. Låt en auktoriserad MITSUBISHI MOTORS-verkstad kontrollera systemet.

Framåtvvy

Referenslinjer för avstånd och bilens bredd och den övre ytan på den främre stötfångaren (A) visas på skärmen.

- Den röda linjen (B) visar ungefär 50 cm från den främre stötfångarens framkant.
- De två gröna linjerna (C) visar den ungefärliga bredden på bilen.
- Den orange linjen (D) visar förväntad kurs om bilen körs framåt med ratten i nuvarande läge. Den visas inte när ratten hålls i neutralt läge.
- Ungefärligt avstånd till bilens kaross är följande:

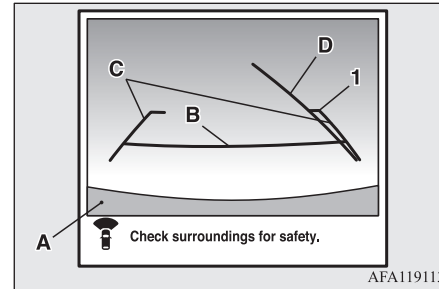

1. Ungefär 100 cm från den främre stötfångarens framkant.

📖 OBSERVERA

- Om linjer för förväntad kurs visas i framåtvyn visas de även i översiktsvyn (fram: heldragen linje, bak: streckad linje).

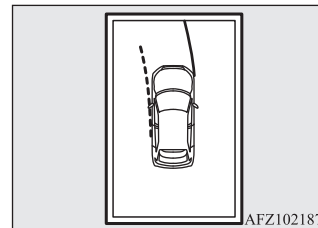

Bakåtvvy

E00645600130

Referenslinjer för avstånd och bilens bredd och den övre ytan på den bakre stötfångaren (A) visas på skärmen.

- Den röda linjen (B) visar ungefär 50 cm bakom den bakre stötfångarens bakkant.
- De två gröna linjerna (C) visar den ungefärliga bredden på bilen.
- Den orange linjen (D) visar förväntad kurs om bilen backas med ratten i nuvarande läge. Den visas inte när ratten hålls i neutralt läge.
- Ungefärligt avstånd till bilens kaross är följande:

6

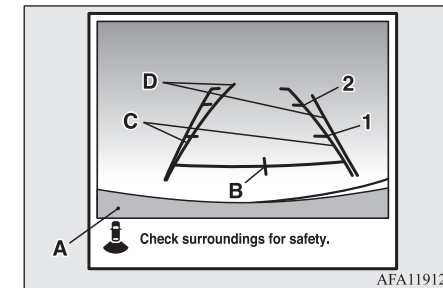

1. Ungefär 100 cm från den bakre stötfångarens bakkant.
2. Ungefär 200 cm från den bakre stötfångarens bakkant.

Multi Around Monitor*

! VIKTIGT

- På grund av antalet personer i bilen, vikt och placering av bagage, och/eller konditionen på vägbanan, kanske linjerna i bilden från TV-kameran inte är korrekt placerade i förhållande till den verkliga vägen. Använd referenslinjerna endast som just referenslinjer och kontrollera alltid bakom fordonet och omgivningen, medan du kör.

6

📖 OBSERVERA

- Om linjerna för förväntad kurs visas i bakåtvyn visas de även i översiktsvyn (fram: streckad linje, bak: heldragen linje).

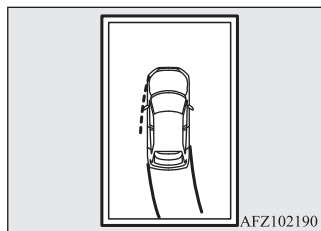

Fel mellan skärmen och den faktiska vägbanan

E00645900061

Referenslinjerna för avstånd och bilbredd baseras på en plan och platt vägyta.

I följande fall kan fel uppkomma mellan skärmens referenslinjer och det faktiska avståndet till vägytan.

När bilens bakände tyngs ned av passagerare och bagage i bilen.

Referenslinjerna visas närmare än det faktiska avståndet.

Därför, när det är ett hinder i uppförsbacke, ser det ut att vara längre bort än vad det faktiskt är.

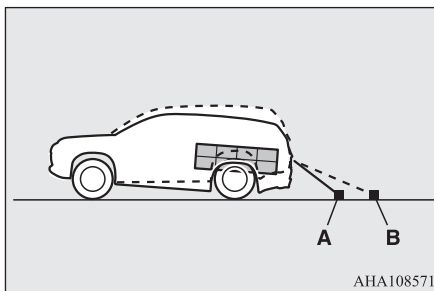

1. Faktiska föremål
2. Föremål som visas på skärmen

När det finns en uppförsbacke bakom fordonet.

Referenslinjerna visas närmare än det faktiska avståndet.

Därför, när det är ett hinder i uppförsbacke, ser det ut att vara längre bort än vad det faktiskt är.

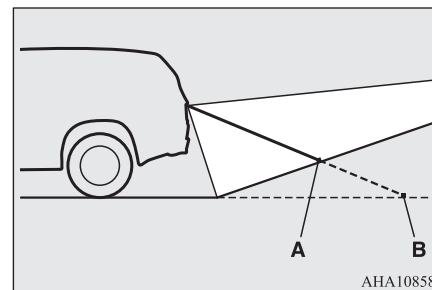

1. Faktiska föremål
2. Föremål som visas på skärmen

När det finns en nedförsbacke bakom fordonet.

Referenslinjerna visas längre bort än det faktiska avståndet.

Därför, när det är ett hinder i nedförsbacke, ser det ut att vara närmre bort än vad det faktiskt är.

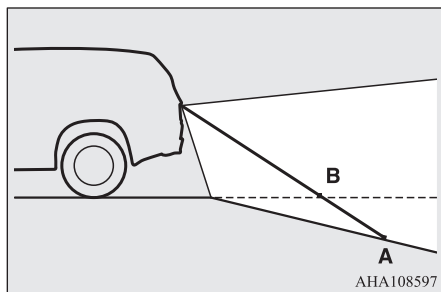

1. Faktiska föremål
2. Föremål som visas på skärmen

När fasta föremål är placerade nära fordonet.

När fasta föremål är placerade nära fordonet, kan avståndet på skärmen skilja sig ifrån verkligheten.

Eftersom referenslinjerna inte är i kontakt med karossen på lastbilen ser det ut som om de inte skulle träffa fordonet i följande bild.

Men, fordonet kan stöta i lastbilen eftersom karossen på lastbilen är i samma riktning.

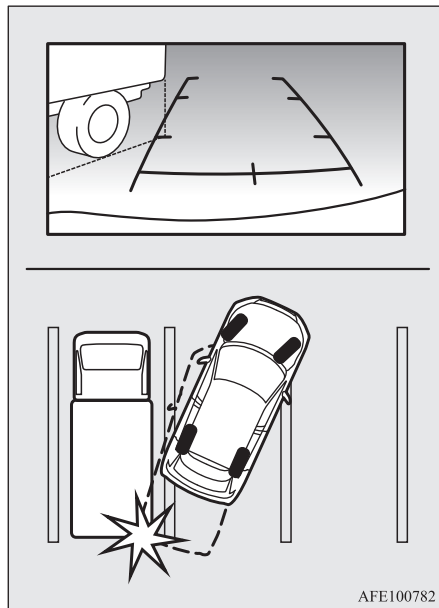

När man närmar sig fasta objekt

Referenslinjerna för avstånd och bilens bredd avser att ange avståndet till ett platt föremål, t.ex. en plan vägyta. Detta kan göra att avståndet till ett utstickande föremål på skärmen skiljer sig från det faktiska avståndet till föremålet. Använd dem inte för att bedöma avståndet till fasta föremål.

OGKW18E3

Multi Around Monitor*

Exempel: på skärmen verkar punkt B vara närmast följt av punkt C och A. Punkterna A och B är egentligen lika långt från bilen och punkt C är längre bort än punkterna A och B.

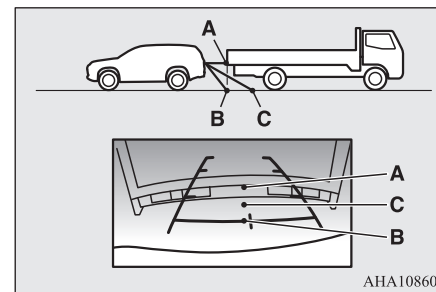

6

Sidovy

E00646100073

Referenslinjer för bilens bredd och främre delen av bilen visas på skärmen.

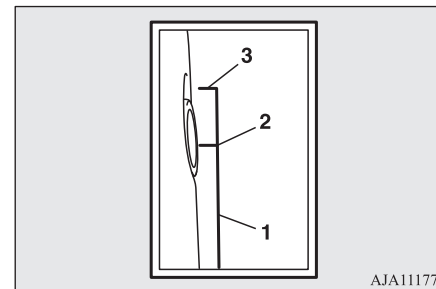

Multi Around Monitor*

1. Ungefärlig bredd för bilen inklusive yttre backspeglarna.
2. Ungefärlig plats för framhjulets hjulaxel.
3. Ungefär 50 cm från den främre stötfångarens framkant.

Översiktsvy

E00646200061

En vy ovanifrån bilen visas så att du lätt kan identifiera var bilen är och hur du ska köra in på parkeringsplatsen.

6

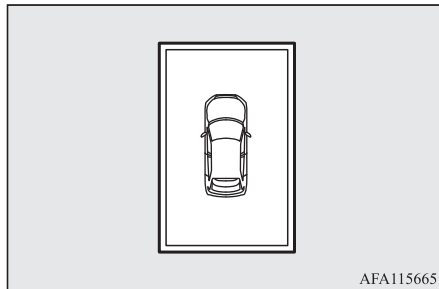

⚠ VIKTIGT

- Översiktsvyn är en simulering av kombinationen av "Framåtriktad kamera", "Sidokameror (höger och vänster)" och "Bakåtriktad kamera".
På grund av det här visas föremålen längre bort på skärmen än de egentligen är. Dessutom finns det döda vinklar i närheten av bilen som inte visas på skärmen. Du kan kollidera med bilen även om det verkar finnas lite utrymme mellan bilen och föremålet, och det kan finnas föremål i området även om inget visas. Kom ihåg att alltid kontrollera säkerheten runt bilen med egna ögon.
- Bilikonen som visas på översiktsvyn har annan form och färg än den verkliga bilen. På grund av det här kan ett föremål nära bilen se ut att vara i kontakt med bilen och förhållandet mellan bilens och föremålets placering kan skilja sig från verkligheten.
- De områden som måste extrapoleras sitter i de fyra hörnen i översiktsvyn och är i allmänhet gränsområden mellan kamerorna. Av den här anledningen kan skärpan i vyn försämrats i dessa områden och föremål kan försvinna för att sedan visas igen på skärmen.

📖 OBSERVERA

- Eftersom vyn i översiktsläget byggs upp av de fyra kamerorna är "Framåtriktad kamera", "Sidokameror (höger och vänster)" och "Bakåtriktad kamera" kalibrerade för plan mark och bilden kan visas på följande sätt:

📖 OBSERVERA

- Ett föremål kan se ut som det har fallit ner och ser längre eller större ut.
- Ett föremål i höjd med vägen kan verka uppstå i de extrapolerade delarna av bilden.
- Ljusstyrkan i de olika kameravyerna kan variera beroende på rådande ljusförhållanden.
- Ett föremål över kameran visas inte.
- Föremålet som visas i framåtvyn eller bakåtvyn kanske inte visas i översiktsvyn.
- Bilden i översiktsvyn kan förskjutas från rätt läge om monteringsplatsen och vinkeln för någon kamera ändras.
- Vägmarkeringarna kan verka felplacerade eller böjda där vyerna möts.

För att ändra fordonsikonens färg i fågelvyn

E00693200036

Det är möjligt att ändra fordonsikonens färg i fågelvyn

1. Parkera på en lämplig plats.

⚠ VIKTIGT

- Av säkerhetsskäl ska du inte använda knappen medan du kör.

2. Tryck på knappen (A) för att visa översiktsvyn/framåtvyn.

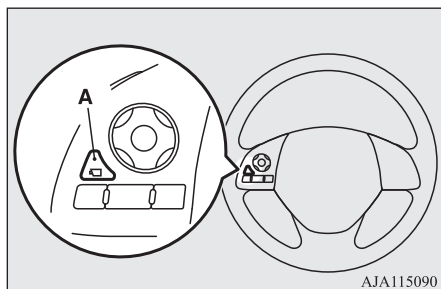

3. Tryck och håll nere knappen (A), tills fordonsikonen blinkar för att ange valet för färgen på fordonsikonen i fägelvyn.
4. Håll ned omkopplaren tills önskad färg visas i displayen.
Varje gång du trycker på knappen kommer fordonsikonens färg i fägelvyn att ändras till nästa.
5. När den förändras till din önskade färg trycker du och håller inne knappen (A) i några sekunder. Detta slutför inställningen.

OBSERVERA

- När valläget är i följande situationer förändras inte fordonsikonens färg.

OBSERVERA

- Om du backar uppför en backe lägger du i "R" (BACK).
- När du inte gör något under 30 sekunder.
- Funktionsläget är i OFF.

Lastning

E00609902771

Försiktighetsåtgärder vid lastning

VIKTIGT

- Lägg varken last eller bagage högre än överkant på ryggstödet. Se till att last eller bagage inte kan röra sig när du börjar köra. Om bakåtsikten är hindrad och lasten kastas runt i kupén om du tvingas bromsa, kan en allvarlig olycka inträffa.
- Lägg stor och/eller tung last långt fram i bilen. Om lasten långt bak i bilen är mycket tung, kan styrningen bli försämrad.

Lastning på taket

VIKTIGT

- Använd en lasthållare som exakt passar din bil. Lägg ingen last direkt på taket. Beträffande montering, se den monteringsanvisning som medföljer lastbäraren.

OBSERVERA

- Vi rekommenderar att du använder MITSUBISHI MOTORS GENUINE-takräcke, eftersom de fästen som skall användas har en speciell utformning. Mer information kan du få av en auktoriserad MITSUBISHI MOTORS verkstad.

Varning vid användning av lastbärare

VIKTIGT

- Kontrollera att vikten av taklasten inte överstiger tillåten belastning på taket. Om tillåten taklast överskrids, kan det orsaka skador på bilen. Taklast är den totalt tillåtna belastningen på taket (dvs. vikten av lastbäraren plus vikten av lasten på lastbäraren). För specifika värden, se "Bilens vikt" på sid 11-05

6

Körning med släp

VIKTIGT

- När det ligger last på biltaket bör du köra sakta och undvika häftiga manövrer såsom hårda bromsningar och snabba svängar. Dessutom - placera lasten på lastbäraren så att belastningen fördelas jämnt och med de tyngsta sakerna underst. Lasta inte något på taket som är bredare än lastbäraren. Den extra vikten på taket kan göra att bilens tyngdpunkt höjs och därmed påverkas bilens köregenskaper. Det kan leda till att förarfel eller manövrer i nödsituationer leder till förlorad kontroll och kanske olyckor.
- Både före körningen och efter att du bara kört ett kort stycke måste du kontrollera att lasten ligger säkert fast på lastbäraren. Kontrollera regelbundet under körningen att lasten fortfarande ligger säkert fast.

6

OBSERVERA

- För att minska vindbruset och minska bränsleförbrukningen skall du ta av lastbäraren när den inte används.
- Ta av takräcket om du ska tvätta bilen i en automatisk biltvätt.
- Kontrollera att det finns tillräcklig plats för att tippa upp takluckan vid montering av ett takräcke.
- Kontrollera att det finns tillräcklig plats för att öppna bakluckan när du lastar på takräcket.

Körning med släp

E00610001935

Om du avser att köra med släp måste bilen ha ett släpvagnsdrag, som uppfyller gällande lagar och förordningar; låt en auktoriserad MITSUBISHI MOTORS verkstad göra monteringen.

Kontrollera att din dragkrok inte sitter i vägen för fordonets nummerskylt när släpet eller husvagnen är bortkopplad. Om den sitter i vägen för nummerskylten bör du ta bort dragkroken. Och om dragkroken är låsbar genom att använda en nyckel eller något annat verktyg, bär du ta bort dragkroken och använd en som kan tas bort eller omplaceras utan hjälp av nyckel eller något verktyg.

Lagar och förordningar för körning med släp varierar mellan olika länder.

Kontrollera noga före en eventuell utlandsresa.

VIKTIGT

- Risk för olyckor!
En dragkrok skall monteras enligt MITSUBISHI MOTORS:s anvisningar.

Max. vikt för släpvagn med bromsar och max. kultryck

Kör aldrig med högre släpvagnsvikt än max tillåten vikt för släpvagn med bromsar och aldrig med högre kultryck än tillåtet.

För specifika värden, se "Bilens vikt" på sid 11-05.

Om du kör med släpvagn på en höjd av över 1.000 m över havet måste den högsta sammanlagda bruttovikten minskas med 10 för var 1.000:e meter över havsnivån. Det beror på att motoreffekten sjunker då atmosfärtrycket minskar.

Specifikation för montering av släpvagnsdrag

Se följande tabell över fästpunkter (A) för montering av släpvagnsdrag.

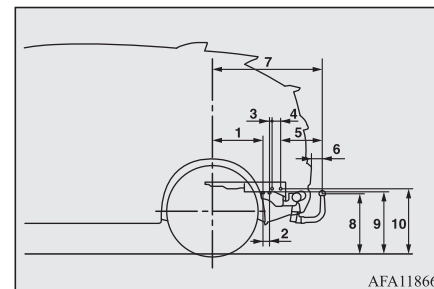

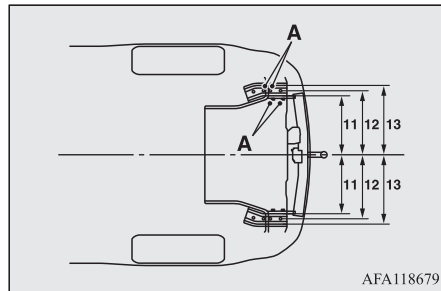

1	390 mm
2	50 mm
3	21 mm
4	68,5 mm
5	328,5 mm
6	75 mm
7	858 mm
8	489 mm (i körklart skick) 372-381 mm (bruttovikt)
9	500 mm (i körklart skick)
10	524 mm (i körklart skick)
11	455,5 mm

12	495 mm
13	534,5 mm

Tips för körning med släp

- Slir inte på kopplingen (endast med manuell växellåda) och öka inte motorns varvtal mer än nödvändigt vid start.
- Kör inte fortare än 100 km/h med släp- eller husvagn.
Du måste naturligtvis alltid följa de lokala hastighetsbegränsningar som gäller för körning med hus- eller släpvagn om de är lägre än 100 km/h.
- Börja med att trampa ned bromspedalen lätt och sedan allt hårdare för att undvika stötar från påskjutsbromsen vid bromsning.
- För maximal användning av motorbromsningen bör du växla ned före en nedförsbacke.

Överhettning

Detta inträffar normalt p.g.a. något mekaniskt fel. Om bilen blir överhettad stannar du den genast och kontrollerar om vattenpumpen eller drivremmen lossnat eller gått sönder, om kylarens luftintag blockerats eller om det är låg kylvätskenivå. Om du inte finner några problem med dessa, kan överhettningen bero på flera mekaniska saker, som måste kontrolleras på en serviceverkstad.

⚠ VIKTIGT

- Om motorn överhettas bör du läsa avsnittet "Överhettad motor" i "I nödfall" innan du vidtar några åtgärder.
- I bilar med CVT-växellåda, om ⚠-varningsdisplayen visas är växellådsoljans temperatur hög.
Läs referenssidan och vidta nödvändiga åtgärder.
Se "När ett fel uppstår i CVT-växellådan" på sid 6-34

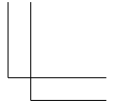
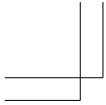

Handwriting practice lines consisting of 12 horizontal dashed lines.

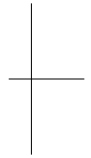
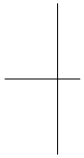

OGKW18E3

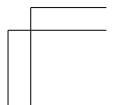
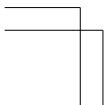

För bekväm körning

Goda råd för användning av luftkonditioneringen.....	7-02	Askkopp*.....	7-80
Luftmunstycken.....	7-02	Extra el-uttag.....	7-81
Automatisk luftkonditionering*.....	7-05	Invändiga lampor.....	7-81
Automatisk luftkonditionering, tvåzons*.....	7-10	Förvaringsutrymmen.....	7-84
Anpassa luftkonditioneringen.....	7-15	Mugghållare.....	7-85
Luftrenare.....	7-21	Flaskhållare.....	7-86
LW/MW/FM-radio/CD-spelare*.....	7-21	Skydd över lastutrymme*.....	7-86
Hantering av skivor.....	7-24	Takhandtag.....	7-88
Ljudfiler (MP3/WMA/AAC).....	7-25	Klädkrok.....	7-88
Viktigt om kundernas säkerhet.....	7-29	Lastkrokar.....	7-88
Funktionsknappar.....	7-29	Praktisk krok.....	7-89
Lyssna på radion.....	7-33	Bagagegolvskena.....	7-89
Lyssna på DAB*.....	7-34		
Lyssna på trafikmeddelanden.....	7-35		
Lyssna på CD-skivor.....	7-36		
Lyssna på MP3.....	7-36		
Lyssna på iPod.....	7-38		
Lyssna på ljudfiler på en USB-enhet.....	7-40		
Spela upp USB-minnesenhetens spår via röststyrning (bilar med Bluetooth® 2.0-gränssnitt).....	7-42		
Lyssna på Bluetooth Audio*.....	7-45		
Displayindikator.....	7-47		
Inställning av ljudkvalitet och högtalarbalans.....	7-48		
Systeminställningar.....	7-49		
Felsökning.....	7-53		
Link System*.....	7-55		
Bluetooth® 2.0-gränssnitt*.....	7-55		
USB-ingång*.....	7-77		
Solskydd.....	7-79		

Goda råd för användning av luftkonditioneringen

Goda råd för användning av luftkonditioneringen

E00708302375

⚠ VIKTIGT

- Motorhastigheten kan öka när AC:n är igång. Med ökad motorhastighet kommer ett CVT-fordon att krypa mer än med lägre motorhastighet. Håll ned bromspedalen för att hindra att bilen kryper framåt.

7

- Parkera om möjligt i skugga. Vid parkering i starkt solsken kan det bli extremt varmt inne i bilen och då krävs det naturligtvis längre tid för att kyla ned interiören. När du börjar köra bör du då köra med alla fönster öppna några minuter samtidigt med luftkonditioneringen för att vädra ut den värsta varmluften.
- Stäng fönstren när luftkonditioneringen är i gång. Om ytterluft tränger in genom ett öppet fönster minskar kyleffekten.
- Alltför kraftig avkylning är inte bra för hälsan. Lufttemperaturen inne i kupén bör inte vara mer än 5 till 6 °C under utomhustemperaturen.

- När du använder systemet skall du kontrollera att luftintaget, som sitter framför vindrutan, är fritt från löv, snö och liknande. Löv som samlats i luftintaget kan minska luftflödet och tappa till dräneringshålen för regnvatten.

Rekommenderat kylmedium och smörjmedel för luftkonditioneringssystemet

Om luftkonditioneringssystemet verkar mindre effektivt än vanligt, kan det bero på att kylmediet läcker ut. Vi rekommenderar att du låter inspektera systemet.

Klimatanläggningen i ditt fordon måste laddas med kylmedlet HFO-1234yf och smörjmedlet PAG46A.

Användning av annat kylmedium eller andra smörjmedel kommer att orsaka så allvarliga skador att hela systemet måste bytas ut. Att släppa ut kylmediet direkt i luften skall undvikas.

Vi rekommenderar att kylmediet samlas upp för senare återvinning.

Om systemet inte används under en längre period

Luftkonditioneringen skall köras minst 5 minuter varje vecka även under den kalla årstiden. Detta för att förhindra dålig smörjning av de inre komponenterna i kompressorn och hålla luftkonditioneringssystemet i bästa skick.

Luftmunstycken

E00700102188

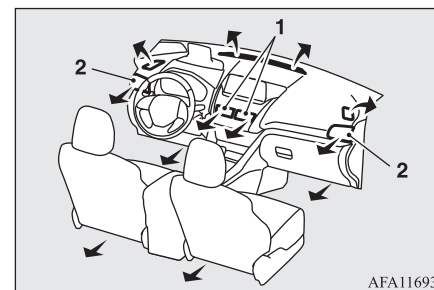

AFA116936

1. Mittluftmunstycken
2. Sidluftmunstycken

Justerar luftflödesriktningen

E00700202365

Mittluftmunstycken

Flytta knapp (A) för att göra justeringar.

Om du vill stänga ventilatorn flyttar du knapp (A) så långt mot insidan som möjligt.

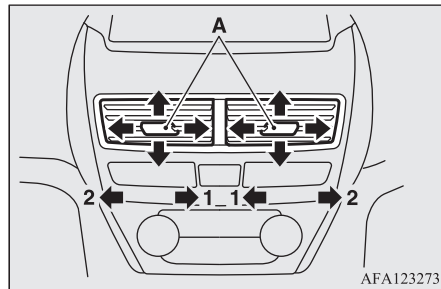

1. Stängd
2. Öppen

Sidoluftmunstycken

Flytta knapp (A) för att göra justeringar.
Om du vill stänga ventilatorn flyttar du knapp (A) så långt mot utsidan som möjligt.

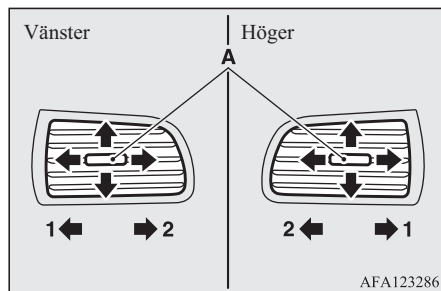

1. Öppen
2. Stängd

⚠ VIKTIGT

- Var noga med att inte spilla drycker eller annat i luftintagen.
Om du gör det kan luftkonditioneringen sluta att fungera som den ska.





📖 OBSERVERA

- Den kalla luften från ventilerna kan se ut som rök.
Detta beror på att fuktig luft snabbt kyls av i luftkonditioneringen. Luften blir emellertid klar efter några få minuter.

Luftmunstycken

Byta position för luftflödet ifrån luftventilerna

E00700302630





Varje gång MODE-strömställaren trycks in ändras läget till nästa, i följande ordning: “” → “” → “” → “” → “”.

Tryck på avimminigsknappen för att växla till läge “”.

Dessa symboler används i de följande bilderna för att visa mängden luft som strömmar ut ur ventilerna.

- : Svag luftström ut ur ventilerna
- ➔ : Medelstark luftström ut ur ventilerna
- ➔➔ : Stark luftström ut ur ventilerna

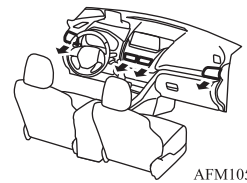
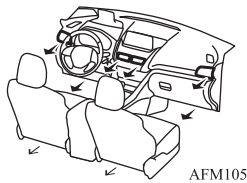
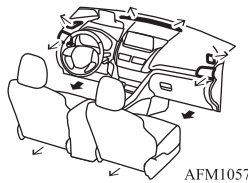
7 För lägesval och luftflöde ifrån ventilatorerna.

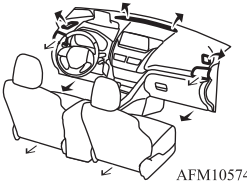
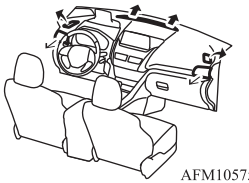
 Huvudhöjd	 Golv/Huvudhöjd	 Golv
 AFM105712	 AFM105725	 AFM105738
 Golv/Defroster	 Defroster	
 AFM105741	 AFM105754	

OBSERVERA

- Eftersom ditt fordon är utrustat med AS&G-system (Auto Stop & Go) kan det hända att rutorna immar igen medan AS&G-systemet är igång. Om detta inträffar, tryck på defrosterknappen för att ta bort dimma från rutorna.
- När du använder “”- eller “”-lägena, använd luftintag utifrån för att förhindra att fönstren immar igen.

Automatisk luftkonditionering*

E00702401869

Luftkonditioneringen kan bara användas när motorn är i gång.

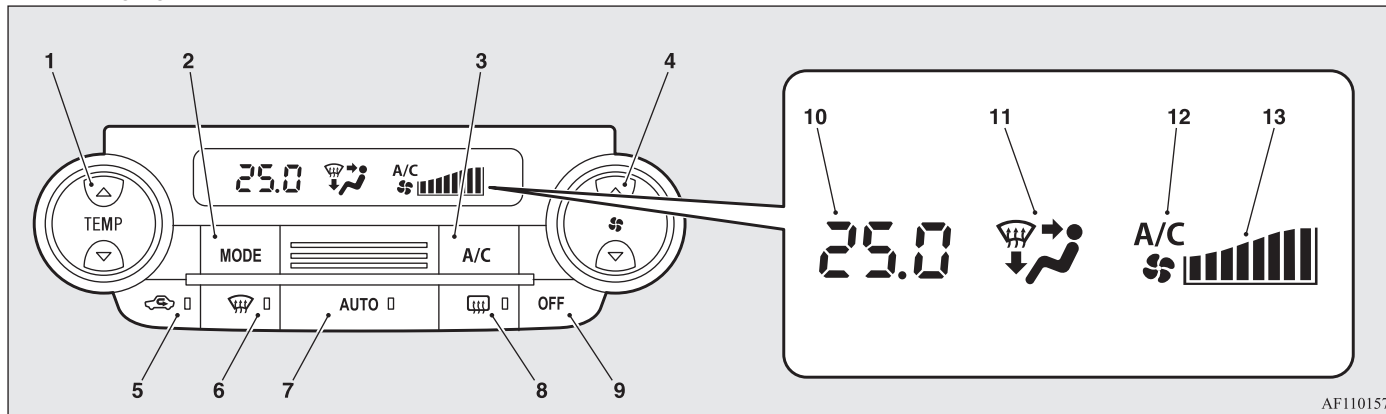

AF1101574

- | | | |
|--|---|---|
| 1. Strömställare för temperatur → sid. 7-08 | 4. Strömställare för fläkthastighet → sid. 7-07 | 7. AUTO-omkopplare → sid. 7-07 |
| 2. Strömställare för MODE (funktion) → sid. 7-04 | 5. Luftintagsväljare → sid. 7-09 | 8. Strömställare för bakrutedefroster → sid. 5-68 |
| 3. A/C-knapp → sid. 7-08 | 6. Strömställaren för defroster → sid. 7-06 | 9. Strömställare OFF (av) → sid. 7-06 |
| | | 10. Temperatur → sid. 7-08 |

OGKW18E3

För bekväm körning 7-05

Automatisk luftkonditionering*

11. Display för funktionsval → sid. 7-04
12. Indikator för luftkonditioneringen → sid. 7-08
13. Visning av fläkthastighet → sid. 7-07

● Användande

- Byta position för luftflödet ifrån luftventilerna → sid. 7-04
- Borttagning av imma från vindruta och sidofönster → sid. 7-06
- Användning av systemet i automatläge → sid. 7-07
- Användning av systemet i manuell läge → sid. 7-07
- Justera hastigheten på fläkten → sid. 7-07
- Justera temperaturkontrollen → sid. 7-08
- Stänga av och starta luftkonditioneringssystemet → sid. 7-08
- Växla mellan utomhusluft och sluten luftcirkulation → sid. 7-09
- Köra i med luftkonditionering med utomhusluft fylld av avgaser → sid. 7-09

7

OBSERVERA

- Vid extrem kyla kan det hända att klimatanläggningens manöverpanel reagerar långsamt. Det är inget fel. Det försvinner när bilens inre temperatur stiger till normal temperatur.

Borttagning av imma från vindruta och sidofönster

E0077220089

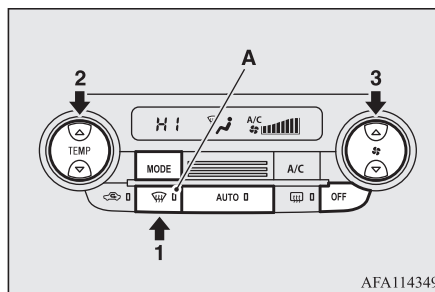

AFA114349

1. Tryck på defrosterströmställaren för att växla till läge "☞". När avimningsknappen är intryckt kommer indikatorlampan (A) att lysa.
2. Ange temperaturen lite högre genom att använda temperaturkontrollknappen.
3. Välj önskad hastighet på fläkten genom att trycka på fläkthastighetsknappen.

Tryck på avimningsknappen, AUTO-knappen, LÄGES-knappen eller AV-knappen för att stänga av avimningen.

VIKTIGT

- Det är viktigt för säkerheten att du alltid har god sikt genom alla fönster.
- När MODE-knappen ställs in på "☞", förhindrar det också att fönstren immar igen. Men luftkonditioneringssystemet fungerar inte automatiskt, och utomhusluften (till skillnad från den återcirkulerande luften) är inte vald. Tryck på A/C-knappen och återcirkuleringsknappen för luften, om luftkonditioneringssystemet ska bytas till luft utifrån.
- Ställ in temperaturen på maximal kyla. Kall luft kommer då att blåsa mot glasytorna och förhindra imbildning.

OBSERVERA

- Vid snabb avimning, sätt fläkten på max och temperaturen på dess högsta position.
- Rikta sidoventilerna mot sidofönstren för att snabbt få bort imma från sidofönstren.

OBSERVERA

- När du trycker på strömställaren defrost kommer luftkonditioneringssystemet att fungera automatiskt och läget friskluft väljs (till skillnad mot återcirkulerad luft). Denna automatiska växlingsstyrning utförs för att förhindra imma på fönstren även om den automatiska luftkonditioneringen eller den automatiska luftstyrningen har avaktiverats. (Se "Anpassa luftkonditioneringen" på sid 7-15.)

Användning av systemet i automatläge

E00704102623

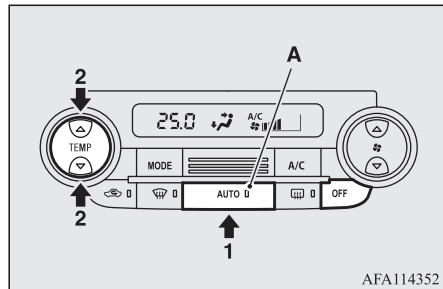

AFA114352

Under normala förhållanden skall systemet användas i läge AUTO och på följande sätt:

1. Tryck på strömställaren AUTO.
2. Ställ in temperaturväljaren på önskad temperatur.

Tryck på OFF-knappen (AV) för att stänga av luftkonditioneringen.

Funktionsväljaren, fläkthastighet, val av återcirkulation/friskluft, temperatur och luftkonditionering PÅ/AV kontrolleras alla automatiskt. När AUTO-knappen är intryckt kommer indikatorlampan (A) att lysa.

OBSERVERA

- Om du rör fläkthastighetsratten, strömställaren för A/C, funktionsväljarratten eller strömställaren för luftintag när systemet är i AUTO-läge, kommer inställningen du själv valt, att ta över motsvarande funktion från den automatiska kontrollen. Alla övriga funktioner kvarstår under automatisk kontroll.
- Ställ aldrig något på temperatursensor för den inre luften (B), eftersom det förhindrar att den fungerar på rätt sätt.

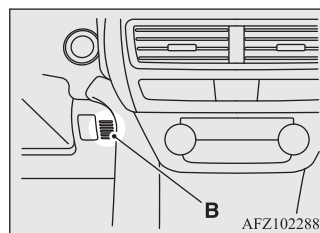

AFZ102288

Automatisk luftkonditionering*

Användning av systemet i manuellt läge

E00704201278

Fläkthastighet och luftfördelning kan kontrolleras manuellt genom att sätta fläkthastighetsknappen och luftfördelningsknappen i önska lägen.

För att återgå till automatisk funktion, välj AUTO.

Justera hastigheten på fläkten

E00772300077

Tryck på ▲ på fläkthastighetens väljarknapp för att öka fläkthastigheten.

Tryck på ▼ på fläkthastighetens väljarknapp för att sänka fläkthastigheten.

Den valda fläkthastigheten (A) fläkten visas.

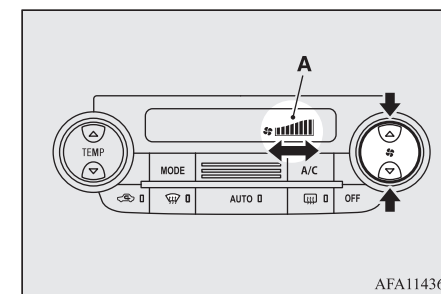

AFA114365

7

Automatisk luftkonditionering*

Justera temperaturkontrollen

E00772400081

Tryck på ▲ på temperaturkontrooknappen för att öka temperaturen.

Tryck på ▼ på temperaturkontrooknappen för att minska temperaturen.

Den valda temperaturen (A) visas i displayen.

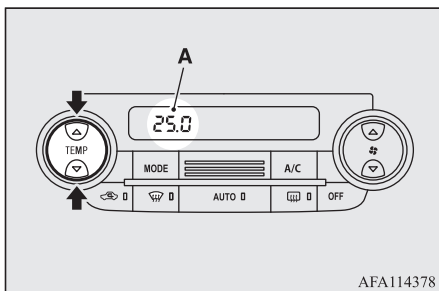

OBSERVERA

- Temperaturen på klimatanläggningens panel ändras samtidigt som enheten för utomhus-temperatur på multiinformationsdisplayen. Se "Ändra temperaturenheten" på sid 5-16.

OBSERVERA

- När temperaturen på motorns kylarvätska är låg, kommer temperaturen på luften inte att ändras, även om du ställt in temperaturreglaget mot varm luft. För att förhindra att vindrutan och sidofönstren blir immiga kommer lägesvalet att ändras till "☁" och fläkthastigheten att minskas när systemet körs i AUTO-läge.

- När temperaturen är inställd på högsta eller lägsta, kommer luftintagsväljaren och luftkonditioneringen att automatiskt ändras på följande sätt:

Om luftfördelningen väljs manuellt vid automatisk funktion, kommer det manuella valet att gälla.

- När temperaturen är inställd på maximum (HI) (hög) Friskluft utifrån går in i systemet och luftkonditioneringen stängs av.
- När temperaturen är inställd på lägsta värde (LO) (låg) Luften i kupén återcirkuleras och luftkonditioneringen kopplas på.

OBSERVERA

- Inställningarna som beskrivs ovan är fabriksinställningarna. Luftväljar- och luftkonditioneringsknapparna kan anpassas (ändrad funktionsinställning krävs) och den automatiska växlingen mellan friskluft och luftkonditionering kan ändras efter önskemål enligt aktuella förhållanden. Mer information kan du få av en auktoriserad MITSUBISHI MOTORS verkstad. Se "Anpassa luftkonditioneringen" på sid 7-15.

Stänga av och starta luftkonditioneringssystemet

E00772900099

Tryck på knappen för att slå på luftkonditioneringen, "A/C"-indikatorn (A) visas i displayen .

Automatisk luftkonditionering*

Tryck på strömställaren en gång till för att stänga av.

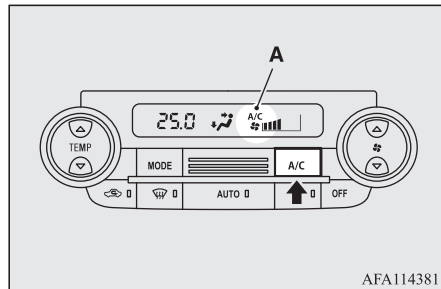

Växla mellan utomhusluft och sluten luftcirkulation

E00772700084

Ändra luftintaget genom att bara trycka på tangenten återcirkulation.

- Friskluft: Indikeringslampan (A) lyser ej
Friskluft utifrån förs in i kupén.

- Luften i kupén återcirkuleras: Indikeringslampan (A) är på
Luften återcirkuleras inne i passagerarutrymmet.

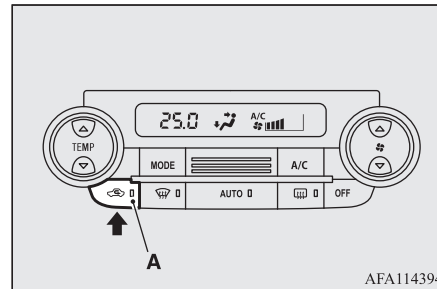

⚠ VIKTIGT

- Använd normalt luftintag utifrån för att förhindra att fönstren immar igen.
Om du använder läge återcirkulation någon längre stund kommer vindrutan och sidofönstren att bli mycket immiga.
Byt omväxlande till luftintag utifrån för att öka ventilationen.

📖 OBSERVERA

- Om effektiv kylning önskas, använd endast återcirkulationsluften.

📖 OBSERVERA

- När du trycker på AUTO-knappen, efter manuell drift, kommer luftvals-knappen också att kontrolleras automatiskt.
- Om motorns kylvätsketemperatur stiger till en viss nivå växlar luftintagsströmställaren automatiskt till recirkulationsläge och kontroll-lampan (A) tänds. Då kommer systemet inte att växla till friskluftsläget även om du trycker på luftintagsströmställaren.

Köra i med luftkonditionering med utomhusluft fylld av avgaser

7

E00775300036

Om luften utomhus är dammig eller på något annat sätt nedsmutsad när du kör i en tunnel eller i en trafikstockning, välj läget "Återcirkulering" genom att trycka på luftvals-knappen.

Se "Växla mellan utomhusluft och sluten luftcirkulation" på sid 7-09.

Automatisk luftkonditionering, tvåzons*

Automatisk luftkonditionering, tvåzons*

E00773000130

Luftkonditioneringen kan bara användas när motorn är i gång.

7

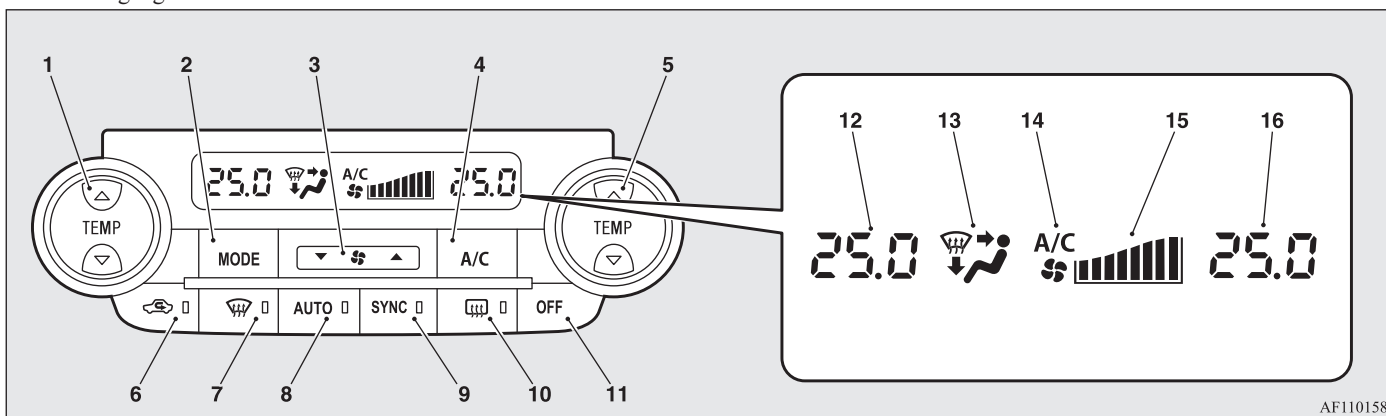

AF1101587

1. Förarsidans temperaturreglage (vänsterstyrda bilar) → sid. 7-12
Passagerarsidans temperaturreglage (högerstyrda bilar) → sid. 7-12
2. Strömställare för MODE (funktion) → sid. 7-04
3. Strömställare för fläkthastighet → sid. 7-12
4. A/C-knapp → sid. 7-14
5. Passagerarsidans temperaturreglage (vänsterstyrda bilar) → sid. 7-12
Förarsidans temperaturreglage (högerstyrda bilar) → sid. 7-12
6. Luftintagsväljare → sid. 7-14
7. Strömställaren för defroster → sid. 7-11
8. AUTO-omkopplare → sid. 7-12
9. SYNC-knapp → sid. 7-13
10. Strömställare för bakrutedefroster → sid. 5-68
11. Strömställare OFF (av) → sid. 7-11
12. Förarsidans temperaturvisning (vänsterstyrda bilar) → sid. 7-08
Passagerarsidans temperaturvisning (högerstyrda bilar) → sid. 7-09
13. Display för funktionsval → sid. 7-07
14. Indikator för luftkonditioneringen → sid. 7-14
15. Visning av fläkthastighet → sid. 7-12
16. Passagerarsidans temperaturvisning (vänsterstyrda bilar) → sid. 7-12
Förarsidans temperaturvisning (högerstyrda bilar) → sid. 7-12

7-10 För bekväm körning

OGKW18E3

- Användande

- Byta position för luftflödet ifrån luftventilerna → sid. 7-04
- Borttagning av imma från vindruta och sidofönster → sid. 7-11
- Användning av systemet i automatläge → sid. 7-12
- Användning av systemet i manuellt läge → sid. 7-12
- Justera hastigheten på fläkten → sid. 7-12
- Justera temperaturkontrollen → sid. 7-12
- För att kontrollera förarsidans och passagerarsidans temperatur separat → sid. 7-13
- Stänga av och starta luftkonditioneringssystemet → sid. 7-14
- Växla mellan utomhusluft och sluten luftcirkulation → sid. 7-14
- Köra i med luftkonditionering med utomhusluft fylld av avgaser → sid. 7-14

OBSERVERA

- Vid extrem kyla kan det hända att klimatanläggningens manöverpanel reagerar långsamt. Det är inget fel. Det försvinner när bilens inre temperatur stiger till normal temperatur.

Borttagning av imma från vindruta och sidofönster

E00773200099

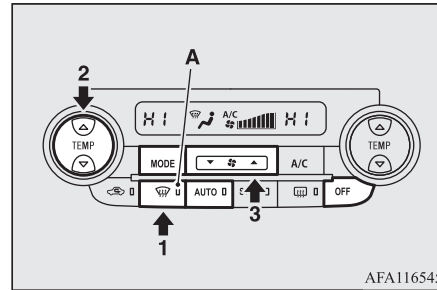

1. Tryck på defrosterströmställaren för att växla till läge “”. När avimningsknappen är intryckt kommer indikatorlampan (A) att lysa.
2. Ange temperaturen lite högre genom att använda temperaturkontrollknappen på förarsidan.
3. Välj önskad hastighet på fläkten genom att trycka på fläkthastighetsknappen.

Tryck på avimningsknappen, AUTO-knappen, LÄGES-knappen eller AV-knappen för att stänga av avimningen.

Automatisk luftkonditionering, tvåzons*

VIKTIGT

- Det är viktigt för säkerheten att du alltid har god sikt genom alla fönster.
- När LÄGES-knappen ställs in på “”, förhindrar det också att fönstren immar igen. Men luftkonditioneringssystemet fungerar inte automatiskt, och utomhusluften (till skillnad från den återcirkulerande luften) är inte vald. Tryck på A/C-knappen och återcirkuleringsknappen för luften, om luftkonditioneringssystemet ska bytas till luft utifrån.
- Ställ in temperaturen på maximal kyla. Kall luft kommer då att blåsa mot glasytorna och förhindra imbildning.

7

OBSERVERA

- Vid snabb avimning, sätt fläkten på max och temperaturen på dess högsta position.
- Rikta sidovertilerna mot sidofönstren för att snabbt få bort imma från sidofönstren.
- När du trycker på strömställaren defrost kommer luftkonditioneringssystemet att fungera automatiskt och läget friskluft väljs (till skillnad mot återcirkulerad luft). Denna automatiska växlingsstyrning utförs för att förhindra imma på fönstren även om den automatiska luftkonditioneringen eller den automatiska luftstyrningen har avaktiverats. (Se “Anpassa luftkonditioneringen” på sid 7-15.)

Automatisk luftkonditionering, tvåzons*

Användning av systemet i automatläge

E00773100102

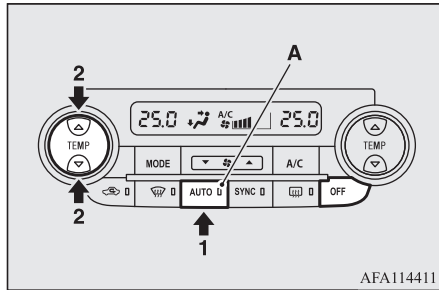

7

Under normala förhållanden skall systemet användas i läge AUTO och på följande sätt:

1. Tryck på AUTO-knappen.
2. Ställ in temperaturväljaren på önskad temperatur.

Tryck på OFF-knappen (AV) för att stänga av luftkonditioneringen.

Funktionsväljaren, fläkthastighet, val av återcirkulation/friskluft, temperatur och luftkonditionering PÅ/AV kontrolleras alla automatiskt. När AUTO-knappen är intryckt kommer indikatorlampan (A) att lysa.

OBSERVERA

- Om du rör fläkthastighetsratten, strömställaren för A/C, funktionsväljarratten eller strömställaren för luftintag när systemet är i AUTO-läge, kommer inställningen du själv valt, att ta över motsvarande funktion från den automatiska kontrollen. Alla övriga funktioner kvarstår under automatisk kontroll.
- Ställ aldrig något på temperatursensorn för den inre luften (B), eftersom det förhindrar att den fungerar på rätt sätt.

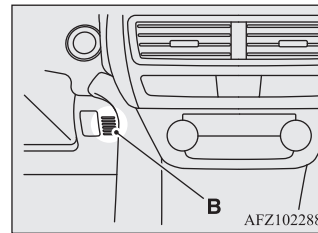

Användning av systemet i manuellt läge

E00773300061

Fläkthastighet och luftfördelning kan kontrolleras manuellt genom att sätta fläkthastighetsknappen och luftfördelningsknappen i önskade lägen.

Justera hastigheten på fläkten

E00773400075

Tryck på ▲ på fläkthastighetens väljarknapp för att öka fläkthastigheten.

Tryck på ▼ på fläkthastighetens väljarknapp för att sänka fläkthastigheten.

Den valda fläkthastigheten (A) fläkten visas.

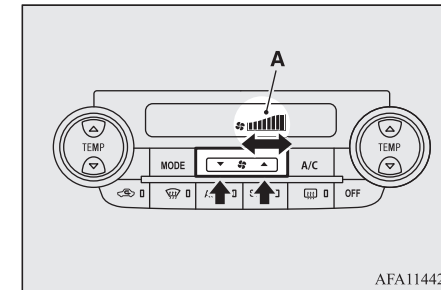

Justera temperaturkontrollen

E00773500089

Tryck på ▲ på temperaturkontrollknappen för att öka temperaturen.

Tryck på ▼ på temperaturkontrollknappen för att minska temperaturen.

Den valda temperaturen (A) visas i displayen.

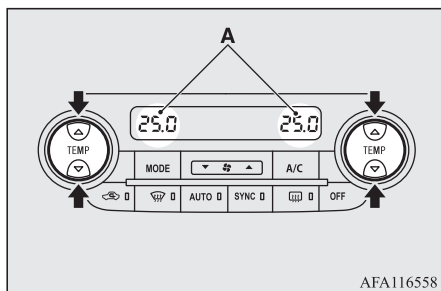

OBSERVERA

- Temperaturen på klimatanläggningens panel ändras samtidigt som enheten för utomhus-temperatur på multiinformationsdisplayen. Se "Ändra temperaturenheten" på sid 5-16.
- När temperaturen på motorns kylarvätska är låg, kommer temperaturen på luften inte att ändras, även om du ställt in temperaturreglaget mot varm luft. För att förhindra att vindrutan och sidofönstren blir immiga kommer lägesvalet att ändras till "☁" och fläkthastigheten att minskas när systemet körs i AUTO-läge.
- När temperaturen är inställd på högsta eller lägsta, kommer luftintagsväljaren och luftkonditioneringen att automatiskt ändras på följande sätt:

OBSERVERA

Om luftfördelningen väljs manuellt vid automatisk funktion, kommer det manuella valet att gälla.

- När temperaturen är inställd på maximum (HI) (hög) Friskluft utifrån går in i systemet och luftkonditioneringen stängs av.
- När temperaturen är inställd på lägsta värde (LO) (låg) Luften i kupén återcirkuleras och luftkonditioneringen kopplas på.
- Inställningarna som beskrivs ovan är fabriksinställningarna. Luftväljar- och luftkonditioneringsknapparna kan anpassas (ändrad funktionsinställning krävs) och den automatiska växlingen mellan friskluft och luftkonditionering kan ändras efter önskemål enligt aktuella förhållanden. Mer information kan du få av en auktoriserad MITSUBISHI MOTORS verkstad. Se "Anpassa luftkonditioneringen" på sid 7-15.

Automatisk luftkonditionering, tvåzons*

För att kontrollera förarsidans och passagerarsidans temperatur separat

E00773600080

När indikatorlampan (A) släcks genom att trycka på passagerarsidans temperaturkontrollknapp (B), eller SYNK-knappen då kan temperaturen på förarsidan och på passagerarsidan kontrolleras separat.

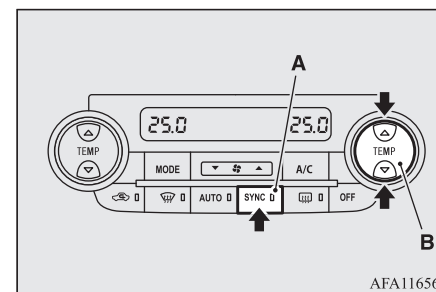

7

OBSERVERA

- När indikatorlampan (A) tänds genom att trycka på SYNK-knappen, kommer passagerarsidans temperatur att regleras till samma temperaturinställning som förarsidan. När indikatorlampan (A) tänds, om förarsidans temperaturkontrollknapp är intryckt, kommer passagerarsidans inställning för temperaturen att synkroniseras med förarsidan.

Automatisk luftkonditionering, tvåzons*

Stänga av och starta luftkonditioneringssystemet

E00774100082

Tryck på knappen för att slå på luftkonditioneringen, "A/C"-indikatorn (A) visas i displayen.

Tryck på strömställaren en gång till för att stänga av.

7

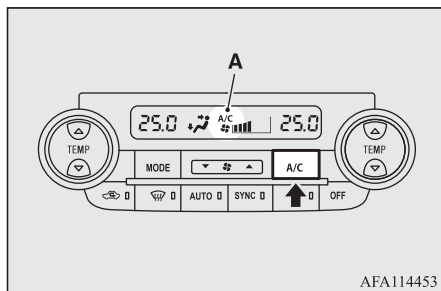

Växla mellan utomhusluft och sluten luftcirkulation

E00773900070

Ändra luftintaget genom att bara trycka på tangenten återcirkulation.

- Friskluft: Indikeringslampan (A) lyser ej
Friskluft utifrån förs in i kupén.

- Luften i kupén återcirkuleras: Indikeringslampan (A) är på
Luften återcirkuleras inne i passagerarutrymmet.

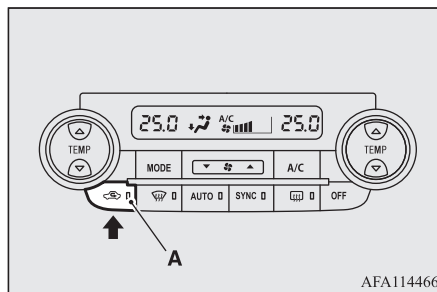

VIKTIGT

- Använd normalt luftintag utifrån för att förhindra att fönstren immar igen.
Om du använder läge återcirkulation någon längre stund kommer vindrutan och sidofönstren att bli mycket immiga.
Byt omväxlande till luftintag utifrån för att öka ventilationen.

OBSERVERA

- Om effektiv kylning önskas, använd endast återcirkulationsluften.
- När du trycker på AUTO-knappen, efter manuell drift, kommer luftvalsknappen också att kontrolleras automatiskt.

OBSERVERA

- Om motorns kylvätsketemperatur stiger till en viss nivå växlar luftintagsströmställaren automatiskt till recirkulationsläge och kontrollampen (A) tänds. Då kommer systemet inte att växla till friskluftsläget även om du trycker på luftintagsströmställaren.

Köra i med luftkonditionering med utomhusluft fylld av avgaser

E00775400053

Om luften utomhus är dammig eller på något annat sätt nedsmutsad när du kör i en tunnel eller i en trafikstockning, välj läget "Återcirkulation" genom att trycka på luftvalsknappen.

Se "Växla mellan utomhusluft och sluten luftcirkulation" på sid 7-14.

Anpassa luftkonditioneringen

E00774600104

Följande anpassningsfunktioner kan användas.

Punkt	Inställningsalternativ	Fabriksinställning	Förändringsmetod			
			Automatisk kontrollpanel	Smart phone Link Display Audio ^{*1}	MMCS (MITSUBISHI Multi-Communication System) ^{*2}	Auktoriserad MITSUBISHI MOTORS-serviceverkstad.
Återcirkulationsknapp ^{*3}	Låter dig välja funktion som växlar automatiskt eller manuellt mellan återcirkulerings- och uppdateringsläge.	Automatiskt	○	○	○	○

7

*1: Se instruktionerna för Smartphone Link Display Audio-för instruktioner om förfarandet.

*2: Se instruktionerna för MMCS för information om förfarandet.

*3: När avimminingsknappen är intryckt, kommer automatisk växling för att uppdatera läget att förhindra fönstren ifrån att imma igen även om luftkonditioneringen är inställd på Manuell.

*4: När avimminingsknappen är intryckt, kommer AC:n automatiskt växla till PÅ för att förhindra fönstren ifrån att imma igen även om AC:n är inställd på Manuell.

*5: Under ekonomisk körning kan du uppfatta att AC:n inte arbetar 100 % eftersom driften av denna är kontrollerad.

Anpassa luftkonditioneringen

Punkt	Inställningsalternativ	Fabriksinställning	Förändringsmetod			
			Automatisk kontrollpanel	Smart phone Link Display Audio ^{*1}	MMCS (MITSUBISHI Multi-Communication System) ^{*2}	Auktoriserad MITSUBISHI MOTORS-serviceverkstad.
A/C-kontrollknapp ^{*4}	Låter dig välja funktion som växlar automatiskt eller manuellt mellan PÅ- och AV-läget för AC:n.	Automatiskt	○	○	○	○

7

^{*1}: Se instruktionerna för Smartphone Link Display Audio-för instruktioner om förfarandet.

^{*2}: Se instruktionerna för MMCS för information om förfarandet.

^{*3}: När avimningsknappen är intryckt, kommer automatisk växling för att uppdatera läget att förhindra fönstren ifrån att imma igen även om luftkonditioneringen är inställd på Manuell.

^{*4}: När avimningsknappen är intryckt, kommer AC:n automatiskt växla till PÅ för att förhindra fönstren ifrån att imma igen även om AC:n är inställd på Manuell.

^{*5}: Under ekonomisk körning kan du uppfatta att AC:n inte arbetar 100 % eftersom driften av denna är kontrollerad.

Anpassa luftkonditioneringen

Punkt	Inställningsalternativ	Fabriksinställning	Förändringsmetod			
			Automatisk kontrollpanel	Smart phone Link Display Audio ^{*1}	MMCS (MITSUBISHI Multi-Communication System) ^{*2}	Auktoriserad MITSUBISHI MOTORS-serviceworkstad.
ECO-läge ^{*5}	Låter dig välja funktionen som används, eller inte används vid ekonomisk körning för luftkonditionering vid ECO-lägets drift (Endast för fordon med ECO-lägesknapp).	ECO	–	○	○	○

7

*1: Se instruktionerna för Smartphone Link Display Audio-för instruktioner om förfarandet.



*2: Se instruktionerna för MMCS för information om förfarandet.

*3: När avimningknappen är intryckt, kommer automatisk växling för att uppdatera läget att förhindra fönstren ifrån att imma igen även om luftkonditioneringen är inställd på Manuell.

*4: När avimningsknappen är intryckt, kommer AC:n automatiskt växla till PÅ för att förhindra fönstren ifrån att imma igen även om AC:n är inställd på Manuell.

*5: Under ekonomisk körning kan du uppfatta att AC:n inte arbetar 100 % eftersom driften av denna är kontrollerad.

Anpassa luftkonditioneringen

Punkt	Inställningsalternativ	Fabriksinställning	Förändringsmetod			
			Automatisk kontrollpanel	Smart phone Link Display Audio ^{*1}	MMCS (MITSUBISHI Multi-Communication System) ^{*2}	Auktoriserad MITSUBISHI MOTORS-servicestad.
Luftflöde mellan fot/avimmare	När du väljer via  MODE-knappen, låter det dig ställa in ration mellan ventilationen vid dina fötter och ventilationen vid fönstret.	Normal	–	○	○	○
Luftflöde mellan ansiktet/fötter	När du väljer via  MODE-knappen, låter det dig ställa in ration mellan ventilationen vid din överkropp och ventilationen vid dina fötter.	Normal	–	○	○	○

*1: Se instruktionerna för Smartphone Link Display Audio-för instruktioner om förfarandet.

*2: Se instruktionerna för MMCS för information om förfarandet.

*3: När avimningsknappen är intryckt, kommer automatisk växling för att uppdatera läget att förhindra fönstren ifrån att imma igen även om luftkonditioneringen är inställd på Manuell.

*4: När avimningsknappen är intryckt, kommer AC:n automatiskt växla till PÅ för att förhindra fönstren ifrån att imma igen även om AC:n är inställd på Manuell.

*5: Under ekonomisk körning kan du uppfatta att AC:n inte arbetar 100 % eftersom driften av denna är kontrollerad.

Anpassa luftkonditioneringen

Punkt	Inställningsalternativ	Fabriksinställning	Förändringsmetod			
			Automatisk kontrollpanel	Smart phone Link Display Audio ^{*1}	MMCS (MITSUBISHI Multi-Communication System) ^{*2}	Auktoriserad MITSUBISHI MOTORS-serviceverkstad.
Drift automatisk bakre avfrostning vid start av motorn	Låter dig välja funktion som växlar mellan automatisk eller manuell drift av bakre avfrostning vid motorstarten när utomhustemperaturen är låg.	Avstängd	–	○	○	○

7

*1: Se instruktionerna för Smartphone Link Display Audio-för instruktioner om förfarandet.

*2: Se instruktionerna för MMCS för information om förfarandet.

*3: När avimningsknappen är intryckt, kommer automatisk växling för att uppdatera läget att förhindra fönstren ifrån att imma igen även om luftkonditioneringen är inställd på Manuell.

*4: När avimningsknappen är intryckt, kommer AC:n automatiskt växla till PÅ för att förhindra fönstren ifrån att imma igen även om AC:n är inställd på Manuell.

*5: Under ekonomisk körning kan du uppfatta att AC:n inte arbetar 100 % eftersom driften av denna är kontrollerad.

Anpassa luftkonditioneringen

Punkt	Inställningsalternativ	Fabriksinställning	Förändringsmetod			
			Automatisk kontrollpanel	Smart phone Link Display Audio ^{*1}	MMCS (MITSUBISHI Multi-Communication System) ^{*2}	Auktoriserad MITSUBISHI MOTORS-serviceverkstad.
Ställa in temperatur	När du känner att det är för varmt eller kallt för den inställda temperaturen är det möjligt att justera så att det blir mer bekvämt.	Normal	-	-	-	○

7

*1: Se instruktionerna för Smartphone Link Display Audio-för instruktioner om förfarandet.

*2: Se instruktionerna för MMCS för information om förfarandet.

*3: När avimningsknappen är intryckt, kommer automatisk växling för att uppdatera läget att förhindra fönstren ifrån att imma igen även om luftkonditioneringen är inställd på Manuell.

*4: När avimningsknappen är intryckt, kommer AC:n automatiskt växla till PÅ för att förhindra fönstren ifrån att imma igen även om AC:n är inställd på Manuell.

*5: Under ekonomisk körning kan du uppfatta att AC:n inte arbetar 100 % eftersom driften av denna är kontrollerad.

Anpassar den automatiska kontrollpanelen

E0077800021

En inställning har förändras genom att hålla nere knappen^{*1} i cirka 10 sekunder eller mer.

- När inställningen har ändrats ifrån aktiv till inaktiv kommer tre ljud att låta och indikatorn^{*2} att blinka tre gånger.

7-20 För bekväm körning

- När inställningen har ändrats ifrån inaktiv till aktiv låter två ljud och indikatorn^{*2} att blinka tre gånger.

*1 Vid Anpassning av A/C-knappen, är A/C-knappen aktiv.

När luftcirkulationen anpassas är luftvalsknappen aktiv.

OGKW18E3

Luftrenare

E00708401816

Ett luftfilter har monterats i denna luftkonditionering så att smuts och damm filtreras bort ur luften.

Byt luftfiltret regelbundet eftersom förmågan att rena luften försämras varefter det samlar upp polen och smuts. Serviceintervallen finns angivna i bilens "SERVICEBOK".

OBSERVERA

- Körning under speciella förhållanden såsom på dammiga vägar och frekvent användning av luftkonditioneringen kan leda till kortare livslängd på luftfiltret. Om du känner att luftflödet är lägre än normalt, eller om vindrutan eller sidorutorna börjar imma igen alltför lätt, bör du byta ut luftfiltret. Vi rekommenderar att du låter kontrollera den.

LW/MW/FM-radio/CD-spelare*

E00708502322

Ljudanläggningen kan bara användas när tändningslåset eller funktionsläget startnyckeln är i läge ON eller ACC.

OBSERVERA

- För att lyssna på ljudanläggningen med motorn avstängd vrider du tändningslåset till läge "ACC" eller ställer funktionsläget i ACC. Om tändningslåset eller funktionsläget lämnas i läge ACC, stängs strömmen av automatiskt efter en viss tid och du kan inte längre använda ljudanläggningen. Strömmen slås på igen om du vrider på tändningslåset eller trycker på motorknappen i läge "ACC". Se "Funktion för automatisk avstängning av ACC-ström" på sidorna 6-14 och 6-16.
- Vid användning av en mobiltelefon inne i bilen kan det höras störningar från audiosystemet. Detta tyder inte på något fel i audiosystemet. Håll då telefonen så långt från ljudanläggningen som möjligt.
- Om något främmande föremål eller vatten kommer in i audiosystemet, eller om rök eller ovanlig lukt tränger ut, skall du omedelbart stänga av audiosystemet. Vi rekommenderar att du låter kontrollera den. Försök inte själv reparera systemet. Fortsätt inte att använda audiosystemet utan att först låta en kvalificerad person kontrollera det.

*2 Vid anpassning av A/C-knappen, kommer indikator "A/C" att vara tillgänglig.

När luftcirkulationen anpassas kommer respektive luftalsindikatorlampa

OGKW18E3

Viktigt om användning

E00735500023

Funktionen för iPod/iPhone-uppspelning*

- Den här produkten stöder ljuduppspelning från iPod/iPhone-enheter men olika versioner innebär att uppspelning inte kan garanteras.
- Tänk också på att funktioner kan variera mellan olika modeller och versioner av iPod/iPhone.

7

Rengöring

E00735700025

- Torka av produkten med en mjuk trasa om den blir smutsig.
- Om smutsen sitter hårt kan du använda en diskmedelslösning och en väl urvriden trasa. Använd inte bensin, thinner eller andra kemikalier. Det kan skada ytan.

Varumärken

E00735801182

- Produktnamn och andra egennamn är varumärken eller registrerade varumärken som tillhör sina respektive ägare.
- Även om det saknas särskilda beteckningar för varumärken eller registrerade varumärken ska dessa iaktas till fullo.

För bekväm körning 7-21

LW/MW/FM-radio/CD-spelare*

Made for



iPod



iPhone

“Made for iPod”, “Made for iPhone” betecknar ett elektroniskt tillbehör som har konstruerats för att kunna anslutas till iPod respektive iPhone och har certifierats av konstruktören för att uppfylla Apples standarder.

“iPod”, “iPod classic”, “iPod nano” och “iPod touch” är registrerade varumärken

som tillhör Apple Inc. och är registrerade i USA och andra länder.

Apple ansvarar inte för enhetens funktion eller för att den uppfyller säkerhetsstandarder eller lagar och föreskrifter.



OBSERVERA











- iPod- och iTunes-licenser tillåter enskilda användare att för eget bruk reproducera och spela material som inte är upphovsrättskyddat samt material som enligt lag får kopieras och reproduceras. Överträdelse mot upphovsrätten är förbjudna.



OBSERVERA

- För fordon med ett Bluetooth® 2.0-gränssnitt, kan enheterna som går att ansluta variera. För information, gå till MITSUBISHI MOTORS webbplats. Läs och acceptera “Warning about Links to the Web Sites of Other Companies” (Varning om länkar till andra företags webbplatser). Övan nämnda webbplatser kan ansluta dig till webbplatser som inte tillhör MITSUBISHI MOTORS.
<http://www.mitsubishi-motors.com/en/products/index.html>

7

iPod		iPod classic		
				
iPod 5:e generationen (video) 60GB 80GB	iPod 5:e generationen (video) 30GB	iPod classic 160GB (2009)	iPod classic 160GB (2007)	iPod classic 80GB
iPod nano				
				
iPod nano 6:e generationen 8GB 16GB	iPod nano 5:e generationen (videokamera) 8GB 16GB	iPod nano 4:e generationen (video) 8GB 16GB		
				
iPod nano 3:e generationen (video) 4GB 8GB	iPod nano 2:a generationen (aluminium) 2GB 4GB 8GB	iPod nano 1:a generationen 1GB 2GB 4GB		

7

AA5013326

Hantering av skivor

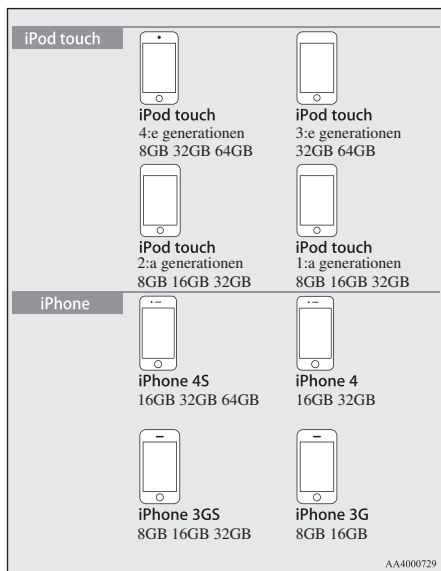

7

Hantering av skivor

E00735900030

Följande beskriver hur skivor ska hanteras med omsorg.

Viktigt om hantering

- Fingeravtryck eller andra märken på skivans läsyta kan resultera i inläsningsproblem. Vidrör inte läsytan när du hanterar skivan utan håll i skivans kanter eller kanten och mitthålet.
- Fäst inte klisterpapper eller etiketter på skivan och håll skivan i gott skick.
- Försök inte sätta i en skiva när det redan finns en skiva i enheten. Det kan skada skivorna eller leda till funktionsfel.

Rengöring

- Rengör skivans läsyta regelbundet. Torka inte med cirkulära rörelser. Torka istället försiktigt från mitten av skivan och utåt kanten.
- Nya skivor kan ha grader runt ytterkant och mitthål. Kontrollera om detta förekommer på din skiva. Ta bort eventuella grader eftersom dessa kan orsaka funktionsfel.

Viktigt om förvaring

- Förvara skivorna i sina fodral när de inte används och låt dem inte ligga i direkt solsken.
- Förvara inte skivor i produkten. Ta ut skivor som du inte tänker spela under en längre tid.

Uppspelningsmiljö

I kallt klimat som t.ex. mitt i vintern kan fordonskupén vara kall. Om du då slår på värmen och samtidigt försöker använda produkten kan det bildas kondens (vattendroppar) på skivan och de inre komponenterna, vilket kan leda till felfunktioner.

Ta i så fall ut skivan och vänta en kort stund.

Copyright

Åtgärder andra än för personligt bruk som t.ex. obehörig kopiering, utsändning, uppträdanden inför publik eller uthyrning av skivor är inte tillåtet enligt upphovsrättslagen.



Spelbara skivtyper

E00736001035

Följande märkning finns på skivetiketter, förpackningar eller fodral.

Typ	Dimension	Maximal uppspelningstid	Kommentar
CD-DA 	12 cm	74 minuter	—

Ljudfiler (MP3/WMA/AAC)

Typ	Dimension	Maximal uppspelningstid	Kommentar
CD-TEXT 	12 cm	74 minuter	—
CD-R/RW  	12 cm	—	• Skiva med MP3-filer

Ospelbara skivor

- Det kan inte garanteras att andra skivor än de som beskrivs i “Spelbara skivtyper” kan spelas.
- 8 cm skivor kan inte användas.
- Försök inte spela oregelbundet formade skivor (t.ex. hjärtformade) eftersom det kan orsaka fel. Inte heller skivor som har genomskinliga partier kan spelas.
- Skivor som inte har finaliserats kan inte spelas upp.

- Även om inspelningen har gjorts med rätt format på en inspelare eller dator kan programinställningar och -miljö, defekter, skador eller märken på skivan eller smuts och kondens på linsen i produkten göra skivan ospelbar.
- Det kan också hända att en skiva inte kan spelas alls eller att vissa funktioner inte går att använda för skivan.
- Använd inte spruckna eller skeva skivor.
- Använd inte en skiva med klisteretiketter eller rester från borttagna etiketter.
- Skivor med dekorationer får inte användas.

CD-skivor av ej standardtyp

När du spelar ljud-CD-skivor på produkten ska du beakta följande CD-standarder.

- Kontrollera att du använder skivor som är märkta med .
- Det kan inte garanteras att CD-skivor av ej standardtyp kan spelas. Även om ljud kan höras finns det inga garantier för ljudkvaliteten.
- Följande kan inträffa när en CD-skiva av ej standardtyp spelas.
 - Brus kan höras under uppspelning.
 - Det kan förekomma hack i uppspelningen.
 - Skivan kan inte identifieras.
 - Det första spåret spelas inte upp.

- Det kan ta längre tid än vanligt innan uppspelningen börjar.
- Uppspelningen startar mitt i ett spår.
- Vissa partier spelas inte upp.
- Det blir oväntade stopp i uppspelningen.
- Fel spår visas.

Ljudfiler (MP3/WMA/AAC)

E00736100026

7

Du kan spela upp ljudfiler i MP3/WMA/AAC-format inspelade på CD-ROM, CD-R/RW och USB-enheter på den här produkten.

Det finns begränsningar för vilka filer och media som kan användas. Läs därför följande information innan du spelar in ljudfiler i MP3/WMA/AAC-format på skivor eller USB-enheter.

Läs även användarhandboken till CD-R/RW-enheten och brännarprogrammet för att vara säker på att du använder dem rätt.

Om ljudfiler i MP3/WMA/AAC-format innehåller information om titel och andra data kan dessa data visas.

VIKTIGT

- CD-ROM- och CD-R/RW-media kan endast spela upp ljudfiler i MP3-format.

Ljudfiler (MP3/WMA/AAC)

⚠ VIKTIGT

- Åtgärder som t.ex. att kopiera ljud-CD eller filer och distribuera dessa gratis eller mot en avgift, eller ladda upp filer via Internet eller via servrar, innebär brott mot upphovsrättslagen.
- Använd inte filnamnstillägget ".mp3", ".wma" eller ".m4a" för andra format än MP3/WMA/AAC. Om du spelar skivor med sådana typer av filer kan filerna felaktigt identifieras som uppspelningsbara filer, vilket kan orsaka kraftiga störningar som kan skada både högtalare och hörsel.

7

📖 OBSERVERA

- Korrekt uppspelning kan vara omöjligt beroende på tillståndet för skivinspelaren eller programmet som används. Mer information finns i bruksanvisningen till produkten eller programmet.
- Filnamnstillägg kan eventuellt saknas beroende på datorns operativsystem, version, program eller inställningar. Lägg i så till filnamnstillägget ".mp3", ".wma" eller ".m4a" när du kopierar filerna.
- Filer större än 2 GB kan inte spelas upp.

Spelbara dataformat

Spelbara dataformat är olika för skivor (CD-ROM, CDR/RW) och USB-enheter.

Dataformat	DISC	USB-enhet
MP3	○	○
WMA	X	○
AAC	X	○

Mappstuktur

E00736300031

Upp till 8 mappnivåer kan identifieras. Du kan skapa en mappstruktur som t.ex. Genre - Artist - Album - Spår (ljudfiler i MP3/WMA/AAC-format) för att hantera spår.

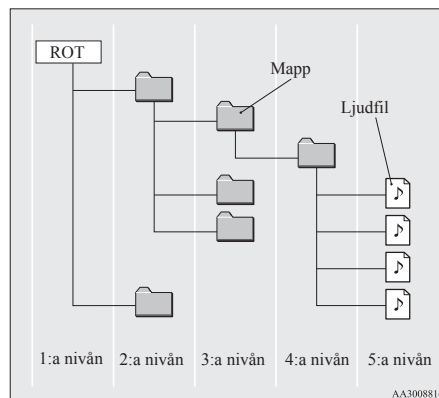

AA3008816

Namn	Tekniska specifikationer	Förklaring	
Formatspecifikationer	ISO9660	Nivå 1	Maximalt åtta tecken för filnamn och tre tecken för filändelser. (enkel-bits, alfanumeriska, stora bokstäver, nummer samt, "_" kan användas)
	ISO9660-tillägg	Joliet	Filnamn på maximalt 64-tecken kan användas.
Multisession	Stöds inte (endast första sessionen stöds)		
Maxantalet nivåer	8 nivåer (med roten som 1:ans nivå)		

*1: Inkludera inte annat än MP3/WMA/AAC-filer. Om många spår sparas i samma mapp kan det hända att de inte kan identifieras trots att antalet understiger maxantalet spår. Dela i så fall upp spåren på flera mappar.

Namn	Tekniska specifikationer	Förklaring
Maxantalet mappar	700 mappar (inklusive rot)	
Maximalt filnummer*1	65 535 filer (totalt antal på media. Endast MP3-, WMA- och AAC-filer räknas)	
Begränsningar för fil- och mappnamn	Maximalt 64 byte (för Unicode, 32 tecken), filer/mappar med längre fil-/mappnamn visas inte och kan inte spelas upp.	
USB-format som stöds	Lämpligt filsystem är FAT32. Endast partition 1	

*1: Inkludera inte annat än MP3/WMA/AAC-filer. Om många spår sparas i samma mapp kan det hända att de inte kan identifieras trots att antalet understiger maxantalet spår. Dela i så fall upp spåren på flera mappar.

OBSERVERA

- Mappar och ljudfiler kan visas i en annan ordning på den här produkten än på en dator.

Vad är MP3?

E0073640029
MP3 är en förkortning av "MPEG-1 Audio Layer 3". MPEG är en förkortning av "Motion Picture Experts Group" och det är en komprimeringsstandard som används för video-CD osv.

MP3 är en av ljudkomprimeringsmetoderna i MPEG-ljudstandarden. Den sänker den del av ljudkvaliteten som ligger utanför det hörbara området eller som döljs av kraftigare ljud och skapar på så vis hög kvalitet med en mindre datastorlek.

En ljud-CD kan på detta sätt komprimeras till ca 1/10 av den ursprungliga datastorleken utan att några förluster upplevs. Ungefär 10 CD-skivor får plats på en enda CD-R/RW-skiva.

VIKTIGT

- MP3-filer som inte uppfyller standarderna till höger kanske inte spelas upp på rätt sätt. Det kan också hända att fil-/mappnamn inte visas på rätt sätt.

Standarder för uppspelningsbara MP3-filer

Specifikationer för de MP3-filer som kan spelas upp visas nedan.

Punkt	Detaljer
Tekniska specifikationer	MPEG-1 AUDIO LAYER3 MPEG-2 AUDIO LAYER3
Samplingsfrekvens [kHz]	MPEG-1: 32/44,1/48 MPEG-2: 16/22,05/24
Bithastighet [kbps]	MPEG-1: 32 - 320 MPEG-2: 8 - 160
VBR (variabel bithastighet)	Stöds
Kanalläge	Stereo/sammanslagen stereo/två kanaler/mono
Filnamnstillägg	mp3
Etikettinformation som stöds	ID3-etikett Ver. 1.0, Ver. 1.1, Ver. 2.2, Ver. 2.3, Ver. 2.4 (ISO-8859-1, UTF-16 (Unicode)), titlar, artistnamn, albumnamn

Ljudfiler (MP3/WMA/AAC)

Punkt	Detaljer
Maxantalet tecken som kan visas på displayen	64 tecken

Vad är WMA?

E0073660021

WMA är en förkortning av Windows Media Audio och det är ett ljudkomprimeringsformat från Microsoft. Det här komprimeringsformatet har en högre komprimeringsgrad än MP3.

7

OBSERVERA

- Microsoft, Windows Media och Windows är registrerade varumärken som tillhör Microsoft Corporation (USA) och andra länder.

VIKTIGT

- WMA stöder DRM (Digital Rights Management). Den här produkten kan inte spela upp WMA-filer som har detta kopieringsskydd.
- WMA-filer som inte uppfyller standarderna till höger kanske inte spelas upp på rätt sätt. Det kan också hända att fil-/mappnamn inte visas på rätt sätt.
- "Pro", "Lossless" och "Voice" stöds inte.

Standarder för uppspelningsbara WMA-filer

Specifikationer för de WMA-filer som kan spelas upp visas nedan.

Punkt	Detaljer
Tekniska specifikationer	Windows Media Audio Version 7.0/8.0/9.0
Samplingsfrekvens [kHz]	32/44,1/48
Bithastighet [kbps]	48 till 320
VBR (variabel bithastighet)	Stöds
Kanalläge	Stereo/mono
Filnamnstill- ägg	wma
Etikettinfor- mation som stöds	WMA-etiketter Titel, artistnamn, album- namn
Maxantalet tecken som kan visas på displayen	64 tecken

Vad är AAC?

E0073680023

AAC är en förkortning för Advanced Audio Coding och det är en ljudkomprimeringsstandard som används i "MPEG-2" och "MPEG-4".

Den ger 1,4x komprimeringen i MP3 med jämförbar ljudkvalitet.

VIKTIGT

- AAC stöder DRM (Digital Rights Management). Den här produkten kan inte spela upp AAC-filer som har detta kopieringsskydd.
- AAC-filer som inte uppfyller standarderna till höger kanske inte spelas upp på rätt sätt. Det kan också hända att fil-/mappnamn inte visas på rätt sätt.

Standarder för uppspelningsbara AAC-filer

Specifikationer för de AAC-filer som kan spelas upp visas nedan.

Punkt	Detaljer
Tekniska specifikationer	Advanced Audio Coding MPEG4/AAC-LC MPEG2/AAC-LC
Samplingsfrekvens [kHz]	MPEG4 8/11.025/12/16/22,05/24/32/44,1/48

Viktigt om kundernas säkerhet

Punkt	Detaljer	
	MPEG2	8/11.025/12/16/22,05/24/32/44,1/48
Bithastighet [kbps]	MPEG4	8 till 320
	MPEG2	8 till 320
VBR (variabel bithastighet)	Stöds	
Kanalläge	Stereo/mono	
Filnamnställg	m4a	
Etikettinformation som stöds	AAC eller ID3-etiketter Titel, artistnamn, albumnamn	
Maxantalet tecken som kan visas på displayen	64 tecken	

Viktigt om kundernas säkerhet

E0073700035

Den här produkten är utrustad med en rad ikoner samt punkter om handhavandet för att du ska kunna använda produkten rätt och säkert och undvika person- eller materialskador.

⚠ VARNING

- Föraren får aldrig vara koncentrerad på displayen under körning. Sämre uppmärksamhet på vägen kan det leda till en olycka.
- Föraren ska inte utföra komplicerade åtgärder under körning. Komplicerade åtgärder under körning kan medföra sämre uppmärksamhet på vägen och leda till en olycka. Stanna därför fordonet på en säker plats innan sådana åtgärder utförs.
- Stäng av om det uppstår fel på produkten, t.ex. om ljudet inte hörs. Fel kan orsaka olyckor, bränder eller elektriska stötar.
- Skydda produkten så att vatten eller främmande föremål inte tränger in i produkten. I annat fall kan rökutveckling, brand, elektriska stötar eller felfunktioner uppkomma.
- För inte in främmande föremål i skivfacket. Det kan orsaka brand, elektriska stötar eller felfunktioner.
- Om främmande föremål eller vatten tränger in i produkten och du uppmärksammar något onormalt ska du genast stänga av produkten och kontakta en auktoriserad MITSUBISHI MOTORS-verkstad. Fortsatt användning av produkten kan leda till olycka, brand eller elektriska stötar.

⚠ VARNING

- Produkten får inte monteras isär eller konstrueras om. Det kan det orsaka felfunktioner, brand eller elektriska stötar.
- Vidrör inte antennen eller instrumentpanelen under åska. Blixterna kan ge elektriska stötar.

⚠ VIKTIGT

- Blockera inte ventilationshål eller kylflänsar på produkten. Om ventilationshål eller kylflänsar på produkten blockeras kan det förhindra att värme leds bort från produkten, vilket kan medföra brand eller felfunktioner.
- Vrid inte upp volymen mer än att du kan höra ljudet från trafikmiljön medan du kör. I annat fall riskerar du att en olycka uppkommer.
- Stick inte in handen eller fingrarna i skivfacket. Det kan orsaka en olycka.

7

Funktionsknappar

E00737100023

Slå på och stänga av strömmen

E00737201210

1. Tryck på PWR/VOL-knappen.

OGKW18E3

För bekväm körning 7-29

Funktionsknappar

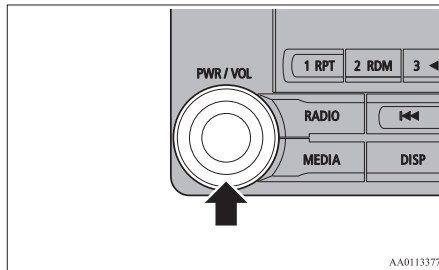

7

Slå på strömmen och fortsätta uppspelningen från den tidigare positionen.

- Tryck på PWR/VOL-knappen. Stänga av strömmen.

OBSERVERA

- Du kan också hålla MODE-knappen på ratten nedtryckt för att slå på/stänga av ljudfunktionen.

Justera ljudvolymen

E00737300025

- Vrid på PWR/VOL-ratten för att ställa in volymen.

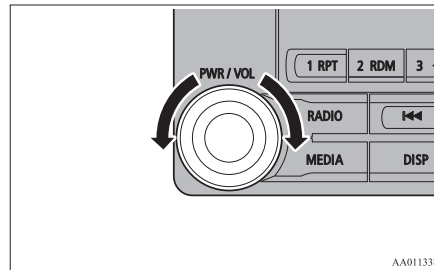

Vrid PWR/VOL-ratten medurs för att höja och moturs för att sänka volymen.

OBSERVERA

- Det högsta värdet för volymen är 45 och det lägsta 0.
- Initial volyminställning är "17".

Sätta in/ta ut skivor

E00737401137

- Sätt i skivor i skivfacket med den tryckta sidan uppåt.

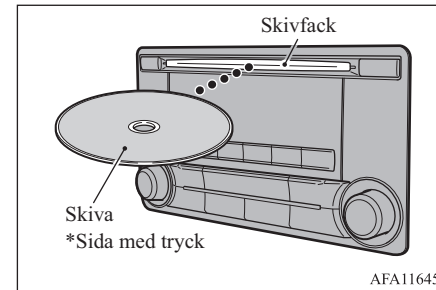

Skjut in skivan något tills den dras in automatiskt och uppspelningen startar.

- Tryck på knappen . Skivan matas ut. Ta ut skivan.

VIKTIGT

- Stanna fordonet på lämplig plats innan du byter skiva.
- Stick inte in handen, fingrarna eller något främmande föremål i skivfacket. Du kan bli skadad eller rökutveckling eller brand kan uppstå.
- 8 cm CD-skivor kan inte användas.

Förklaring till knapparna

E00737500043

Följande anger namn och funktioner för de olika delarna.

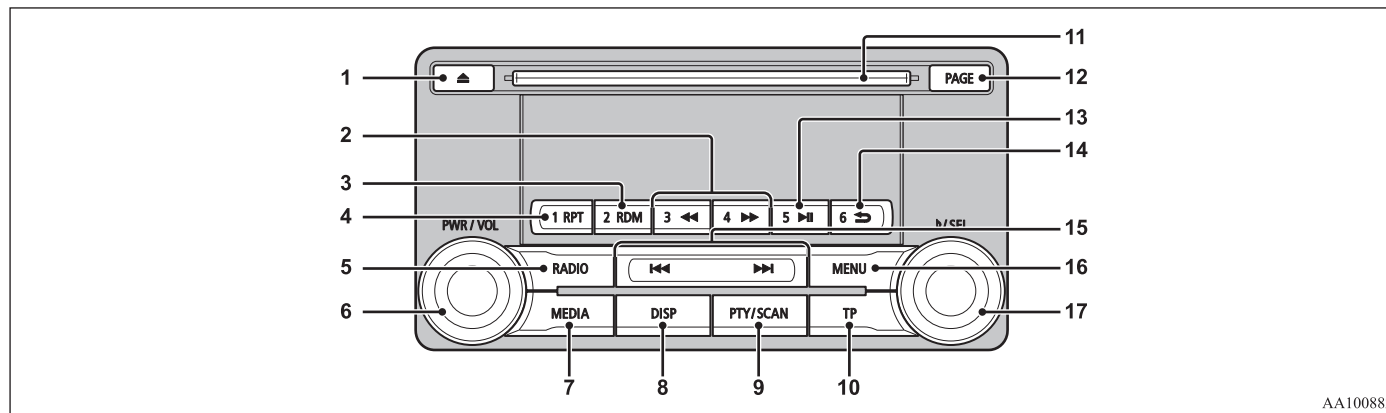

7

AA1008825

1. Knappen ▲
Används för att ta ut en CD-skiva.
2. 3Knappen ◀/knappen ▶
För ljudmedia: snabbspolning framåt/
bakåt.
För radio: används som snabbvalsknapp
3 och 4.
3. 2RDM-knapp
För ljudmedia: slumpmässig uppspelning;
för radio: används som snabbvalsknapp 2.
4. 1RPT-knapp
För ljudmedia: upprepad uppspelning;
för radio: används som snabbvalsknapp
1.
5. RADIO-knapp
Växla mellan radions olika frekvensband.
6. PWR/VOL-knapp
Ställa in volymen och slå på och av
strömmen.
7. MEDIA-knapp
Växla mellan CD och andra källor.
8. DISP-knapp
Byta visning på displayen.
9. PTY/SCAN-knapp
För ljudmedia: sökuppspelning; för radio:
PTY-sökning.
10. TP-knapp
Ta emot trafikmeddelanden.
11. Skivfack
12. PAGE-knapp
Bläddra vidare på displayen.

Funktionsknappar

13. 5 Knappen ►||

Spela/pausa Bluetooth-media*; används som snabbvalsknapp 5 för radio.

14. 6 ◀-knapp

Att återgå vid sökning av ljudspår, och stoppa Bluetooth Audio*.

För radio: används som snabbvalsknapp 6.

15. Knappen ◀◀/knappen ▶▶

För ljudmedia: välja ljudspår/fil; för radio: automatisk stationsinställning.

16. MENU-knapp

Växla till Menu-läge.

17. Knappen ▶/SEL

Ställa in ljudkvalitet och välja inställningar.

För radio: manuell stationsinställning.

7

*Kräver en separat inköpt Bluetooth-förberedd ljudenhet (fordon med Bluetooth® 2.0-gränssnitt) **Fjärrkontrollreglage för ljud-anläggningen på ratten**

E00737601618

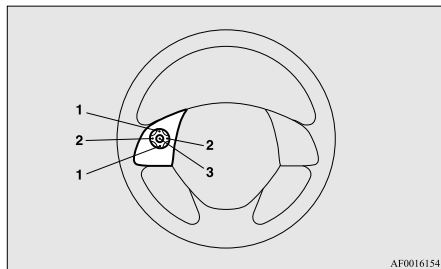

1. ▲ knapp, ▼ knapp

Ställa in volymen för ljud- och mobiltelefonfunktioner.

2. < knapp, > knapp

Välja spår på CD-skivor och andra ljudkällor samt radiostationer.

Håll nedtryckt för att flytta snabbt mellan spår.

3. MODE-knapp

Håll nedtryckt för att stänga av och slå på ljudfunktionen. Dessutom byter du ljudkälla varje gång du trycker på knappen.

Ordningen visas nedan.

Om en enhet inte är ansluten hoppas den över och nästa källa väljs.

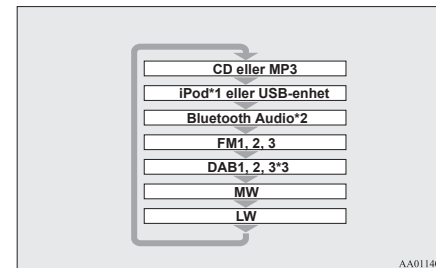

*1: En iPod-kabel (säljs separat) krävs.

*2: Kräver en separat inköpt Bluetooth-förberedd ljudenhet (fordon med Bluetooth® 2.0-gränssnitt).

*3: Kräver en DAB-mottagaranslutning.

Lyssna på radion

E00737700032

Följande beskriver hur du lyssnar på radiout-sändningar på FM, MW och LW.

Lyssna på radio

Tryck på knappen RADIO när du vill byta frekvensband.

Växla mellan FM1-, FM2-, FM3-, MW- och LW-bandet.

Det valda bandet visas på displayen.





OBSERVERA

- Den här växlar i ordningen FM1, FM2, FM3, DAB1*, DAB2*, DAB3*, MW, och LW.

Manuell inställning/stations-sökning

Vrid på knappen /SEL till den frekvens du vill lyssna på.

*När en DAB-kanal är ansluten.

Knappen  /SEL (moturs)	Lägre frekvenser tas emot.
Knappen  /SEL (medurs)	Högre frekvenser tas emot.
Knappen  (håll nedtryckt)	Släpp knappen för att starta en stationsökning. Sökningen avbryts när en station hittas.
Knappen  (håll nedtryckt)	

Snabbvalsminne

Registrera radiostationen i förväg och välj den längre fram.

1. Ställ in frekvensen för att registrera den.
2. Tryck ned någon av knapparna 1RPT - 6 .

Ett pip hörs när snabbvalsknappen har registrerats.

OBSERVERA

- Snabbvalsminnet kan registrera upp till 6 stationer på respektive band (FM1, FM2, FM3).

OBSERVERA

- Om det redan finns en station registrerad på snabbvalsknappen skrivs den över med det nya snabbvalet.
- När du trycker på snabbvalsknappen väljs den nyss registrerade frekvensen.

Autominne (automatisk lagring)

De 6 radiostationerna med de starkaste signalerna kan automatiskt registreras i följd för snabbvalsknapparna.

Håll RADIO-knappen nedtryckt.

Efter att den automatiska stationslagringen är avslutad tas stationen för snabbvalsknapp [1] emot.

VIKTIGT

- Tänk på att tidigare registrerade frekvenser i minnet skrivs över.

OBSERVERA

- När automatisk lagring används för FM1 och FM2 växlas till FM3.

PTY-sökning

Välj PTY (programinnehåll) och sök automatiskt efter stationer.

Lyssna på DAB*

- Tryck på PTY/SCAN-knappen när du lyssnar på FM.
Läget för PTY-val aktiveras.
- Vrid på **▶/SEL**-knappen för att välja PTY.
Indikatorn PTY (programinnehåll) blinkar och sökningen startar automatiskt. Stationsnamnet visas när en station hittas.

7

OBSERVERA

- Den första station som hittas ställs in.
- 10 sekunder efter att den har ställts in avbryts läget för PTY-sökning.

Lyssna på DAB*

E00739100014

Följande beskriver hur du lyssnar på DAB.

Lyssna på DAB

- Tryck på knappen RADIO när du vill byta frekvensband. Du växlar mellan DAB1, DAB2 och DAB3.
Det valda bandet visas på displayen.

OBSERVERA

- Banden visas i ordningen FM1, FM2, FM3, DAB1, DAB2, DAB3, MW och LW.

Välja tjänst

- Håll knappen **◀◀** eller **▶▶** nedtryckt. Du tar emot huvudtjänsten i de ensembler som kan hämtas.
- Tryck på knappen **◀◀** eller **▶▶** för att välja tjänst.

Knappen ◀◀ (håll nedtryckt)	De tjänster som ligger på lägre nivå i ensemblen tas emot automatiskt.
Knappen ▶▶ (håll nedtryckt)	De tjänster som ligger på högre nivå i ensemblen tas emot automatiskt.
Knappen ◀◀	Byter till tjänster som ligger på lägre nivå.
Knappen ▶▶	Byter till tjänster som ligger på högre nivå.

OBSERVERA

- Om du flyttar till den första eller sista tjänsten i en ensemble byter du till nästa ensemble.

Registrera tjänsten

Registrera tjänsten i förväg och välj den längre fram.

- Ställ in tjänsten för att registrera den.
- Tryck ned någon av knapparna 1RPT - 6 **➔**.
Ett "pip" hörs när snabbvalsknappen har registrerats.

OBSERVERA

- Om det redan finns en tjänst registrerad på snabbvalsknappen skrivs den över med det nya snabbvalet.
- När du trycker på snabbvalsknappen väljs den nyss registrerade tjänsten.

Söka efter en tjänst

Sök efter ensembler och tjänster som kan tas emot.

- Vrid på **▶/SEL**-knappen för att välja ensemble
- Tryck på **▶/SEL**-knappen.
Tjänstens namn inom den valda ensemblen visas.
- Vrid på **▶/SEL**-knappen för att välja tjänst.
- Tryck på **▶/SEL**-knappen.
Ta emot den valda tjänsten.

OBSERVERA

- Om textinformation inte kan hämtas för tjänstnamnet visas ingenting.
- Om ingen funktion används inom 10 sekunder avbryts läget för sökning.

PTY-sökning

Välj PTY (programinnehåll) och sök automatiskt efter tjänster.

1. Tryck på PTY/SCAN-knappen. Läget för PTY-val aktiveras.
2. Vrid på **▶/SEL**-knappen för att välja PTY.
3. Tryck på knappen **◀◀** eller **▶▶**. PTY-sökningen startar.

Knappen ◀◀	PTY-sökning startas nedåt.
Knappen ▶▶	PTY-sökning startas uppåt.

OBSERVERA

- Tryck på någon av knapparna **1RPT - 6** ➔ för att välja den PTY som har registrerats som snabbval.
- När du vill registrera en PTY som snabbval väljer du PTY och håller någon av knapparna **1RPT - 6** ➔ nedtryckt.

OBSERVERA

- Om ingen funktion används inom 2 sekunder efter att du har valt PTY-valstatus börjar en sökning uppåt inom den valda PTY:n.

Lyssna på trafikmeddelanden

E00739200015

Följande beskriver hur du lyssnar på trafikmeddelanden.

Lyssna på trafikmeddelanden

1. Tryck på TP-knappen om du inte har läget MW eller LW inställt. Om trafikmeddelanden sänds tas de emot.

⚠ VIKTIGT

- Trafikmeddelanden kan inte tas emot via MW- eller LW-signaler.

OBSERVERA

- Mottagning av trafikmeddelanden indikeras med "TRAF INF" på displayen och om textinformation kan tas emot visas stationsnamnet.

OBSERVERA

- När ett trafikmeddelande tas emot ändras volyminställningen till samma inställning som vid föregående trafik- eller nödmeddelande. Volymen som är inställd när ett trafik- eller nödmeddelande tas emot kommer att gälla även för efterföljande meddelanden.

Standby-läge för trafikmeddelanden

När en utsändning av ett trafikmeddelande börjar byter du automatiskt till den station som sänder ut trafikmeddelandet.

1. Tryck på TP-knappen om du inte har läget MW eller LW inställt. "TP" visas på displayen och produkten ställs i standby-läge. Om trafikmeddelanden sänds tas de emot.
2. Tryck på TP-knappen om du inte har läget MW eller LW inställt. "TP" släcks på displayen och standby-läget avbryts.

⚠ VIKTIGT

- Standby-läget för trafikmeddelanden avbryts när MW- eller LW-signaler tas emot.

7

Lyssna på CD-skivor

Lyssna på CD-skivor

E0073780059

Följande beskriver hur du lyssnar på ljud-CD (CD-DA/CD-TEXT).

Spela CD-skivor

Sätt i skivan.

Lägg i en skiva för att starta uppspelningen automatiskt.

7

→ "Sätta in/ta ut skivor" på sid 7-30

Om det redan finns en skiva i produkten kan du trycka på MEDIA-knappen för att välja CD som källa.

Välja spår

Tryck på knappen ◀◀ eller ▶▶ för att välja spår.

På så vis kan föregående eller nästa spår väljas.

Snabbspolning framåt eller bakåt

Håll 3◀◀- eller 4▶▶-knappen nedtryckt.

Det är möjligt att snabbspola framåt/bakåt.

Byta uppspelningsläge

Du kan välja mellan upprepad uppspelning, slumpmässig uppspelning och sök uppspelning.

Upprepad uppspelning (RPT)

Tryck på 1RPT-knappen.

Upprepa uppspelningen av det aktuella spåret.

OBSERVERA

- Tryck igen för att avbryta.
- Du avbryter också när du väljer spår, matar ut skivan eller snabbspolar framåt eller bakåt.

Slumpmässig uppspelning (RDM)

Tryck på 2RDM-knappen.

Spåren på skivan spelas i slumpmässig ordning.

OBSERVERA

- Tryck igen för att avbryta.
- Du avbryter även då du matar ut skivan.

Sök uppspelning (SCAN)

Tryck på PTY/SCAN-knappen.

Spela 10 sekunder av varje spår på skivan i tur och ordning.

OBSERVERA

- Tryck på knappen en gång till om du vill spela upp hela det aktuella spåret på vanligt sätt.

Lyssna på MP3

E0073790034

Följande beskriver hur du lyssnar på ljudfiler på en skiva.

VIKTIGT

- CD-ROM- och CD-R/RW-media kan endast spela upp ljudfiler i MP3-format.

Lyssna på MP3

Sätt i skivan.

Lägg i en skiva för att starta uppspelningen automatiskt.

→ "Sätta in/ta ut skivor" på sid 7-30

Om det redan finns en skiva i produkten kan du trycka på MEDIA-knappen för att välja CD som källa.

OBSERVERA

- Beroende på filstrukturen kan det ta en stund att läsa innehållet på skivan.

Välja spår (fil)

Tryck på knappen ◀◀ eller ▶▶ för att välja spår.
På så vis kan föregående eller nästa spår väljas.

Snabbspolning framåt eller bakåt

Håll 3◀◀- eller 4▶▶-knappen nedtryckt.
Det är möjligt att snabbspola framåt/bakåt.

Byta uppspelningsläge

Du kan välja mellan upprepad uppspelning, slumpmässig uppspelning och sökuppspelning.

Upprepad uppspelning (RPT)

Tryck på 1RPT-knappen.
Upprepa uppspelningen av det aktuella spåret.

OBSERVERA

- Tryck igen för att avbryta.

OBSERVERA

- Du avbryter också när du väljer fil, matar ut skivan eller snabbspolar framåt eller bakåt.

Upprepad uppspelning av mapp

Håll 1RPT-knappen nedtryckt.
Upprepa uppspelningen av spåren i den aktuella mappen.

OBSERVERA

- Tryck igen för att avbryta.
- Även om du väljer en fil avbryts inte den upprepade uppspelningen av mappen.

Slumpmässig uppspelning (RDM)

Tryck på 2RDM-knappen.
Spåren i mappen spelas i slumpmässig ordning.

OBSERVERA

- Tryck igen för att avbryta.

Slumpmässig mappuppspelning

Håll 2RDM-knappen nedtryckt.
Alla spår i mapparna på skivan spelas upp i slumpmässig ordning.

OBSERVERA

- Tryck igen för att avbryta.

Sökuppspelning (SCAN)

Tryck på SCAN-knappen.
Spela 10 sekunder av varje spår i aktuell mapp i tur och ordning.

Söka efter spår

Sök mappar och filer och välj ett spår.

1. Vrid på ▶/SEL-knappen för att välja mapp.
2. Tryck på ▶/SEL-knappen.
Filerna i den valda mappen visas.
3. Vrid på ▶/SEL-knappen för att välja fil.
4. Tryck på ▶/SEL-knappen.
Den valda filen (spåret) spelas upp.

OBSERVERA

- Tryck på knappen 6 ➡ när du har valt mapp och vill avbryta läget för spårsökning.
- Om ingen funktion används inom 10 sekunder efter att du har valt mapp avbryts läget för spårsökning.
- Välj mapp och håll ▶/SEL-knappen nedtryckt för att börja uppspelningen från det första spåret i mappen.

Lyssna på iPod

OBSERVERA

- Medan filen är markerad trycker du på knappen 6 ➔ om du vill återgå till föregående funktion.
- Medan filen är markerad håller du knappen 6 ➔ nedtryckt om du vill avbryta läget för spårsökning.
- Om du inte väljer någon funktion inom fem sekunder efter att du har valt en fil spelas filen upp.
- Skivfunktioner som t.ex. välja spår avbryter spårsökläget.

7

Lyssna på iPod

E00738001185

Du kan ansluta iPod/iPhone-enheter (säljs separat) och spela upp spår från dem på den här produkten.

VIKTIGT

- Lämna inte iPod/iPhone-enheten oövervakad i fordonet.
- Det är farligt att använda sådana enheter under körning.
- Inga garantier gäller för eventuella dataförluster när din iPod/iPhone är ansluten till den här produkten.
- Hanteringen av enheterna kan medföra att ljudfiler skadas eller förloras och de bör därför säkerhetskopieras.

OBSERVERA

- Det går eventuellt inte att spela upp spår på den här produkten beroende på generation, modell eller programversion för din iPod/iPhone. (→7-21) Det kan dessutom vara omöjligt att spela upp av orsaker som förklaras i det här dokumentet.
- För fordon med ett Bluetooth® 2.0-gränssnitt, kan enheterna som går att ansluta variera. För information, gå till MITSUBISHI MOTORS webbplats. Läs och acceptera "Warning about Links to the Web Sites of Other Companies" (Varning om länkar till andra företags webbplatser). Ovan nämnda webbplatser kan ansluta dig till webbplatser som inte tillhör MITSUBISHI MOTORS.
<http://www.mitsubishi-motors.com/en/products/index.html>
- Det är lämpligt att använda den senaste programversionen för iPod/iPhone.
- Information om hur du ansluter iPod/iPhone-enheter finns på "Ansluta en iPod" på sid 7-78.
- Använd en särskild iPod-anslutningskabel (säljs separat) när du ansluter din iPod/iPhone.
- Förbered användningen av enheten så att inga riskfyllda åtgärder behöver göras som t.ex. att sätta i kontakten under körning.
- Av säkerhetsskäl ska du stanna fordonet innan du kopplar i och ur en iPod/iPhone.
- Beroende på iPod/iPhone-enhetens status kan det ta en stund innan enheten identifieras och uppspelningen startar.

OBSERVERA

- Knapparna på produkten fungerar inte medan en iPod/iPhone-enhet är ansluten.
- iPod/iPhone-enhetens specifikationer eller inställningar kan medföra att det inte går att ansluta den eller orsaka slumpmässig funktion eller textvisning.
- Ljuddata på iPod/iPhone-enheten kan medföra att spårinformation inte visas på rätt sätt.
- Fordonets eller enhetens status kan medföra att iPod/iPhone inte kan spelas efter att motorn har startats.
- Det är inte säkert att det går att spela upp data som innehåller upphovsrättskyddat material.
- Det är lämpligt att låta equalizerinställningarna i iPod/iPhone vara helt lika.
- Använd funktionerna på iPod/iPhone när den är ansluten till den här produkten.
- Om du ansluter din iPod/iPhone via Bluetooth som en Bluetooth-förberedd ljudenhet ska du inte ansluta iPod/iPhone med en iPod-kabel. I annat fall kommer du att få funktionsfel på grund av dubbla metoder.
- Om en iPod/iPhone inte fungerar rätt kopplar du loss den från produkten och ansluter den sedan på nytt.

Spela iPod

Tryck på MEDIA-knappen och ställ in iPod som källa.

Den valda källan visas på displayen.

Välja spår (fil)

Tryck på knappen ◀◀ eller ▶▶ för att välja spår.

På så vis kan föregående eller nästa spår väljas.

Snabbspolning framåt eller bakåt

Håll 3◀◀- eller 4▶▶-knappen nedtryckt.

Det är möjligt att snabbspola framåt/bakåt.

Byta uppspelningsläge

Du kan använda upprepad och slumpmässig uppspelning.

Upprepad uppspelning (RPT)

Tryck på 1RPT-knappen.

Upprepa uppspelningen av det aktuella spåret.

OBSERVERA

- Tryck igen för att avbryta.

Slumpmässig uppspelning (RDM)

Tryck på 2RDM-knappen.

Spela upp spåren i den aktuella kategorin i slumpmässig ordning.

OBSERVERA

- Tryck igen för att avbryta.

Slumpmässig uppspelning av album

Håll 2RDM-knappen nedtryckt.

Spela upp ett album i slumpmässig ordning (spåren på albumet i slumpmässig ordning).

OBSERVERA

- Tryck igen för att avbryta.

Söka efter spår

Sök efter kategorier eller spårnamn och välj ett spår.

1. Vrid på ▶/SEL-knappen för att välja kategori.
2. Tryck på ▶/SEL-knappen. Kategorier eller spår inom den valda kategorin visas.

3. Vrid på ▶/SEL-knappen för att välja kategori eller spår.
4. Tryck på ▶/SEL-knappen. Upprepa steg 1 - 4 och sök efter spår. Välj ett spår och tryck på knappen ▶/SEL för att spela upp.

OBSERVERA

- Tryck på knappen ⏮ 6 när du har valt kategori (1:ans nivå) och vill avbryta läget för spårsökning.
- Om ingen funktion används inom 10 sekunder efter att du har valt kategori avbryts läget för spårsökning.
- Välj kategori och håll ▶/SEL-knappen nedtryckt för att börja uppspelningen från det första spåret i kategorin.
- Medan spåret är markerat trycker du på knappen 6 ⏮ om du vill återgå till föregående funktion.
- Medan spåret är markerat håller du knappen 6 ⏮ nedtryckt om du vill avbryta läget för spårsökning.
- Om du inte väljer någon funktion inom fem sekunder efter att du har valt ett spår spelas filen upp.
- iPod-funktioner som t.ex. välja spår avbryter spårsökläget.

Lyssna på ljudfiler på en USB-enhet

Lyssna på ljudfiler på en USB-enhet

E00736501245

Du kan ansluta en vanlig USB-enhet, t.ex. ett USB-minne, till den här produkten för att spela upp ljudfiler.

VIKTIGT

- Lämna inte USB-enheten oövervakad i fordonet.
- Det är farligt att använda sådana enheter under körning.
- Använd inte hårddiskar, kortläsare eller minnesläsare eftersom dessa kan skadas eller data på dem förloras. Om dessa är felaktigt anslutna, vrid tändningsnyckeln till läge "LOCK" eller ställ lägesomkopplaren i OFF och ta sedan bort.
- På grund av risken för dataförluster är det lämpligt att säkerhetskopiera data.
- Ingen garanti gäller för förlorade data eller skador på USB-enheter.
- Hanteringen av enheterna kan medföra att ljudfiler skadas eller förloras och de bör därför säkerhetskopieras.

OBSERVERA

- Digital ljudspelare som hanterar specifikationer för masslagringsklass kan anslutas.

OBSERVERA

- För information angående de olika sorters USB-enheter som kan anslutas och sorternas filer som kan spelas upp i fordonet med Bluetooth® 2.0-gränssnittet, se "Typer av anslutningsbara enheter och filspecifikationer som hanteras" på sid 7-78.
- Information om hur du ansluter USB-enheter finns på "Ansluta en USB-minnesenhet" på sid 7-77.
- Använd en anslutningskabel för att ansluta USB-enheten. Om du inte använder en anslutningskabel kan USB-kontakten belastas på ett ogynnsamt sätt och skadas.
- Förbered användningen av enheten så att inga riskfyllda åtgärder behöver göras som t.ex. att sätta i kontakten under körning.
- Av säkerhetsskäl ska du stanna fordonet innan du kopplar i och ur en USB-enhet.
- Anslut inte någon annan utrustning än ljudenheter till USB-porten. Det kan i annat fall uppstå skador på enheten eller utrustningen.
- Beroende på USB-enhetens status kan det ta en stund innan enheten identifieras och uppspelningen startar.
- Knapparna på produkten fungerar inte medan en USB-enhet är ansluten.
- USB-enhetens specifikationer eller inställningar kan medföra att det inte går att ansluta den eller orsaka slumpmässig funktion eller textvisning.
- Ljuddata på USB-enheten kan medföra att spårinformation inte visas på rätt sätt.
- Fordonets eller enhetens status kan medföra att iPod/iPhone inte kan spelas efter att motorn har startats.

OBSERVERA

- Det är inte säkert att det går att spela upp data som innehåller upphovsrättskyddat material.
- Det går att spela upp ljudfiler i MP3-, WMA- och AAC-format på den här produkten.
- Det är inte säkert att alla funktioner i USB-enheten kan användas och vissa typer kanske inte går att använda alls.
- Rekommenderat filsystem för en USB-minnesenhet är FAT32.
- USB-minnesenheter på högst 32 GB kan användas.
- Använd funktionerna på USB-enheten med inspelade ljudfiler när den är ansluten till den här produkten.

Uppspelning av ljudfiler på en USB-enhet

Tryck på MEDIA-knappen för att ange

USB som källa. Den valda källan visas på displayen.

Välja spår (fil)

Tryck på knappen ◀ eller ▶ för att välja spår.

På så vis kan föregående eller nästa spår väljas.

Snabbspolning framåt eller bakåt

Håll 3 ◀◀- eller 4 ▶▶-knappen nedtryckt.

Det är möjligt att snabbspola framåt/bakåt.

Byta uppspelningsläge

Du kan välja mellan upprepad uppspelning, slumpmässig uppspelning och sök uppspelning.

Upprepad uppspelning (RPT)

Tryck på 1RPT-knappen.

Upprepa uppspelningen av det aktuella spåret.

OBSERVERA

- Tryck igen för att avbryta.
- Funktionen avbryts även när en fil väljs.

Upprepad uppspelning av mapp

Håll 1RPT-knappen nedtryckt.

Upprepa uppspelningen av spåren i den aktuella mappen.

OBSERVERA

- Tryck igen för att avbryta.
- Även om du väljer en fil avbryts inte den upprepade uppspelningen av mappen.

Slumpmässig uppspelning av mapp (RDM)

Tryck på 2RDM-knappen.

Spela spåren i den aktuella mappen i slumpmässig ordning.

OBSERVERA

- Tryck igen för att avbryta.
- Även om du väljer en fil avbryts inte den slumpmässiga uppspelningen av mappen.

Slumpmässig uppspelning av alla mappar

Håll 2RDM-knappen nedtryckt.

Spår från alla mappar spelas i slumpmässig ordning.

OBSERVERA

- Tryck igen för att avbryta.
- Även om du väljer en fil avbryts inte den slumpmässiga uppspelningen av mapparna.

Lyssna på ljudfiler på en USB-enhet

Sök uppspelning (SCAN)

Tryck på PTY/SCAN-knappen.

Spela 10 sekunder av varje spår på USB-enheten i tur och ordning.

OBSERVERA

- Tryck på knappen en gång till om du vill spela upp hela det aktuella spåret på vanligt sätt.

Sök uppspelning i mappar

Håll PTY/SCAN-knappen nedtryckt.

Spela 10 sekunder av det första spåret i varje mapp på USB-enheten i tur och ordning.

OBSERVERA

- Tryck på knappen en gång till om du vill spela upp hela det aktuella spåret på vanligt sätt.

Söka efter spår

Sök mappar och filer och välj ett spår.

1. Vrid på ▶/SEL-knappen för att välja mapp.
2. Tryck på ▶/SEL-knappen.

Filerna i den valda mappen visas.

3. Vrid på ▶/SEL-knappen för att välja fil.



För bekväm körning 7-41

Spela upp USB-minnesenhetens spår via röststyrning (bilar med Bluetooth® 2.0-gränssnitt)

4. Tryck på **▶/SEL**-knappen.

Den valda filen (spåret) spelas upp.

OBSERVERA

- Tryck på knappen **6**  när du har valt mapp och vill avbryta läget för spårsökning.
- Om ingen funktion används inom 10 sekunder efter att du har valt mapp avbryts läget för spårsökning.
- Välj mapp och håll **▶/SEL**-knappen nedtryckt för att börja uppspelningen från det första spåret i mappen.
- Medan filen är markerad trycker du på knappen **6**  om du vill återgå till föregående funktion.
- Medan filen är markerad håller du knappen **6**  nedtryckt om du vill avbryta läget för spårsökning.
- Om du inte väljer någon funktion inom fem sekunder efter att du har valt en fil spelas filen upp.
- Funktioner som t.ex. välja spår avbryter spårsökläget.

Spela upp USB-minnesenhetens spår via röststyrning (bilar med Bluetooth® 2.0-gränssnitt)

E00748700029

Önskade spår i en iPod eller på ett USB-minne som är kontaktad till USB-ingången kan väljas och spelas genom att använda röststyrning.

Mer information om röstigenkänningsfunktionen eller röstinlärningsfunktionen finns i “Bluetooth® 2.0-gränssnitt.” på sid 7-55. Nedan beskrivs hur du förbereder för röststyrning och spelar upp spår.

Förberedelse för röststyrning

E00748800020

Om du vill använda röststyrning trycker du först på **SPEECH**-knappen (A).



OGKW18E3

Söka efter artistnamn

E00748900021

1. Säg “Play” (Spela upp) på huvudmenyn.

OBSERVERA

- Bluetooth® 2.0-gränssnittet börjar upptäckten av den anslutna enheten. Om den anslutna enheten inte kan kännas igen eller om ett anslutningsfel uppstår startar Bluetooth® 2.0-gränssnittet en lämplig röstguide. Följ röstguiden.

2. När röstguiden säger “Would you like to play by Artist, Album, Playlist or Genre?” (Vill du spela upp efter artist, album, spellista eller genre?), säger du “Artist” (Artist).

OBSERVERA

- Om du säger “Artist <namn>”, kan du hoppa över steg 3.

3. När röstguiden säger “What Artist would you like to play?” (Vilken artist vill du spela upp?), säger du artistnamnet.

4. Om det bara finns en träff, fortsätter systemet till steg 6.

5. Om det finns två eller fler träffar säger röstguiden “More than one match was found, would you like to play <artistnamn>?” (Det finns flera träffar, vill du

Spela upp USB-minnesenhetens spår via röststyrning (bilar med Bluetooth® 2.0-gränssnitt)

spela upp <artistnamn>?). Om du säger "Yes" (Ja), fortsätter systemet till steg 6. Om du säger "No" (Nej), uttalas nästa matchande artist av systemet.

OBSERVERA

- Om du säger "No" (Nej) till tre eller alla artistnamn som uttalas av systemet, säger röstguiden "Artist not found, please try again" och systemet återgår till steg 2.
- Söktiden beror på antalet låtar på den anslutna enheten. Enheter som innehåller ett stort antal låtar kan ta längre tid på sig att returnera sökresultat.

6. När röstguiden säger "Playing <artist name>" (Spelar upp <artistnamn>), skapar systemet ett spellistindex för artisten.

OBSERVERA

- Om bekräftelsefunktionen är aktiv, bekräftar röstguiden att artistnamnet är rätt. Om artistnamnet är rätt, säg "Yes" (Ja). I annat fall, säg "No" (Nej). När röstguiden säger "Artist not found, please try again", återgår systemet till steg 2.

7. Systemet avslutar röstigenkänningsläget och startar uppspelningen.

Söka efter albumtitel

E0074900029

1. Säg "Play" (Spela upp) på huvudmenyn.

OBSERVERA

- Bluetooth® 2.0-gränssnittet börjar upptäckten av den anslutna enheten. Om den anslutna enheten inte kan kännas igen eller om ett anslutningsfel uppstår startar Bluetooth® 2.0-gränssnittet en lämplig röstguide. Följ röstguiden.

2. När röstguiden säger "Would you like to play by Artist, Album, Playlist or Genre?" (Vill du spela upp efter artist, album, spellista eller genre?), säger du "Album" (Album).

OBSERVERA

- Om du säger "Album <titel>", kan du hoppa över steg 3.

3. När röstguiden säger "What Album would you like to play?" (Vilken album vill du spela upp?) säger du albumtiteln.

4. Om det bara finns en träff, fortsätter systemet till steg 6.

5. Om det finns två eller fler träffar säger röstguiden "More than one match was found, would you like to play <album title>?" (Flera träffar hittades, vill du

spela upp <albumtitel?>). Om du säger "Yes" (Ja), fortsätter systemet till steg 6. Om du säger "No" (Nej), uttalas nästa matchande album av systemet.

OBSERVERA

- Om du säger "No" (Nej) till tre eller alla albumtitlar som uttalas av systemet, säger röstguiden "Album not found, please try again" och systemet återgår till steg 2.

6. När röstguiden säger "Playing <albumtitel>", skapar systemet ett spellistindex för albumtiteln.

OBSERVERA

- Om bekräftelsefunktionen är aktiv, bekräftar röstguiden att albumtiteln är rätt. Om albumtiteln är rätt, säg "Yes" (Ja). I annat fall, säg "No" (Nej). När röstguiden säger "Album not found, please try again", återgår systemet till steg 2.

7. Systemet avslutar röstigenkänningsläget och startar uppspelningen.

Söka efter spellista

E00749100020

1. Säg "Play" (Spela upp) på huvudmenyn.

7

Spela upp USB-minnesenhetens spår via röststyrning (bilar med Bluetooth® 2.0-gränssnitt)

OBSERVERA

- Bluetooth® 2.0-gränssnittet börjar upptäckten av den anslutna enheten. Om den anslutna enheten inte kan kännas igen eller om ett anslutningsfel uppstår startar Bluetooth® 2.0-gränssnittet en lämplig röstguide. Följ röstguiden.

2. När röstguiden säger "Would you like to play by Artist, Album, Playlist or Genre?" (Vill du spela upp efter artist, album, spellista eller genre?), säger du "Playlist" (Spellista).

OBSERVERA

- Om du säger "Playlist <playlist>" (Spellista <spellista>), kan du hoppa över steg 3. Om enheten saknar spellista, säger röstguiden "There are no playlists stored on device" (Det finns inga spellistor på enheter) och systemet återgår till steg 2.

3. När röstguiden säger "What Playlist would you like to play?" (Vilken spellista vill du spela upp) säger du spellistans namn.
4. Om det bara finns en träff, fortsätter systemet till steg 6.
5. Om det finns två eller fler träffar säger röstguiden "More than one match was found, would you like to play <playlist>?" (Flera träffar hittades, vill du spela upp <spellista>?) (Flera träffar hittades, vill du spela upp <spellista>?)

la upp <spellista>?). Om du säger "Yes" (Ja), fortsätter systemet till steg 6. Om du säger "No" (Nej), uttalas namnet på nästa matchande spellista av systemet.

OBSERVERA

- Om du säger "No" (Nej) till tre eller alla namn på spellista som uttalas av systemet, säger röstguiden "Playlist not found, please try again" och systemet återgår till steg 2.

6. När röstguiden säger "Playing <playlist>" (Spelar upp <spellista>), skapar systemet ett index för spellistan.

OBSERVERA

- Om bekräftelsefunktionen är aktiv, bekräftar röstguiden att spellistenamnet är rätt. Om spellistenamnet är rätt, säg "Yes" (Ja). I annat fall, säg "No" (Nej). När röstguiden säger "Playlist not found, please try again" (Spellistan hittades inte, försök igen), återgår systemet till steg 2. Se "Bekräftelsefunktionsinställning" på sid 7-58.

7. Systemet avslutar röstigenkänningsläget och startar uppspelningen.

Söka efter genre

1. Säg "Play" (Spela upp) på huvudmenyn.

OBSERVERA

- Bluetooth® 2.0-gränssnittet börjar upptäckten av den anslutna enheten. Om den anslutna enheten inte kan kännas igen eller om ett anslutningsfel uppstår startar Bluetooth® 2.0-gränssnittet en lämplig röstguide. Följ röstguiden.

2. När röstguiden säger "Would you like to play by Artist, Album, Playlist or Genre?" (Vill du spela upp efter artist, album, spellista eller genre?), säger du "Genre" (Genre).

OBSERVERA

- Om du säger "Genre <typ>", kan du hoppa över steg 3.

3. När röstguiden säger "What Genre would you like to play?" (Vilken genre vill du spela upp?), säger du musiktypen.
4. Om det bara finns en träff, fortsätter systemet till steg 6.
5. Om det finns två eller fler träffar säger röstguiden "More than one match was found, would you like to play <genre>?" (Flera träffar hittades, vill du spela upp <genre>?). Om du säger "Yes" (Ja), fortsätter systemet till steg 6. Om du säger "No" (Nej), uttalas nästa matchande genre av systemet.

OBSERVERA

- Om du säger "No" (Nej) till tre eller alla genrer som uttalas av systemet, säger röstguiden "Genre not found, please try again" och systemet återgår till steg 2.

6. När röstguiden säger "Playing <genre>" (Spelar upp <genre>), skapar systemet ett spellistindex för genren.

OBSERVERA

- Om bekräftelsefunktionen är aktiv, bekräftar röstguiden att genren är rätt. Om genren är rätt, säg "Yes" (Ja). I annat fall, säg "No" (Nej). När röstguiden säger "Genre not found, please try again" (Genren hittades inte, försök igen), återgår systemet till steg 2. Se "Bekräftelsefunktionsinställning" på sid 7-58.

7. Systemet avslutar röstigenkänningsläget och startar uppspelningen.

Lyssna på Bluetooth Audio*

E00736700064

Produkten kan användas för uppspelning från Bluetooth-förberedda ljudenheter (säljs separat).

VIKTIGT

- Det är farligt att använda sådana enheter under körning.
- Lämna inte Bluetooth-ljudenheten obebakad i fordonet.
- Hanteringen av enheterna kan medföra att ljudfiler skadas eller förloras och de bör därför säkerhetskopieras.

OBSERVERA

- Det är inte säkert att alla funktioner i den Bluetooth-förberedda ljudenheten kan användas och vissa typer kanske inte går att använda alls.
- Se bruksanvisningen för den Bluetooth-förberedda ljudenheten.
- Beroende på typ av Bluetooth-förberedd ljudenhet kan volymnivån variera. Sänk därför ljudnivån innan du startar enheten. → "Justera ljudvolymen" på sid 7-30
- Beroende på Bluetooth-ljudenhetens status kan det ta en stund innan enheten identifieras och uppspelningen startar.
- Bluetooth-ljudenhetens specifikationer eller inställningar kan medföra att det inte går att ansluta den eller orsaka slumpmässig funktion eller textvisning.
- Ljuddata på Bluetooth-enheten kan medföra att spårinformation inte visas på rätt sätt.
- Fordonets eller enhetens status kan medföra att iPod/iPhone inte kan spelas efter att motorn har startats.

Ansluta en Bluetooth-förberedd ljudenhet

Information om hur du ansluter Bluetooth-enheter finns på "Ansluta Bluetooth® 2.0-gränssnittet och Bluetooth®-enhet" på sid 7-61.

I de funktioner som beskrivs nedan har en anslutning redan upprättats.

OBSERVERA

- Om du ansluter din iPod/iPhone via Bluetooth som en Bluetooth-förberedd ljudenhet ska du inte ansluta iPod/iPhone med en iPod-kabel. I annat fall kommer du att få funktionsfel på grund av dubbla metoder.



Spela Bluetooth Audio

1. Tryck på MEDIA-knappen och ställ in Bluetooth Audio som källa.

Den valda källan visas på displayen.

2. Tryck på knappen 5  . Bluetooth Audio-uppspelningen startar.

OBSERVERA

- Håll 5  -knappen nedtryckt för att pausa.
- Tryck på knappen 6  för att stoppa.

7

Lyssna på Bluetooth Audio*

Välja spår (fil)

Tryck på knappen ◀◀ eller ▶▶ för att välja spår.

På så vis kan föregående eller nästa spår väljas.

Snabbspolning framåt eller bakåt

7

Håll 3◀◀- eller 4▶▶-knappen nedtryckt.

Det är möjligt att snabbspola framåt/bakåt.

Byta uppspelningsläge

Du kan välja mellan upprepad uppspelning, slumpmässig uppspelning och sökuppspelning.

Upprepad uppspelning (RPT)

Tryck på 1RPT-knappen.

Upprepa uppspelningen av det aktuella spåret.

OBSERVERA

- Varje gång du trycker på 1RPT-knappen växlar du mellan Repeat OFF, 1 track repeat, All track repeat och Repeat OFF i angiven ordning.

Slumpmässig uppspelning (RDM)

Tryck på 2RDM-knappen.

Spåren på Bluetooth Audio-enheten spelas upp i slumpmässig ordning.

OBSERVERA

- Tryck igen för att avbryta.

Sökuppspelning (SCAN)

Tryck på PTY/SCAN-knappen.

Spela 10 sekunder av varje spår på Bluetooth Audio-enheten i tur och ordning.

OBSERVERA

- Tryck på knappen en gång till om du vill spela upp hela det aktuella spåret på vanligt sätt.

Displayindikator

E00738100033

Följande beskriver innehållet i displayindikatorn.



7

AA1008779

Ändra visningsläge

E00738500053

Du kan ändra innehållet på displayen. Tryck på knappen DISP när du vill byta innehåll.

Varje gång du trycker på DISP-knappen växlar innehållet.

⚠ VIKTIGT

- Att ändra innehållet på displayen kan försvåra en säker körning. Prioritera alltid säker körning.

📖 OBSERVERA

- Upp till 11 tecken kan visas samtidigt. Tryck på PAGE-knappen för att visa 12 eller fler tecken.

Under DAB-mottagning*

Du byter mellan "Service name", "Ensemble name" och "CH no. (CH ID)" i angiven ordning.

📖 OBSERVERA

- Om textinformation inte kan hämtas för tjänstnamnet och ensemblenamnet visas ingenting.

Inställning av ljudkvalitet och högtalarbalans

Under CD-DA-uppspelning

Du byter mellan "Disc title", "Track title" och "Operating status" i angiven ordning.

OBSERVERA

- Om det inte finns någon textinformation visas "NO TITLE".

Under MP3/WMA/AAC-uppspelning

Du byter mellan "Folder title", "File title" och "Operating status" i angiven ordning.

OBSERVERA

- Om det inte finns någon textinformation visas "NO TITLE".

Visa ID3-etiketten

Håll DISP-knappen nedtryckt.

Visningen av ID3-etiketten ändras.
[DISP] Varje gång knappen trycks in växlar den i ordningen "Album name" (namn på album), "Track name" (namn på spår), "Artist name" (namn på artist), "Genre name" (namn på genre)* och "Operating status" (driftstatus).

*Visas när ljudfiler spelas på en USB-enhet (fordon med Bluetooth® 2.0 gränssnitt).

7-48 För bekväm körning

OBSERVERA

- Håll DISP-knappen nedtryckt medan ID3-etiketten visas om du vill se mapptiteln.
- Genrenamn kan eventuellt inte visas.

Under iPod-uppspelning

Visningsordningen är "Albums", "Track name", "Artist name", "Genre name"* och "Operating status".

OBSERVERA

- Om det inte finns någon textinformation visas "NO TITLE".
- Genrenamn visas enligt typen av utrustning (fordon med Bluetooth® 2.0-gränssnitt).
- Genrenamn kan eventuellt inte visas.

Under uppspelning med Bluetooth® 2.0*

Tillämpa användningsinformationen i "Under iPod-uppspelning" på sid 7-48.

Inställning av ljudkvalitet och högtalarbalans

Ändra inställningen av ljudkvaliteten.

OGKW18E3

Ställa in ljudkvalitet och högtalarbalans

1. Vrid på /SEL-knappen för att välja inställning.

Varje gång du trycker på knappen /SEL ändras inställningen i ordningen BASS, TREBLE, FADER, BALANCE, SCV (hastighetsanpassad volym) och Cancel.

2. Vrid på /SEL-knappen till lämplig inställning.

In-ställning	Vrid moturs	Vrid medurs
BASS	-6 till 0 (låg basvolym)	0 till +6 (hög basvolym)
TREBLE	-6 till 0 (låg diskantvolym)	0 till +6 (hög diskantvolym)
FADER	CENTER till REAR 11 (högre ljud bak)	FRONT 11 till CENTER (högre ljud fram)
BALANCE	LEFT 11 till CENTER (högre ljud vänster)	CENTER till RIGHT 11 (högre ljud höger)

In-ställning	Vrid moturs	Vrid medurs
SCV	OFF (av), LÅG (SCV-funktionen är AV/låg)	MED., HÖG (SCV-funktionen är medelhög/hög)

Systeminställningar

E00738301188

Ändra systeminställningar, t.ex. tidsinställningen.

- Tryck på MENU-knappen.
- Vrid på **▶**/SEL-knappen för att välja inställning.

Varje gång som **▶** /SEL-knappen trycks ni växlar den i ordningen DAB-inställningen*¹, Gracenote DB*², AF, REG, TP-S, PI-S, PTY språkinställning, telefoninställningar, CT, justera tid och Avbryt.

- Vrid **▶**/SEL-knappen till lämplig inställning.

*1 Visas när en DAB-tuner är ansluten

*2 Visas vid uppspelning av ljudfiler (i fordon med Bluetooth® 2.0-gränssnitt.)

- Tryck på **▶**/SEL-knappen för att bekräfta.

Inställningen är klar och nästa inställning visas.

DAB-inställning*

Ändra DAB-inställningar

(Inställningsvärdet i fetstilt teckensnitt anger standardinställningen.)

Inställning	Inställningsvärde	Beskrivning
DAB-DAB Link-inställningar	OFF	Byt till en annan tjänst om mottagningen är svag.
	ON	
DAB Band-inställningar	BAND III	Frekvensbandet 174 - 239 MHz används.
	L-BAND	Frekvensbandet 1.452 - 1.490 MHz används.

Inställning	Inställningsvärde	Beskrivning
	BOTH	Både frekvensbandet Band III och L-Band används.

RDS-inställning

Ändra RDS-inställningar

(Inställningsvärdet i fetstilt teckensnitt anger standardinställningen.)

Inställning	Inställningsvärde	Beskrivning
AF	AF ON (på)	Samma station som du lyssnar på söks automatiskt.
	AF OFF (av)	Samma station som du lyssnar på söks inte automatiskt.

Systeminställningar

7

Inställning	Inställningsvärde	Beskrivning
REG.	REG-PÅ	Den lokala station som sänder programmet du lyssnar på söks inte automatiskt.
	REG-AV	Den lokala station som sänder programmet du lyssnar på söks automatiskt.
TP-S	TP-S ON (på)	Trafikmeddelanden (TP-stationer) söks automatiskt.
	TP-S OFF (av)	Trafikmeddelanden (TP-stationer) söks inte automatiskt.

Inställning	Inställningsvärde	Beskrivning
PI-S	PI-S ON (på)	Samma station eller den lokala station som har registrerats som snabbval söks.
	PI-S OFF (av)	Samma station eller den lokala station som har registrerats som snabbval söks inte.
PTY	ENGLISH	Visningsspråket för programinnehållssökningen (PTY-sökning) anges till engelska.
	FRANSKA	Visningsspråket för programinnehållssökningen (PTY-sökning) anges till franska.

Inställning	Inställningsvärde	Beskrivning
	TYSKA	Visningsspråket för programinnehållssökningen (PTY-sökning) anges till tyska.
	SVENSKA	Visningsspråket för programinnehållssökningen (PTY-sökning) anges till svenska.
	SPANSKA	Visningsspråket för programinnehållssökningen (PTY-sökning) anges till spanska.
	ITALIENSKA	Visningsspråket för programinnehållssökningen (PTY-sökning) anges till italienska.

Inställning	Inställningsvärde	Beskrivning
CT	CT ON (på)	Om tidsdata tas emot uppdateras tiden.
	CT OFF (av)	Även om tidsdata tas emot uppdateras inte tiden.

*: Du måste trycka på knappen [TP] och ställa in standby-läget för trafikmeddelanden på "ON".

Tidsinställning

Om du ställer in RDS-inställningens CT-inställning på "CT OFF" kan du ange tiden manuellt.

- Välj "YES" på skärmen "Adjust time" och tryck på knappen **▶/SEL**.

Du kan ställa in rätt timme. Tryck på knappen **▶/SEL** igen för att ställa in rätt minut.

- Vrid på **▶/SEL**-knappen för att ställa in tiden.
- Tryck på **▶/SEL**-knappen.

Inställningen är klar.

OBSERVERA

- Håll knappen **▶/SEL** intryckt tills sekundinställningen står på "00" för att fininställa tiden.

PHONE-inställningar

Ändra inställningarna för inkommande telefonsamtal och Bluetooth® 2.0-gränssnittspråk.

PHONE-inställningar kan inte anges för alla fordon.

OBSERVERA

- Stäng av funktioner som t.ex. "telefonläs" och anslut från standby-skärmen.
- Om du är ansluten kanske telefonfunktionerna (t.ex. ta emot samtal) inte fungerar på rätt sätt.
- Beroende på avståndet mellan produkten och mobiltelefonen, förhållanden i fordonet och typen av avskärning kanske det inte är möjligt att ansluta. Placera i så fall mobiltelefonen så nära produkten som möjligt.
- Även om mobiltelefonen är Bluetooth-förberedd är det inte säkert att den fungerar på rätt sätt beroende på egenskaper och specifikationer.
- Äventyra inte säkerheten genom att använda mobiltelefonen under körning. När du ska använda mobiltelefonen ska du stanna bilen på en säker plats.

OBSERVERA

- Även om mobiltelefonen är Bluetooth-förberedd kan telefonspecifikationer och inställningar ge olika displayer eller orsaka att funktioner inte fungerar rätt.
- Vissa modeller kanske inte går att bekräfta anslutningen för medan andra kanske inte går att ansluta alls.

Profiler som stöds

Handsfree	HFP(v1.5)
Telefonboksöverföring	OPP(v1.1), PBAP(v1.0)

Fordon utan Bluetooth® 2.0-gränssnitt

En handsfree-sats (säljs separat) behövs. (Inställningsvärdet i fetstilt teckensnitt anger standardinställningen.)

Inställningsvärde	Beskrivning
PHONE OFF	Det är inte möjligt att avbryta sändningen vid inkommande telefonsamtal.
PHONE MUTE	Ljudet stängs av vid inkommande telefonsamtal.

Systeminställningar

Inställningsvärde	Beskrivning
PHONE ATT	Inkommande telefonsamtal tas emot och ljudet hörs från alla högtalare.
PHONE IN-L	Inkommande telefonsamtal tas emot och ljudet hörs från vänster högtalare fram.
PHONE IN-R	Inkommande telefonsamtal tas emot och ljudet hörs från höger högtalare fram.
PHONE IN-LR	Inkommande telefonsamtal tas emot och ljudet hörs från vänster och höger högtalare fram.

7

Fordon med Bluetooth® 2.0-gränssnitt

(Inställningsvärdet i fetstilt teckensnitt anger standardinställningen.)

Inställning	Inställningsvärde	Beskrivning
PHONE IN-inställningar	TELEFON IN-H	Inkommande telefonsamtal tas emot och ljudet hörs från höger högtalare fram.

Inställning	Inställningsvärde	Beskrivning
	TELEFON IN-V	Inkommande telefonsamtal tas emot och ljudet hörs från vänster högtalare fram.
Inställningar för HFM-röstspråk i handsfree-modulen	ENGLISH	Ändra språket för rösten i handsfree-modulen.
	FRENCH	
	GERMAN	
	SPANISH	
	ITALIAN	
	DUTCH	
	PORTUGUESE	
RUSSIAN		

Gracenote DB (fordon med Bluetooth® 2.0-gränssnitt)

Versionsnumret kan kontrolleras.

1. Välj "Gracenote DB" och tryck på knappen **▶/SEL**.
2. Vrid på **▶/SEL**-knappen och välj "DB Version".
3. Tryck på **▶/SEL**-knappen. DB-versionen visas.

OBSERVERA

- Detta visas inte i alla fordonsmodeller.

Felsökning

E00738401121

Kontrollera följande om ett meddelande visas på displayen eller om du misstänker att något är fel.

Om det här meddelandet visas...

Ett meddelande visas på produkten beroende på aktuell situation.

Funktion	Meddelande	Orsak	Svar
CD	CHECK DISC	Skivan är felvänd.	Sätt i den med den tryckta sidan uppåt.
		Det finns kondens på skivan.	Vänta en stund innan du sätter i den igen.
	DISC ERROR	Skivan är skadad.	Rengör läsytan på skivan.
		Skivan är smutsig.	
	INTERNAL E	Enheten fungerar inte av någon orsak.	Kontrollera att det inte är fel på skivan och sätt i den igen. Kontakta en auktoriserad MITSUBISHI MOTORS-verkstad om problemet kvarstår.
HEAT ERROR	Temperaturen inuti produkten är hög.	Ta ut skivan och vänta tills temperaturen sjunker till normal nivå.	
USB	FILE ERROR	Du har valt en fil som inte kan spelas upp.	Välj en spelbar fil. → "Ljudfiler (MP3/WMA/AAC)" på sid 7-25.
	USB BUS PWR	Strömmen eller spänningen är för hög eller låg.	Stäng av strömmen och vänta en kort stund. Kontakta en auktoriserad MITSUBISHI MOTORS-verkstad om problemet kvarstår.
	LSI ERROR	Det finns ett inre fel.	
	FORMAT SOM INTE STÖDS	Ljudfiler som inte stöds har spelats.	Kontrollera att ljudfilerna går att spela. → "Ljudfiler (MP3/WMA/AAC)" på sid 7-25.
	ENHETER SOM INTE STÖDS	En USB-enhet som inte stöds har anslutits.	Anslut en USB-minnesenhet.
iPod	NO SONG	En iPod/iPhone som inte innehåller något spår har anslutits.	Anslut en iPod/iPhone som innehåller spår.

7

Felsökning

Funktion	Meddelande	Orsak	Svar
	VER ERROR	Programversionen i din iPod/iPhone stöds inte.	Byt till en programversion som stöds.
Other	ERROR DC	En onormal likspänning har sänts till högtalarna.	Stäng av strömmen och vänta en kort stund. Kontakta en auktoriserad MITSUBISHI MOTORS-verkstad om problemet kvarstår.

Om du misstänker att något är fel...

Se den här listan med symptom, orsaker och åtgärder om du misstänker att något är fel.

Symptom	Orsak	Svar
7 Inget hörs eller ljudet är mycket lågt.	Volymen är helt nedskruvad.	Justera ljudvolymen. → "Justera ljudvolymen" på sid 7-30.
	Balansen eller fadern är inställd på ena sidan.	Ställ in balansen eller fadern. → "Ställa in ljudkvalitet och högtalarbalans" på sid 7-48.
Skivan kan inte sättas i.	Det finns redan en skiva i produkten.	Mata ut skivan. → "Sätta in/ta ut skivor" på sid 7-30.
	Det finns ingen skiva i produkten, men produkten säger att den laddar.	Tryck en gång på utmatningsknappen. → "Sätta in/ta ut skivor" på sid 7-30.
Skivan kan inte spelas upp.	Skivan är felvänd.	Sätt i den med den tryckta sidan uppåt.
	Det finns kondens på skivan.	Vänta en stund innan du sätter i den.
	Skivan är smutsig.	Rengör läsytan på skivan.
Ljudet hackar på ett och samma ställe.	Skivan är skadad eller smutsig.	Kontrollera skivan.
Det hörs inget ljud trots att en skiva sitter i.	Skador och smuts kan medföra att data på skivan inte kan läsas.	Kontrollera skivan. Om du använder en CD-R/RW-skiva kan dessutom egenskaper hos skivan göra att den inte kan spelas.

Link System*

E00764501875

Link System tar övergripande kontroll över enheter anslutna via USB-ingången eller the Bluetooth® 2.0-gränssnittet så att de anslutna enheterna kan styras via bilens reglage eller med röstkommandon.

Mer information om hur du använder det finns i följande avsnitt.

Se "Bluetooth® 2.0-gränssnitt" på sid 7-55.

Se "SB-ingång" på sid 7-77.

Se "Lyssna på iPod" på sid 7-38.

Se "Lyssna på ljudfiler på en USB-enhet" på sid 7-40.

Se "Spela upp iPod/USB-minnesenhetspår via röststyrning" på sid 7-42.

Se "Lyssna på Bluetooth Audio" på sid 7-45.

Bluetooth® är ett registrerat varumärke som tillhör BLUETOOTH SIG, INC.

Link System - licensavtal för slutanvändare

E00764601111

Du har köpt en enhet som innehåller programvara som licensieras av MITSUBISHI MOTORS CORPORATION från Visteon corporation och deras 3e-partsleverantörer. För en fullständig lista över dessa 3e-part-sprodukter och deras licensavtal för slutanvändare, gå till följande webbplats.

<http://www.jciblueconnect.com/faq/fulldisclosure.pdf>

Bluetooth® 2.0-gränssnitt*

E00726002534

Med Bluetooth® 2.0-gränssnittet kan du ringa/ta emot handsfree-samtal i bilen med en Bluetooth®-kompatibel mobiltelefon baserat på den trådlösa kommunikationsteknik som är känd under namnet Bluetooth®. Med det kan du även spela upp musik, sparad i en Bluetooth®-musikspelare, ur bilens högtalare. Systemet är utrustat med en röstidentifieringsfunktion som gör att du kan ringa handsfree-samtal genom enkla knapptryckningar och röstkommandon med hjälp av en definierad röstmeny.

Bluetooth® 2.0-gränssnittet kan användas när tändningslåset eller funktionslåget startnyckeln är i läge ON eller ACC.

Innan du kan använda Bluetooth® 2.0-gränssnittet måste du para ihop Bluetooth®-enheten och Bluetooth® 2.0-gränssnittet. Se "Ansluta Bluetooth® 2.0-gränssnittet och Bluetooth®-enhet" på sid 7-61

Bluetooth® är ett registrerat varumärke som tillhör BLUETOOTH SIG, INC.

⚠ VARNING

- Även om Bluetooth® 2.0-gränssnittet gör det möjligt för dig att ringa handsfree-samtal måste du se till att du inte distraheras från säkert handhavande av bilen under samtal. Allt, inklusive mobiltelefonanvändning, som distraherar dig från säkert handhavande av bilen ökar risken för en olycka.
- Du måste alltid följa alla gällande regler och förordningar för ditt land rörande mobiltelefonanvändning i bilen.

7**📖 OBSERVERA**

- Om tändningslåset eller funktionslåset lämnas i läge ACC, stängs strömmen av automatiskt efter en viss tid och du kan inte längre använda Bluetooth® 2.0-gränssnittet. Strömmen slås på igen om du vrider på tändningslåset eller trycker på motorknappen. Se "Funktion för automatisk avstängning av ACC-ström" på sidorna 6-14 och 6-16.
- Bluetooth® 2.0-gränssnittet kan inte användas om Bluetooth®-enhetens batteri är slut eller om enheten är avstängd.
- Handsfree-samtal är inte möjliga om telefonen inte har kontakt med nätet.
- Om du ställer Bluetooth®-enheten i bilens tredje sätesrad eller i bagageutrymmet kan det hända att det inte går att använda Bluetooth® 2.0-gränssnittet.

Bluetooth® 2.0-gränssnitt*

OBSERVERA

- Vissa Bluetooth®-enheter är inte kompatibla med Bluetooth® 2.0-gränssnittet.
- Du kan bekräfta Link System-programvarans version genom att trycka på knappen HANG-UP tre gånger (håll nedtryckt två gånger och tryck sedan kort) inom 10 sekunder.
- Mer information om Bluetooth® 2.0-gränssnittet finns på MITSUBISHI MOTORS webbplats.
Läs och acceptera "Warning about Links to the Web Sites of Other Companies" (Varning om länkar till andra företags webbplatser) eftersom den ansluter webbplatser som inte tillhör MITSUBISHI MOTORS.
<http://www.mitsubishi-motors.com/en/products/index.html>
- Programvaruuppdateringar via tillverkare av mobiltelefoner/digitala ljudenheter kan ändra enhetens anslutningsfunktioner.

Rattkontrollomkopplare och mikrofon
→ sid. 7-56

Röstigenkänningsfunktion → sid. 7-57

Användbara röstkommandon → sid. 7-58

Röstregistreringsfunktion → sid. 7-60

Ansluta Bluetooth® 2.0-gränssnittet och Bluetooth®-enhet → sid. 7-61

Styra en musikspelare ansluten via Bluetooth® → sid. 7-67

Hur du ringer eller tar emot handsfree-samtal
→ sid. 7-67

Telefonboksfunktionen → sid. 7-70

7-56 För bekväm körning

Rattkontrollomkopplare och mikrofon

E00727201611

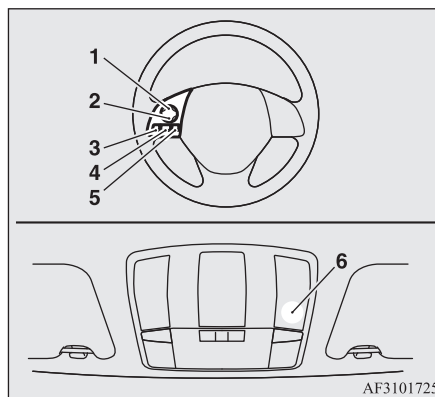

1. Knapp för att höja volymen
2. Knapp för att sänka volymen
3. SPEECH-knapp
4. PICK-UP-knapp
5. HANG-UP-knapp
6. Mikrofon*

Knapp för att höja volymen

Tryck på den här knappen för att höja volymen.

OGKW18E3

Knapp för att sänka volymen

Tryck på den här knappen för att sänka volymen.

SPEECH-knapp

- Tryck på den här knappen för att växla till röststyrningsläge.
När systemet är i röststyrningsläge "Listening" (Lyssnar) på ljuddisplayen.
- Om du trycker kort på knappen i röststyrningsläge avbryts uppmaningen och inmatning av röstkommandon blir möjlig.
Om du trycker längre på knappen avaktiveras röststyrningsläget.
- Om du trycker kort på knappen under ett samtal aktiveras röststyrningen och röstkommandon kan talas in.

PICK-UP-knapp

- Tryck på den här knappen när ett inkommande samtal tas emot för att svara på telefonen.
- När ett annat samtal tas emot under ett pågående samtal, trycker du på den här knappen för att parkera det första samtalet och tala med den nya uppringaren.
 - I sådana fall kan du trycka kort på knappen för att växla mellan samtalen.
Du växlar till det första samtalet och det andra samtalet parkeras.

- Om du vill upprätta ett trepartssamtal i dessa situationer trycker du på knappen SPEECH för att starta röststyrningsläget och säger sedan "Join calls" (Integrera samtal).

HANG-UP-knapp

- Tryck på den här knappen när ett inkommande samtal tas emot för att avvisa samtalet.
- Tryck på den här knappen under ett samtal om du vill avsluta det. Om ett annat samtal är parkerat, överförs du till det samtalet.
- Om du trycker på den här knappen i röststyrningsläge, avaktiveras röststyrningsläget.

OBSERVERA

- När du trycker på knappen SPEECH för att starta röststyrningsläget med en mobiltelefon ihopkopplad till systemet, visas aktuella information på mobiltelefonen, t.ex. "återstående batteritid,"signalstyrka" eller "roaminginformation", på ljudanläggningens display.*

*Vissa mobiltelefoner skickar inte denna information till Bluetooth® 2.0-gränssnittet.

OBSERVERA

- Samtal väntar och trepartssamtal kan användas av Bluetooth® 2.0-gränssnittet endast om det är möjligt att använda de tjänsterna med mobiltelefonen.

Mikrofon*

Din röst tas upp av en mikrofon i takkonsolen så att du kan ringa handsfreesamtal via röstkommandon.

OBSERVERA

- Om en mobiltelefon förs nära mikrofonen kan den skapa oljud i rösten i telefonen. I så fall skall du hålla mobiltelefonen så långt från mikrofonen som möjligt.

Röstigenkänningsfunktion

E00727301801

Bluetooth® 2.0-gränssnittet har en röstigenkänningsfunktion.

Du kan utföra olika funktioner och ringa och ta emot handsfree-samtal genom att ge röstkommandon.

Bluetooth® 2.0-gränssnittet hanterar följande språk: engelska, franska, spanska, italienska, tyska holländska, portugisiska och ryska. Fabriksinställningen är engelska eller ryska.

OBSERVERA

- Om ditt röstkommando skulle skilja sig från det fördefinierade kommandot eller inte kan uppfattas ordentligt på grund av oljud eller annat blir du ombedd av Bluetooth® 2.0-gränssnittet att upprepa röstkommandot upp till tre gånger.
- För bästa prestanda och ytterligare minskning av omgivningsbuller, stäng fordonets fönster, sänk fläkthastigheten och undvik att prata med passagerarna under användning av röstigenkänningsfunktionen.
- Vissa röstkommandon har alternativa kommandon.
- Beroende på valt språk kan det hända att vissa funktioner inte är tillgängliga.

Välja språk

1. Tryck på SPEECH-knappen.
2. Säg "Setup" (Inställningar).
3. Säg "Language" (Språk).
4. Röstguiden säger "Select a language: English, French, Spanish, Italian, German, Dutch, Portuguese or Russian" (Välj ett språk: engelska, franska, spanska, italienska, tyska, holländska, portugisiska eller ryska). Säg önskat språk. (Exempel: Säg "English.")
5. Röstguiden säger "English (French, Spanish, Italian, German, Dutch, Portuguese or Russian) selected. (Engelska (franska, spanska, italienska, tyska, holländska,

Bluetooth® 2.0-gränssnitt*

portugisiska eller ryska valt). Is this correct?" (Stämmer det?) Svara "Yes" (Ja). Om du säger "No" (Nej), återgår systemet till steg 4.

OBSERVERA

- Röstguiden upprepar samma meddelande två gånger. Det första meddelandet är på det aktuella språket och det andra meddelandet på det valda språket.
- Om många poster är registrerade i bilens telefonbok tar det längre tid att ändra språket.
- Om du ändrar språket tas den telefonbok bort som importerats från mobiltelefonen till Bluetooth® 2.0-gränssnittet. Om du vill använda den måste du importera den igen.

6. När röstguiden säger "English (French, Spanish, Italian, German, Dutch, Portuguese or Russian) selected" (Engelska (franska, spanska, italienska, tyska, holländska, portugisiska eller ryska) valt) har språket ändrats och systemet återgår till huvudmenyn.

Användbara röstkommandon

E0076000019

Hjälpfunktionen

E00760100010

Bluetooth® 2.0-gränssnittet har en hjälpfunktion.

7-58 För bekväm körning

Om du säger "Help" (Hjälp) under tiden som systemet väntar på ditt röstkommando får du en lista över kommandon som kan användas i samband med detta.

Avbryta

E00760201021

Det finns två avbrottsfunktioner.

Om du är i huvudmenyn säger du "Cancel" (Avbryt) för att gå ur Bluetooth® 2.0-gränssnittet.

Om du är någon annanstans inom systemet säger du "Cancel" (Avbryt) för att återgå till huvudmenyn.

OBSERVERA

- Du kan återgå till föregående meny genom att säga "Go Back" (Återgå), (i förekommande fall)

Bekräftelsefunktionsinställning

E00760400013

Bluetooth® 2.0-gränssnittet har en bekräftelsefunktion.

Med bekräftelsefunktionen aktiverad får du fler möjligheter än normalt att bekräfta ett kommando när du gör olika inställningar Bluetooth® 2.0-gränssnittet. Det minskar risken för att du ändrar en inställning av misstag.

Bekräftelsefunktionen kan aktiveras eller avaktiveras på följande sätt.

1. Tryck på SPEECH-knappen.
2. Säg "Setup" (Inställningar).
3. Säg "Confirmation prompts" (Bekräftelsefunktion).
4. Röstguiden säger "Confirmation prompts are <on/off>". (Bekräftelsefunktionen är <på/av>). Would you like to turn confirmation prompts <off/on> (Vill du ställa bekräftelsefunktionen på <på/av>?). Svara "Yes" (Ja) för att ändra inställningen eller "No" (Nej) för att behålla den nuvarande inställningen.
5. Röstguiden säger "Confirmation prompts are <off/on>". (Bekräftelsefunktionen är <av/på>) och systemet återgår sedan till huvudmenyn.

Säkerhetsfunktion

E00760500229

Det går att ange ett valfritt lösenord som en säkerhetsfunktion för Bluetooth® 2.0-gränssnittet.

När säkerhetsfunktionen är aktiverad måste du säga ett fyrsiffrigt lösenord för att kunna använda alla funktioner i Bluetooth® 2.0-gränssnittet, förutom för att ta emot samtal.

OGKW18E3

Ställa in lösenordet

Använd följande procedur för att aktivera säkerhetsfunktionen genom att ange ett lösenord.

1. Tryck på SPEECH-knappen.
2. Säg "Setup" (Inställningar).
3. Säg "Password" (Lösenord).
4. Röstguiden säger "Password is disabled. (Lösenordsfunktion är avaktiverad). Would you like to enable it?" (Vill du aktivera den?). Svara "Yes" (Ja). Svara "No" (Nej) för att avbryta lösenordsinställningen och återgå till huvudmenyn.
5. Röstguiden säger "Please say a 4-digit password. (Ange ett fyrsiffrigt lösenord). Remember this password. (Glöm inte detta lösenord). It will be required to use this system" (Det behövs för att kunna använda systemet). Säg ett 4-siffrigt tal som du vill ange som lösenord.
6. För att bekräfta säger röstguiden "Password <4-digit password>. (Lösenord <4-siffrigt lösenord>). Is this correct?" (Stämmer det?). Svara "Yes" (Ja). Svara "No" (Nej) för att återgå till inmatning av lösenord i steg 5.
7. När lösenordet har registrerats säger röstguiden "Password is enabled" (Lösenordet är aktiverat) och systemet återgår till huvudmenyn.

 **OBSERVERA**

- Lösenord krävs för åtkomst till systemet nästa gång tändningen slås på.
- Det tar en liten stund efter att motorn stängts av tills det inmatade lösenordet registreras i systemet. Om tändningsläset eller funktionsläget ställs i läge ACC eller ON eller om motorn startas omedelbart efter att motorn stängts av, finns det en risk för att det inmatade lösenordet inte registreras i systemet. Då kan du försöka mata in lösenordet igen.

Ange lösenordet

Om ett lösenord har angetts och säkerhetsfunktionen är aktiverad, säger röstguiden "Hands-free system is locked. (Hands-freesystemet är låst). State the password to continue" (Ange lösenord för att fortsätta) när du trycker på SPEECH-knappen för att aktivera röstigenkänningsläget. Säg det 4-siffriga lösenordet för att ange lösenordet. Om det angivna lösenordet är fel säger röstguiden "<4-digit password> Incorrect Password. (<4-siffrigt lösenord> Ogiltigt lösenord). Please try again" (Försök igen). Ange rätt lösenord.

 **OBSERVERA**

- Du kan ange lösenordet igen så många gånger du vill.

 **OBSERVERA**

- Om du har glömt ditt lösenord, säg "Cancel" (Avbryt) för att avbryta röstinmatningsläget och kontakta sedan en auktoriserad MITSUBISHI MOTORS-verkstad.

Avaktivera lösenordet

Använd följande procedur för att avaktivera säkerhetsfunktionen.

 **OBSERVERA**

- Systemet måste vara upplåst om du ska kunna avaktivera lösenordet.

1. Tryck på SPEECH-knappen.
2. Säg "Setup" (Inställningar).
3. Säg "Password" (Lösenord).
4. Röstguiden säger "Password is enabled" (Lösenordet är aktiverat). Would you like to disable it?" (Vill du avaktivera den?). Svara "Yes" (Ja). Svara "No" (Nej) för att avbryta avaktiveringen av lösenordet och återgå till huvudmenyn.
5. När lösenordet har avaktiverats säger röstguiden "Password is disabled" (Lösenordsfunktion är avaktiverad) och systemet återgår till huvudmenyn.

7

Bluetooth® 2.0-gränssnitt*

Röstregistreringsfunktion

E00727400209

Bluetooth® 2.0-gränssnittet kan använda röstregistreringsfunktionen för att skapa en röstmodell för en person per språk.

Det gör det lätt för Bluetooth® 2.0-gränssnittet att känna igen röstkommandon som du säger.

Du kan aktivera eller inaktivera en röstmodell när som helst.

7

Röstregistrering

E00727501438

Det tar cirka 2 till 3 minuter att slutföra röstregistreringen.

För att säkerställa bästa resultat utför du processen sittandes i förarsätet, i en miljö som är så tyst som möjlig (det bör inte regna eller blåsa kraftigt och bilens fönster bör vara stängda). Stäng av telefonen under röstregistreringen så att du inte störs.

Använd följande procedur för röstregistrering.

1. Stanna bilen på en säker plats, lägg växelspaken i "N" (M/T) eller växelväljaren i "P" (PARKERING) (CVT-växellåda) och dra åt handbromsen.

OBSERVERA

- Bilen måste vara parkerad för att röstregistrering ska kunna utföras. Se till att du parkerar bilen på en säker plats innan du försöker utföra röstregistreringen.

2. Tryck på SPEECH-knappen.
3. Säg "Voice training" (Röstträning).
4. Röstguiden säger "This operation must be performed in a quiet environment while the vehicle is stopped. (Den här processen måste utföras i en tyst miljö när bilen står stilla). See the owner's manual for the list of required training phrases. (Se bruksanvisningen för lista över nödvändiga utbildningsfraser). Press and release the SPEECH button when you are ready to begin. (Tryck på och släpp knappen SPEECH när du är redo att börja). Press the HANG-UP button to cancel at any time" (Tryck på knappen HANG-UP när du vill avbryta). Tryck på SPEECH-knappen för att starta röstregistreringsprocessen.

OBSERVERA

- Om du inte påbörjar röstregistreringsprocessen inom 3 minuter efter att du har tryckt på SPEECH-knappen avbryts funktionen. Röstguiden säger "Speaker enrollment has timed out" (Tidsgränsen för röstinlärning överskreds). Systemet piper och röstigenkänningsläget inaktiveras.

5. Röstguiden ber dig läsa upp fras 1. Upprepa motsvarande fras från tabellen "Registreringskommandon" på sid 7-77. Systemet registrerar din röst och fortsätter sedan med registreringen av nästa kommando. Fortsätt tills alla fraser har registrerats.

OBSERVERA

- För att upprepa det senaste röstinlärningskommandot trycker du på SPEECH-knappen.
- Om du trycker på HANG-UP-knappen under processen, avger systemet en pipsignal och processen avbryts.

6. När alla registreringskommandon har lästs upp säger systemet "Speaker enrollment is complete" (Talaridentifieringen har avslutats). Systemet avbryter sedan registreringsprocessen och återgår till huvudmenyn.

OBSERVERA

- När du slutför registreringsprocessen aktiveras röstmodellen automatiskt.
- Kommandona "Help" (Hjälp) och "Cancel" (Avbryt) fungerar inte i detta läge.

Aktivera och inaktivera röstmodellen och upprepa inläringen

E00727600096

Du kan aktivera eller inaktivera en röstmodell när som helst.

Du kan också upprepa inläringen.

Använd följande procedur för att utföra dessa åtgärder.

1. Tryck på SPEECH-knappen.
2. Säg "Voice training" (Röstträning).
3. Om du har slutfört en registreringsprocess en gång tidigare säger röstguiden antingen "Enrollment is enabled. (Inläring är aktiverat). Would you like to disable or retrain?" (Vill du avaktivera eller öva igen?) eller "Enrollment is disabled. (Inläring är avaktiverat). Would you like to enable or retrain?" (Vill du aktivera eller öva igen?).

4. När identifieringen är "enabled" är röstmodellen aktiverad, och när den är "disabled" är röstmodellen avaktiverad. Säg det kommando som passar dina behov. Säg "Retrain" (Omdefiniera) för att starta talaridentifieringen och skapa en ny röstmodell. (Se "Röstregistrering" på sid 7-60.)

Ansluta Bluetooth® 2.0-gränssnittet och Bluetooth®-enhet

E00760601865

Innan du kan ringa upp eller ta emot handsfreesamtal eller spela musik med hjälp av Bluetooth® 2.0-gränsschnittsfunktionen måste du parkoppla Bluetooth®-enheten och Bluetooth® 2.0-gränssnittet.

OBSERVERA

- Hoppning krävs bara när enheten används för första gången. När enheten har parats ihop med Bluetooth® 2.0-gränssnittet är allt du behöver göra att ta med enheten till bilen nästa gång så ansluts den automatiskt till Bluetooth® 2.0-gränssnittet (om det hanteras av enheten). Enheten måste ha Bluetooth® aktiverat för att kunna ansluta.

Upp till 7 Bluetooth® -enheter kan paras ihop med Bluetooth® 2.0-gränssnittet.

Om flera hopparade Bluetooth®-enheter finns tillgängliga i bilen, är det den mobiltelefon eller musikspelare som senast var ansluten som nu ansluts till Bluetooth® 2.0-gränssnittet.

Du kan också ändra en Bluetooth®-enhet som ska anslutas.

Para ihop

För att para Bluetooth®-enheten med Bluetooth® 2.0-gränssnittet, använd en av följande 2 metoder (Typ 1 eller Typ 2).

7**Parningsförfarande - typ 1***

1. Stanna bilen på en säker plats, lägg växelspaken i "N" (M/T) eller växelväljaren i "P" (PARKERING) (CVT-växellåda) och dra åt handbromsen.

OBSERVERA

- Du kan bara para ihop en Bluetooth®-enhet med Bluetooth® 2.0-gränssnittet när bilen står stilla. Innan du parar ihop en Bluetooth®-enhet med Bluetooth® 2.0-gränssnittet måste du se till att bilen står stilla på en säker plats.

2. Tryck på SPEECH-knappen.
3. Säg "Setup" (Inställningar).

Bluetooth® 2.0-gränssnitt*

- Säg "Pairing options" (Anslutningsalternativ).
- Röstguiden säger "Select one of the following: pair, edit, delete, or list" (Välj något av följande: anslut, redigera, ta bort eller lista). Säg "Pair" (Anslut).

OBSERVERA

- Om 7 enheter redan har parats ihop, säger röstguiden "Maximum devices paired" och därefter avbryter systemet hoppningsprocessen. Om du vill registrera en ny enhet tar du bort en enhet och upprepar sedan hoppningsprocessen.
(Se "Välja en enhet: Ta bort en enhet" på sid 7-64.)

- Röstguiden säger "Please say a 4-digit pairing code" (Ange en fyrsiffrig anslutningskod)." Säg ett 4-siffrigt nummer. När bekräftelsefunktionen är aktiverad bekräftar systemet att numret är godkänt. Svara "Yes" (Ja). Svara "No" (Nej) för att återgå till val av hoppningskod.

OBSERVERA

- Vissa Bluetooth®-enheter kräver en specifik hoppningskod. Se enhetens handbok för krav på hoppningskod.

OBSERVERA

- Den hoppningskod som anges här används bara för certifiering av Bluetooth®-anslutningen. Det är ett valfritt 4-siffrigt tal som användaren väljer. Kom ihåg koden eftersom du behöver ange den senare i Bluetooth®-enheten under hoppningsprocessen. Beroende på anslutningsinställningarna i Bluetooth®-enheten måste denna kod ev. anges varje gång du ansluter Bluetooth®-enheten till Bluetooth® 2.0-gränssnittet. För standardanslutningsinställningar, se enhetens instruktioner.

- Röstguiden säger "Start pairing procedure on the device. (Starta anslutningsprocessen för telefonen). See the device manual for instructions" (Instruktioner finns i telefonens bruksanvisning). Ange i Bluetooth®-enheten det 4-siffriga nummer du registrerade i steg 6.

OBSERVERA

- Beroende på Bluetooth®-enhet kan det ta några minuter att parkoppla Bluetooth®-enheten med Bluetooth® 2.0-gränssnittet.

OBSERVERA

- Om Bluetooth® 2.0-gränssnittet inte känner igen Bluetooth®-enheten, säger röstguiden "Pairing has timed out" och hoppningsprocessen avbryts. Kontrollera att den enhet du parar ihop stöder Bluetooth® och försök sedan para ihop den igen.
- Om du anger fel nummer säger röstguiden "Pairing failed" och hoppningsprocessen avbryts. Kontrollera att numret är rätt och försök sedan para ihop igen.

- Röstguiden säger "Please say the name of the phone after the beep" (Ange telefonens namn efter signalen). Du kan ange ett valfritt namn för Bluetooth®-enheten och registrera den som en enhetsetikett. Säg det namn du vill registrera efter pipsignalen.

OBSERVERA

- När bekräftelsefunktionen är aktiverad säger röstguiden "Is this correct?" (Stämmer det?), när du har upprepat enhetsetiketten. Svara "Yes" (Ja). Om du vill ändra enhetsetiketten svarar du "No" (Nej) och säger sedan enhetsetiketten igen.

9. Röstguiden kommer säga "Pairing complete" och parningsprocessen kommer att avslutas.

Parningsförfarande - typ 2*

1. Stanna bilen på en säker plats, lägg växelspaken i "N" (M/T) eller växelväljaren i "P" (PARKERING) (CVT-växellåda) och dra åt handbromsen.

OBSERVERA

- Du kan bara para ihop en Bluetooth®-enhet med Bluetooth® 2.0-gränssnittet när bilen står stilla. Innan du parar ihop en Bluetooth®-enhet med Bluetooth® 2.0-gränssnittet måste du se till att bilen står stilla på en säker plats.

2. Tryck på SPEECH-knappen.
3. Säg "Pair Device" (Anslut enhet).

OBSERVERA

- Följande förfarande (① för ③) kan också användas istället för att säga "Pair Device" (Anslut enhet).
Byt ut det här steg 3 med följande förfarande om du vill.
 - ① Säg "Setup" (Inställningar).
 - ② Säg "Pairing options" (Anslutningsalternativ).
 - ③ Röstguiden säger "Select one of the following: pair, edit, delete, list or set code" (Välj något av följande: anslut, redigera, ta bort, lista eller välj kod).
Säg "Pair" (Anslut).
- Om 7 enheter redan har parats ihop, säger röstguiden "Maximum devices paired" och därefter avbryter systemet hoppningsprocessen. Om du vill registrera en ny enhet tar du bort en enhet och upprepar sedan hoppningsprocessen.
(Se "Välja en enhet: Ta bort en enhet" på sid 7-64.)

4. Röstguiden säger "Start pairing procedure on the device. (Starta anslutningsprocessen för telefonen). Se enhetens manual för instruktioner, och säg sedan "The pairing code is <anslutningskod>" (Anslutningskoden).

OBSERVERA

- Vissa Bluetooth®-enheter kräver en specifik hoppningskod.
Vänligen se enhetens manual för information om kraven för anslutningskoden och läs följande avsnitt "Om din enhet kräver särskild anslutningskod" på sid 7-64 för att ställa in anslutningskoden.
- Den hoppningskod som anges här används bara för certifiering av Bluetooth®-anslutningen.
Beroende på anslutningsinställningarna i Bluetooth®-enheten måste denna kod ev. anges varje gång du ansluter Bluetooth®-enheten till Bluetooth®2.0-gränssnittet. För standardanslutningsinställningar, se enhetens instruktioner.

5. Ange i Bluetooth®-enheten det 4-siffriga nummer som lästes upp i steg 4.

OBSERVERA

- Enligt motsvarande enhet till Bluetooth®, kan det ta några minuter att para ihop Bluetooth®-enheten med Bluetooth® 2.0-gränssnittet.
- Om Bluetooth® 2.0-gränssnittet inte känner igen Bluetooth®-enheten, säger röstguiden "Pairing has timed out" och hoppningsprocessen avbryts.
Kontrollera att den enhet du parar ihop stöder Bluetooth® och försök sedan para ihop den igen.

OBSERVERA

- Om du anger fel nummer säger röstguiden "Pairing failed" och parkopplingsprocessen avbryts. Kontrollera att numret är rätt och försök sedan para ihop igen. Om din enhet kräver en särskild anslutningskod måste du ställa in anslutningskoden. Vänligen se enhetens manual för information om kraven för anslutningskoden och läs följande avsnitt "Om din enhet kräver särskild anslutningskod" på sid 7-64.

7

6. Röstguiden säger "Please say the name of the phone after the beep" (Ange telefonens namn efter signalen). Du kan ange ett valfritt namn för Bluetooth®-enheten och registrera den som en enhetsetikett. Säg det namn du vill registrera efter pipsignalen.

OBSERVERA

- När bekräftelsefunktionen är aktiverad säger röstguiden "Is this correct?" (Stämmer det?), när du har upprepat enhetsetiketten. Svara "Yes" (Ja). Om du vill ändra enhetsetiketten svarar du "No" (Nej) och säger sedan enhetsetiketten igen.

7. Röstguiden säger "Pairing Complete" (Genomförd anslutning). Would you like to import the contacts from your mobile device now?" (Vill du importera kontakterna ifrån din mobilenhet nu?) Svara "Yes" (Ja), röstguiden kommer då säga "Please wait while the contacts are imported. This may take several minutes to complete". (Vänligen vänta medan kontakterna importeras. Detta kan ta flera minuter att slutföra). Svara "No" för att avsluta anslutningsprocessen.

Om din enhet kräver en särskild anslutningskod

Om din enhet kräver en särskild anslutningskod måste du ställa in anslutningskoden. Följ nedanstående procedurer.

1. Tryck på SPEECH-knappen.
2. Säg "Setup" (Inställningar).
3. Säg "Pairing options" (Anslutningsalternativ).
4. Säg "Set Codes" (Ställ in kod).
5. Röstguiden kommer säga "Do you want the pairing code to be random or fixed?" (Vill du att anslutningskoden ska vara slumpmässigt utvald eller bestämd). Säg "Fixed" (Bestämd).
6. Röstguiden säger "Please say a 4-digit pairing code" (Ange en fyrsiffrig anslutningskod)." Säg ett 4-siffrigt nummer.

7. Röstguiden säger "Anslutningskoden är inställd på <anslutningskod>". När bekräftelsefunktionen är aktiverad bekräftar systemet att numret är godkänt. Svara "Yes" (Ja). Svara "No" (Nej), systemet återgår till steg 6.
8. Röstguiden kommer säga "Do you want to pair a device now?" (Vill du ansluta en enhet nu?) Svara "Yes" (Ja), systemet fortsätter då till steg 3 i anslutningsprocessen. Se "Anslutningsförfarande - typ 2".

Välja en enhet

E00760700104

Om flera hopparade Bluetooth®-enheter finns tillgängliga i bilen, är det den mobiltelefon eller musikspelare som senast var ansluten som nu ansluts till Bluetooth® 2.0-gränssnittet.

Du kan ansluta till den andra mobiltelefonen eller musikspelaren genom att följa dessa ändringsprocedurer.

Välja en mobiltelefon

1. Tryck på SPEECH-knappen.
2. Säg "Setup" (Inställningar).
3. Säg "Select phone" (Välj telefon).
4. När röstguiden säger "Please say" (Säg), läses mobiltelefonernas nummer och enhetsetiketterna för motsvarande mobilte-

lefoner upp i ordning, med början med den mobiltelefon som senast var ansluten.

Säg numret för den mobiltelefon som du vill ansluta till.

När bekräftelsefunktionen är aktiverad, frågar systemet dig igen om det är rätt telefon du vill ansluta till. Svara "Yes" (Ja) om du vill fortsätta att ansluta till mobiltelefonen.

Svara "No" (Nej), så säger röstguiden "Please say" (Säg). Säg numret för den telefon som du vill ansluta till.

OBSERVERA

- Du kan när som helst ansluta en telefon genom att trycka på SPEECH-knappen, och säga numret, även innan alla hopparade nummer och enhetsetiketter för motsvarande mobiltelefoner läses upp.

- Den valda telefonen ansluts till Bluetooth® 2.0-gränssnittet. Röstguiden säger "<device tag> selected" (<enhetsetikett> valgt) och systemet återgår sedan till huvudmenyn.

Välja en musikspelare

- Tryck på SPEECH-knappen.
- Säg "Setup" (Inställningar).
- Säg "Select music player" (Välj musikspelare).

- När röstguiden säger "Please say" (Säg), läses musikspelarnas nummer och enhetsetiketterna för motsvarande musikspelare upp i ordning, med början med den musikspelare som senast var ansluten.

Säg numret för den musikspelare som du vill ansluta till.

När bekräftelsefunktionen är aktiverad, frågar systemet dig igen om det är rätt musikspelare du vill ansluta till. Svara "Yes" (Ja) om du vill fortsätta att ansluta till musikspelare.

Svara "No" (Nej), så säger röstguiden "Please say" (Säg). Säg numret för den musikspelare som du vill ansluta till.

OBSERVERA

- Du kan när som helst ansluta en musikspelare genom att trycka på SPEECH-knappen, och säga numret, även innan alla hopparade nummer och enhetsetiketter för motsvarande musikspelare läses upp.

- Den valda musikspelaren ansluts till Bluetooth® 2.0-gränssnittet. Röstguiden säger "<device tag> selected" (<enhetsetikett> valgt) och systemet återgår sedan till huvudmenyn.

Ta bort en enhet

Med följande procedur tar du bort en hopparad Bluetooth®-enhet från Bluetooth® 2.0-gränssnittet.

- Tryck på SPEECH-knappen.
- Säg "Setup" (Inställningar).
- Säg "Pairing options" (Anslutningsalternativ).
- Röstguiden säger "Select one of the following: pair, edit, delete, or list" (Välj något av följande: anslut, redigera, ta bort eller lista.). Säg "Delete" (Radera).
- När röstguiden säger "Please say" (Säg), läses enheternas nummer och enhetsetiketterna för motsvarande enheter upp i ordning, med början med den enhet som senast var ansluten. När den har läst upp alla par säger röstguiden "or all" (eller alla).

Säg numret för den enhet som du vill ta bort från systemet.

Om du vill ta bort alla hopparade telefoner från systemet säger du "All" .

Bluetooth® 2.0-gränssnitt*

6. För att bekräfta säger röstguiden “Deleting <device tag> <number>. (Radera <enhetsetikett> <nummer>). Is this correct?” (Stämmer det?) eller “Deleting all devices. (Radera alla enheter). Is this correct?” (Stämmer det?).

Svara “Yes” (Ja) för att radera telefonen(erna).

Svara “No” (Nej) för att återgå till steg 4.

7. Röstguiden säger “Deleted” (Raderat), och systemet avslutar enhetsborttagningen.

7

OBSERVERA

- Om enhetsborttagningen inte kan slutföras av någon anledning, säger röstguiden “Delete failed” och systemet avbryter borttagningen.

Kontrollera en hopparad Bluetooth®-enhet

E00760800017

Du kan kontrollera en hopparad Bluetooth®-enhet på nedanstående sätt.

1. Tryck på SPEECH-knappen.
2. Säg “Setup” (Inställningar).
3. Säg “Pairing options” (Anslutningsalternativ).

4. Röstguiden säger “Select one of the following: pair, edit, delete, or list” (Välj något av följande: anslut, redigera, ta bort eller lista.). Säg “List” (Lista).

5. Röstguiden läser ut enhetsetiketterna för motsvarande enheter i ordning, med början med den Bluetooth®-enhet som senast var ansluten.

6. När enhetsetiketterna för alla hopparade Bluetooth®-enheter har lästs upp säger systemet “End of list, would you like to start from the beginning?” (Slut på listan, vill du starta från början igen?).

Om du vill höra listan igen från början säger “Yes” (Ja).

När du är klar, svarar du “No” (Nej) för att återgå till huvudmenyn.

OBSERVERA

- Om du trycker och släpper SPEECH-knappen och säger “Continue” (Fortsätt) eller “Previous” (Föregående) under tiden som listan läses upp går systemet framåt resp. backar i listan. Säg “Continue” (Fortsätt) för att gå vidare till enheten med näst högsta prioritetsnivå eller “Previous” (Föregående) för att gå tillbaka till föregående prioritetsnivå.
- Du kan ändra enhetsetiketten genom att trycka på SPEECH-knappen och sedan säga “Edit” medan listan läses upp.

OBSERVERA

- Du kan ändra den telefon som ska anslutas genom att trycka på SPEECH-knappen och sedan säga “Select phone” medan listan läses upp.
- Du kan ändra den musikspelaressom ska anslutas genom att trycka på SPEECH-knappen och sedan säga “Select music player” medan listan läses upp.

Ändra en enhetsetikett

E00760900018

Du kan ändra enhetsetiketten för en hopparad mobiltelefon eller musikspelarare.

Följ nedanstående procedur för att ändra en enhetsetikett.

1. Tryck på SPEECH-knappen.
2. Säg “Setup” (Inställningar).
3. Säg “Pairing options” (Anslutningsalternativ).
4. Röstguiden säger “Select one of the following: pair, edit, delete, or list” (Välj något av följande: anslut, redigera, ta bort eller lista). Säg “Edit” (Redigera).
5. Röstguiden säger “Please say” (Säg) och läser sedan upp numren för Bluetooth®-enheterna och enhetsetiketterna för motsvarande enheter i ordning, med början med den Bluetooth®-enhet som senast var ansluten.

När alla hopparade enhetsetiketter har lästs upp säger röstguiden “Which devi-

ce, please?” (Vilken enhet?). Säg numret på den enhetsetikett du vill ändra.

OBSERVERA

- Du kan trycka på och släppa SPEECH-knappen medan listan läses upp och omedelbart säga numret för den enhetsetikett som du vill ändra.

6. Röstguiden säger “New name, please” (Nytt namn tack). Säg det namn som du vill registrera som en ny enhetsetikett. När bekräftelsefunktionen är på, säger röstguiden “<New device tag>.” (Ny enhetsetikett). Is this correct?” (Stämmer det?). Svara “Yes” (Ja). Svara “No” (Nej) och säg sedan den nya enhetsetikett som du vill registrera igen.
7. Enhetsetiketten ändras. När ändringen är klar säger röstguiden “New name saved” (Nytt namn sparad) och systemet återgår sedan till huvudmenyn.

Styra en musikspelare ansluten via Bluetooth®

E00761001563

För drift av musikspelaren i anslutning till Bluetooth®, se “Lyssna på Bluetooth-ljud” på sid 7-45. För bilar utrustade med MITSUBISHI Multi-Communication System (MMCS), DISPLAY AUDIO eller Smartphone Link Display Audio, se den separata instruktionsboken.

Hur du ringer eller tar emot handsfree-samtal

E00761100059

Du kan ringa eller ta emot handsfree-samtal med en Bluetooth®-kompatibel mobiltelefon ansluten till Bluetooth® 2.0-gränssnittet. Du kan också använda telefonböckerna i Bluetooth® 2.0-gränssnittet för att ringa samtal utan att slå telefonnumren. Att ringa ett samtal → sid. 7-67
Funktionen SEND → sid. 7-69
Ta emot samtal → sid. 7-69
MUTE-funktionen → sid. 7-69
Växla mellan handsfree-läge och privat läge → sid. 7-69

OBSERVERA

- Handsfreesamtalen kan kanske inte användas på rätt sätt när du ringer eller tar emot samtal genom hantering av mobiltelefonen direkt.

Att ringa ett samtal

E00761200148

Du kan ringa ett samtal på följande 3 sätt med Bluetooth® 2.0-gränssnittet: Ringa ett samtal genom att säga ett telefonnummer, ringa ett samtal med Bluetooth® 2.0-gränssnittets telefonbok och ringa ett samtal genom återuppringning.

7

Ringa ett samtal genom att ange telefonnumret

Du kan ringa ett samtal genom att säga telefonnumret.

1. Tryck på SPEECH-knappen.
2. Säg “Dial” (Slå).
3. När röstguiden har sagt “Number please” (Vilket nummer) säger du telefonnumret.
4. Röstguiden säger “Dialing <number recognised>” (Ringer upp <igenkänt nummer>).

Bluetooth® 2.0-gränssnittet kopplar sedan upp samtalet.

Om bekräftelsefunktionen är aktiverad får du en bekräftelse på det angivna tele-

Bluetooth® 2.0-gränssnitt*

fonnumret. Om du vill fortsätta med det numret svarar "Yes" (Ja).

Om du vill ändra telefonnumret svarar du "No." (Nej) När systemet säger "Number please" (Vilket nummer) säger du numret igen.

OBSERVERA

- Om du använder engelska känner systemet både igen "zero" och "oh" (bokstaven "o") för numret "0".
- Bluetooth® 2.0-gränssnittet stöder siffror (0 till 9) och tecken (+, # och *).
- Det längst telefonnummer som kan användas är följande:
 - Utlandsnummer: + och telefonnumret (till 18 siffror).
 - Ej utlandsnummer: och telefonnumret (till 19 siffror).

Ringa ett samtal med en telefonbok

Du kan ringa samtal med bilens telefonbok eller mobiltelefonens telefonbok via Bluetooth® 2.0-gränssnittet.

Mer information om telefonböcker finns i "Telefonboksfunktionen" på sid 7-70.

1. Tryck på SPEECH-knappen.
2. Säg "Call" (Ringa).

OBSERVERA

- Om du säger "Call" (Ringa) när bilens telefonbok och mobiltelefonens telefonbok är tomma, säger röstguiden "The vehicle phone book is empty. (Bilens telefonbok är tom). Would you like to add a new entry now?" (Vill du lägga till en ny post nu?). Svara "Yes" (Ja), så säger röstguiden "Entering the phone book - new entry menu" (Öppnar telefonboken – menyn Ny post). Du kan nu skapa data i bilens telefonbok. Säg "No" (Nej) om du vill återgå till huvudmenyn.

3. När röstguiden har sagt "Name please" (Vilket namn) säger du namnet på den som du vill ringa upp och som är registrerad i telefonboken.

4. Om det bara finns en träff, fortsätter systemet till steg 5.

Om det finns två eller fler träffar säger röstguiden "More than one match was found, would you like to call <returned name>" (Flera träffar hittades, vill du ringa <returerat namn>). Om den personen är den du vill ringa upp, svarar du "Yes" (Ja).

Svara "No" (Nej), så uttalas namnet på nästa matchande person av röstguiden.

OBSERVERA

- Om du säger "No" (Nej) till alla namn som läses upp av systemet säger röstguiden "Name not found, returning to main menu" (Namnet hittades inte, återgår till huvudmenyn) och systemet återgår till huvudmenyn.

5. Om endast ett telefonnummer har registrerats under det namn du just sa, fortsätter röstguiden till steg 6.

Om två eller fler telefonnummer är registrerade som matchar det namn du just sa, säger röstguiden "Would you like to call <name> at [home], [work], [mobile], or [other]?" (Vill du ringa <namn> [hem], [arbete], [mobil] eller [övrigt]?). Välj den plats du vill ringa.

OBSERVERA

- Om det namn du valde har matchande data i bilens telefonbok men inget telefonnummer är registrerat under den valda platsen, säger röstguiden "{home/work/mobile/other} not found for <name>. ({hem/arbete/mobil/övrigt} hittas inte för <namn>). Would you like to add location or try again?" (Vill du lägga till plats eller försöka igen?). Svara "Try again" (Försök igen) så återgår systemet till steg 3. Säg "Add location" (Lägg till kontaktställe) så kan du registrera ett ytterligare telefonnummer under den valda platsen.

OBSERVERA

- Om det namn du valde har matchande data i mobiltelefonens telefonbok men inget telefonnummer är registrerat under den valda platsen, säger röstguiden "{home/work/mobile/other} not found for <name>." ({hem/arbete/mobil/övrigt} hittas inte för <namn>). Would you like to try again?" (Vill du försöka igen?).
Svara "Yes" (Ja) så återgår systemet till steg 3.
Svara "No" (Nej) så avbryts uppringningen. Börja om igen från steg 1.

- Röstguiden säger "Calling <name> <location>" (Ringer <namn> <kontaktställe>) och systemet slår sedan telefonnumret.

OBSERVERA

- När bekräftelsefunktionen är aktiverad kontrollerar systemet om namnet och platsen för mottagaren är rätt. Om namnet är rätt, säg "Yes" (Ja).
Vill du ändra namnet eller den plats som ska ringas upp svarar "No". (Nej) Systemet återgår till steg 3.

Återuppringning

Du kan ringa upp det senaste numret på nytt utifrån de senast ringda numren i den anslutna mobiltelefonen.

Vid återuppringning gör du så här:

- Tryck på SPEECH-knappen.
- Säg "Redial" (Återuppringning).

Funktionen SEND

E00761300035

Tryck på SPEECH-knappen för att komma till röstidentifieringsläget och säg sedan "<numbers> SEND (<nummer> SÄND)" för att generera DTMF-toner.

Ett exempel: om du under ett samtal behöver simulera nedtryckning av en telefonknapp som ett svar på ett automatiskt system trycker du på SPEECH-knappen och säger sedan "1 2 3 4 pound send" så skickas 1234# på mobiltelefonen.

Ta emot samtal

E00761600054

Om du tar emot ett inkommande telefonsamtal när tändningslåset eller funktionsläget är i ON eller ACC, aktiveras ljudsystemet automatiskt för inkommande samtal, även om ljudsystemet ursprungligen var avstängt. Röstmeddelandet för inkommande samtal spelas upp i framsätesspassagerarens högtalare.

Om CD-spelaren eller radion var på när det inkommande samtalet kom in, stänger ljudsystemet av CD-spelarens eller radions ljud och istället hörs det inkommande samtalet.

För att ta emot ett samtal trycker du på PICK-UP-knappen på rattens kontrollreglage.

När samtalet är avslutat återgår ljudsystemet till det föregående läget.

MUTE-funktionen

E00760300041

Du kan när som helst under ett samtal stänga av bilens mikrofon.

Genom att trycka på SPEECH-knappen och sedan säga "Mute (tyst läge)" under ett samtal aktiveras MUTE-funktionen och mikrofonen stängs av.

På samma sätt säger du "Mute off (stäng av tyst läge)" när du vill avaktivera MUTE-funktionen och sätta på mikrofonen igen.

Växla mellan handsfree-läge och privat läge

E00761400036

Bluetooth® 2.0-gränssnittet kan växla mellan handsfree-läge (handsfree-samtal) och privat läge (samtal med mobiltelefonen).

Om du trycker på SPEECH-knappen och säger "Transfer call" (Överför samtal) under ett handsfree-samtal, kan du avbryta handsfree-funktionen och fortsätta tala i privat läge.

För att återgå till handsfree-läget trycker du på SPEECH-knappen igen och säger "Transfer call" (Överför samtal).

Bluetooth® 2.0-gränssnitt*

Telefonboksfunktionen

E00763700017

Bluetooth® 2.0-gränssnittet har 2 typer av unika telefonböcker som skiljer sig från den telefonbok som är lagrad i mobiltelefonen. De är bilens telefonbok och mobilens telefonbok.

Dessa telefonböcker använder du till att lagra telefonnummer och ringa önskade nummer via röstigenkänningsfunktionen.

7

OBSERVERA

- Att dra ur batterikabeln betyder inte att informationen som finns i telefonboken raderas.

Bilens telefonbok

E00763801262

Den här telefonboken används när du vill ringa med röstidentifieringsfunktionen.

Upp till 32 namn kan registreras i bilens telefonbok per språk.

Dessutom har varje post 4 platser associerade med sig: hemma, arbete, mobil och övrigt. Du kan registrera ett telefonnummer på varje kontaktställe.

Du kan registrera ett önskat namn som namn för varje telefonbokspost registrerad i bilens telefonbok.

Namn och telefonnummer kan ändras senare.

Bilens telefonbok kan användas med alla hopparade mobiltelefoner.

Registrera ett telefonnummer i bilens telefonbok

Du kan registrera ett telefonnummer i bilens telefonbok på följande 2 sätt: säga ett telefonnummer och välja och överföra 1 telefonbokspost från telefonboken för mobiltelefonen.

Registrera ett telefonnummer genom att läsa upp det

1. Tryck på SPEECH-knappen.
2. Säg "Phone book" (Telefonbok).
3. Röstguiden säger "Select one of the following: new entry, edit number, edit name, list names, delete, erase all, or import contact" (Välj något av följande: ny post, redigera nummer, redigera namn, lista namn, ta bort, radera alla eller importera kontakt). Säg "New entry" (Ny post).
4. Röstguiden säger "Name please" (Vilket namn). Säg det namn som du vill registrera.

OBSERVERA

- Om det maximala antalet poster redan har registrerats, säger röstguiden "The phone book is full. (Telefonboken är full). Would you like to delete a name?" (Vill du ta bort ett namn?). Säg "Yes" (Ja) om du vill ta bort ett registrerat namn. Säg "No" (Nej) om du vill återgå till huvudmenyn.

5. När namnet har registrerats säger röstguiden: "home, work, mobile, or other?" (hem, arbete, mobil eller annat?). Säg för vilken plats du vill registrera ett telefonnummer.

OBSERVERA

- När bekräftelsefunktionen är på, säger röstguiden "<Location>. (Plats). Is this correct?" (Stämmer det?). Svara "Yes" (Ja). Om ett telefonnummer har registrerats för den valda platsen säger röstguiden "The current number is <number>, number please" (Det aktuella numret är <aktuellt nummer>. Ange nummer). Om du inte vill ändra telefonnumret säger du "cancel" eller originalnumret för att behålla det registrerat.

6. Röstguiden säger "Number please" (Vilket nummer). Säg telefonnumret för att registrera det.

 **OBSERVERA**

- Om du använder engelska känner systemet både igen “zero” och “oh” (bokstaven “o”) för numret “0”.

7. Röstguiden repeterar telefonnumret som du just läste upp och registrerar sedan numret.

När telefonnumret har registrerats säger röstguiden “Number saved. (Numret sparat). Would you like to add another number for this entry?” (Vill du lägga till ett annat nummer för denna post?).

Om du vill lägga till ytterligare ett telefonnummer för den aktuella posten svarar du “Yes” (Ja). Systemet återgår till platsval i steg 5.

Svara “No” (Nej) för att avsluta registreringen och återgå till huvudmenyn.

 **OBSERVERA**

- När bekräftelsefunktionen är aktiverad säger röstguiden “Is this correct?” (Stämmer det?), när du har upprepat telefonnumret. Svara “Yes” (Ja).
Säg “No” (Nej) för att återgå till registrering av telefonnummer i steg 6.

Välja och överföra en telefonbokspost från telefonboken för mobiltelefonen

Du kan välja en 1 telefonbokspost från telefonboken för mobiltelefonen och registrera den i bilens telefonbok.

 **OBSERVERA**

- Överföring tillåts bara när bilen är parkerad. Innan överföring, se till att bilen är parkerad på en säker plats.
- Alla eller delar av data överförs kanske inte, även om mobiltelefonen stöder Bluetooth®, beroende på enhetens kompatibilitet.
- Det längst telefonnummer som kan användas är 19 siffror. Alla telefonnummer med 20 siffror eller mer kortas av till de första 19 siffrorna.
- Om ett telefonnummer innehåller andra tecken än 0 till 9, *, # eller +, tas de tecknen bort innan överföringen.
- För anslutningsinställningar på mobiltelefonen, se instruktionerna för mobiltelefonen.

1. Tryck på SPEECH-knappen.
2. Säg “Phone book” (Telefonbok).

3. Röstguiden säger “Select one of the following: new entry, edit number, edit name, list names, delete, erase all, or import contact” (Välj något av följande: ny post, redigera nummer, redigera namn, lista namn, ta bort, radera alla eller importera kontakt). Säg “Import contact” (Importerera kontakt).

4. Röstguiden säger “Would you like to import a single entry or all contacts?” (Vill du importera en post eller andra kontakter?). Säg “Single entry” (En post).
Bluetooth® 2.0-gränssnittet blir redo att ta emot de överförda telefonboksdata.

 **OBSERVERA**

- Om det maximala antalet poster redan har registrerats, säger röstguiden “The phone book is full. (Telefonboken är full). Would you like to delete a name?” (Vill du ta bort ett namn?). Säg “Yes” (Ja) om du vill ta bort ett registrerat namn.
Säg “No” (Nej) om du vill återgå till huvudmenyn.

5. När röstguiden säger “Ready to receive a contact from the phone. Only a home, a work, and a mobile number can be imported”, tar Bluetooth® 2.0-gränssnittet emot telefonboksdata från den Bluetooth®-kompatibla mobiltelefonen.

Bluetooth® 2.0-gränssnitt*

6. Ställ in den Bluetooth®-kompatibla mobiltelefonen så att den telefonbokspost du vill registrera i bilens telefonbok kan överföras till Bluetooth® 2.0-gränssnittet.

OBSERVERA

- Om Bluetooth® 2.0-gränssnittet inte känner igen den Bluetooth®-kompatibla mobiltelefonen eller om anslutningen tar för lång tid, säger röstguiden "Import contact has timed out" och systemet avbryter sedan registreringen. I så fall börjar du om från steg 1.
- Om du trycker på HANG-UP-knappen eller håller ned SPEECH-knappen avbryts registreringen.

7

7. När mottagningen är genomförd säger röstguiden "<Number of telephone numbers that had been registered in the import source> numbers have been imported. (<Antal telefonnummer som har registrerats i importkällan> numbers have been imported). Vilket namn vill du använda för de här numren?"

Säg det namn som du vill registrera för denna telefonbokspost.

OBSERVERA

- Om det angivna namnet redan används för en annan telefonbokspost eller liknar ett namn som används för en annan telefonbokspost, kan det namnet inte registreras.

8. Röstguiden säger "Adding <namn>" (Lägger till <namn>). När bekräftelsefunktionen är aktiverad frågar systemet om namnet är rätt. Svara "Yes" (Ja). Svara "No" (Nej), så säger röstguiden "Name please" (Vilket namn). Registrera ett annat namn.
9. Röstguiden säger "Numbers saved" (Numret sparad).
10. Röstguiden säger "Would you like to import another contact?" (Vill du importera en annan kontakt?) Svara "Yes" (Ja) om du vill fortsätta med registreringen. Du kan fortsätta registrera en ny telefonbokspost från steg 5. Säg "No" (Nej) om du vill återgå till huvudmenyn.

Ändra det innehåll som är registrerat i bilens telefonbok

E00739800024

Du kan ändra eller ta bort ett namn eller telefonnummer som är registrerat i bilens telefonbok.

Du kan också lyssna på listan med namn registrerad i bilens telefonbok.

OBSERVERA

- Systemet måste ha minst en post.

Redigera ett telefonnummer

1. Tryck på SPEECH-knappen.
2. Säg "Phone book" (Telefonbok).
3. Röstguiden säger "Select one of the following: new entry, edit number, edit name, list names, delete, erase all, or import contact" (Välj något av följande: ny post, redigera nummer, redigera namn, lista namn, ta bort, radera alla eller importera kontakt). Säg "Edit number" (Redigera nummer).
4. Röstguiden säger "Please say the name of the entry you would like to edit, or say "list names" (Säg namnet på den post som du vill redigera, eller "List names" (Namnlista)). Säg namnet på den telefonbokspost du vill ta redigera.

OBSERVERA

- Säg "List names" (Namnlista) så läses namnen registrerade i telefonboken upp i ordning. Se "Bilens telefonbok: Lyssna på listan med registrerade namn" på sid 7-73.

5. Röstguiden säger "Home, work, mobile or other?" (Hem, arbete, mobil eller annat?). Välj och säg den plats där det telefonnummer som du vill ändra eller lägga till är registrerat.

När bekräftelsefunktionen är aktiverad kontrollerar systemet målets namn och plats igen. Svara "Yes" (Ja) om du vill fortsätta med redigeringen.

Svara "No" (Nej), systemet återgår till steg 3.

6. Röstguiden säger "Number please" (Vilket nummer). Säg det telefonnummer du vill registrera.

OBSERVERA

- Om telefonnumret redan har registrerats för den valda platsen säger röstguiden "The current number is <aktuellt nummer>". (Det aktuella numret är <aktuellt nummer>). New number, please." Säg ett nytt telefonnummer för att ändra det aktuella numret.

7. Röstguiden repeterar telefonnumret. När bekräftelsefunktionen är aktiverad frågar systemet om numret är rätt. Svara "Yes" (Ja). Svara "No" (Nej) så återgår systemet till steg 3.
8. När telefonnumret är registrerat säger röstguiden "Number saved" (Numret

sparat) och systemet återgår sedan till huvudmenyn.

OBSERVERA

- Om platsen där ett telefonnummer redan är registrerat har skrivits över med ett nytt nummer, säger röstguiden "Number changed" (Numret är ändrat) och systemet återgår sedan till huvudmenyn.

Redigera ett namn

1. Tryck på SPEECH-knappen.
2. Säg "Phone book" (Telefonbok).
3. Röstguiden säger "Select one of the following: new entry, edit number, edit name, list names, delete, erase all, or import contact" (Välj något av följande: ny post, redigera nummer, redigera namn, lista namn, ta bort, radera alla eller importera kontakt). Säg "Edit name" (Redigera namn).
4. Röstguiden säger "Please say the name of the entry you would like to edit, or say "list names" (Säg namnet på den post som du vill redigera, eller "List names" (Namnlista)). Säg det namn du vill redigera.

OBSERVERA

- Säg "List names" (Namnlista) så läses namnen registrerade i telefonboken upp i ordning. Se "Bilens telefonbok: Lyssna på listan med registrerade namn" på sid 7-73.

5. Röstguiden säger "Changing <name>" (Ändrar <namn>).

När bekräftelsefunktionen är aktiverad frågar systemet om namnet är rätt. Svara "Yes" (Ja) om du vill fortsätta med redigeringen baserat på denna information.

Svara "No" (Nej) för att återgå till steg 4.

Svara "No" (Nej) för att återgå till steg 4.

6. Röstguiden säger "Name please" (Vilket namn). Säg det nya namn du vill registrera.

7. Det registrerade namnet ändras.

När ändringen är genomförd återgår systemet till huvudmenyn.

■ Lyssna på listan med registrerade namn

E00739900025

1. Tryck på SPEECH-knappen.
2. Säg "Phone book" (Telefonbok).

Bluetooth® 2.0-gränssnitt*

- Röstguiden säger "Select one of the following: new entry, edit number, edit name, list names, delete, erase all, or import contact" (Välj något av följande: ny post, redigera nummer, redigera namn, lista namn, ta bort, radera alla eller importera kontakt). Säg "List names".
- Bluetooth® 2.0-gränssnittet läser upp posterna i telefonboken i ordning.
- När röstguiden har läst upp hela listan säger den "End of list, would you like to start from the beginning?" (Slut på listan, vill du starta från början igen?) Om du vill höra listan igen från början säger "Yes" (Ja)

När du är klar, svarar du "No" (Nej) för att återgå till föregående meny eller huvudmenyn.

OBSERVERA

- Du kan ringa upp, redigera eller ta bort ett namn som läses upp.
Tryck på SPEECH-knappen och "Call" (Ringa) om du vill ringa upp namnet, "Edit name" (Redigera namn) om du vill redigera det eller "Delete" (Radera) om du vill ta bort det.
Systemet piper och utför sedan kommandot.

OBSERVERA

- Om du trycker på SPEECH-knappen och säger "Continue" (Fortsätt) eller "Previous" (Föregående) under tiden som listan läses upp går systemet framåt resp. backar i listan. Säg "Continue" (Fortsätt) för att gå vidare till nästa post eller "Previous" (Föregående) för att gå tillbaka till föregående post.

■ Ta bort ett telefonnummer

E00740000026

- Tryck på SPEECH-knappen.
- Säg "Phone book" (Telefonbok).
- Röstguiden säger "Select one of the following: new entry, edit number, edit name, list names, delete, erase all, or import contact" (Välj något av följande: ny post, redigera nummer, redigera namn, lista namn, ta bort, radera alla eller importera kontakt). Säg "Delete" (Radera).
- Röstguiden säger "Please say the name of the entry you would like to delete, or say list names" (Ange namnet på den post som du vill radera, "List names" (Namnlista)). Säg namnet på den telefonbokspost som innehåller det telefonnummer du vill ta bort.

OBSERVERA

- Säg "List names" (Namnlista) så läses namnen registrerade i telefonboken upp i ordning. Se "Bilens telefonbok: Lyssna på listan med registrerade namn" på sid 7-73.

- Om det bara finns ett telefonnummer registrerat för den valda telefonboksposten säger röstguiden "Deleting <name> <location>" (Radera <namn> <plats>).

Om det finns flera telefonnummer registrerade för den valda telefonboksposten säger röstguiden "Would you like to delete [Home], [Work], [Mobile], [Other] or all" (Vill du radera [Hem], [Arbete], [Mobil], [Övrig] eller alla?)

Välj den plats du vill ta bort så säger röstguiden "Deleting <name> <location>" (Radera <namn> <plats>).

OBSERVERA

- Om du vill ta bort telefonnumren från alla platser säger du "All".

- Systemet frågar dig om du verkligen vill ta bort valda telefonnummer. Svara "Yes" (Ja).
Svara "No" (Nej) om du vill avbryta och återgå till steg 4.

7. När raderingen av telefonnummer är avslutad säger röstguiden "<name> <location> deleted" (<namn> <plats> raderad) och systemet återgår till huvudmenyn. Om alla platser tas bort säger systemet "<name> and all locations deleted" och namnet tas bort från telefonboken. Det fortfarande finns nummer kvar under posten behåller namnet de numren.

Radera telefonboken

E00740100027

Du kan ta bort all registrerad information från bilens telefonbok.

1. Tryck på SPEECH-knappen.
2. Säg "Phone book" (Telefonbok).
3. Röstguiden säger "Select one of the following: new entry, edit number, edit name, list names, delete, erase all, or import contact" (Välj något av följande: ny post, redigera nummer, redigera namn, lista namn, ta bort, radera alla eller importera kontakt). Säg "Erase all" (Radera alla).
4. För att bekräfta frågar röstguiden "Are you sure you want to erase everything from your handsfree system phone book?" (Är du säker på att du vill radera hela din telefonbok?) Svara "Yes" (Ja). Svara "No" (Nej) för att avbryta raderingen av all registrerad information i telefonboken och återgå till huvudmenyn.

5. Röstguiden säger "You are about to delete everything from your hands-free system phone book. Do you want to continue?" Svara "Yes" (Ja) för att fortsätta. Svara "No" (Nej) för att avbryta raderingen av all registrerad information i telefonboken och återgå till huvudmenyn.
6. Röstguiden säger "Please wait, erasing the handsfree system phone book" och systemet tar sedan bort alla data i telefonboken. När borttagningen är klar säger röstguiden "Hands-free system phone book erased" och systemet återgår sedan till huvudmenyn.

Mobiltelefonbok

E00763900080

Alla poster i telefonboken från mobiltelefonen kan överföras i grupp och registreras i mobiltelefonboken.

Upp till 7 mobiltelefonböcker, med 1.000 namn vardera, kan registreras.

Bluetooth® 2.0-gränssnittet konverterar automatiskt från text till röst de namn som registreras i de överförda telefonboksposterna och skapar namn.

OBSERVERA

- Det är bara den mobiltelefonbok som överförs från den anslutna mobiltelefonen som kan användas med den mobiltelefonen.
- Du kan inte ändra namnen och telefonnumren i de telefonboksposter som är registrerade i mobiltelefonboken. Du kan inte välja och ta bort specifika telefonboksposter heller. Om du vill ändra eller ta bort något av ovanstående, ändrar du informationen i källtelefonboken för mobiltelefonen och överför sedan telefonboken igen.

7

Importera en enhets telefonbok

Följ stegen nedan för att överföra den telefonbok som är lagrad i mobiltelefonen till mobiltelefonboken.

OBSERVERA

- Överföringen ska slutföras medan bilen är parkerad. Innan överföring, se till att bilen är parkerad på en säker plats.
- Den redan sparade telefonboken i mobiltelefonens telefonbok skrivs över av den sparade telefonboken i handenheten.
- Alla eller delar av data överförs kanske inte, även om mobiltelefonen stöder Bluetooth®, beroende på enhetens kompatibilitet.
- Endast ett hem-, arbets- och mobilnummer kan importeras.

Bluetooth® 2.0-gränssnitt*

OBSERVERA

- Det längst telefonnummer som kan användas är 19 siffror. Alla telefonnummer med 20 siffror eller mer kortas av till de första 19 siffrorna.
- Om ett telefonnummer innehåller andra tecken än 0 till 9, *, # eller +, tas de tecknen bort innan överföringen.
- För anslutningsinställningar på mobiltelefonens sida, se instruktionerna för mobiltelefonen.

7

1. Tryck på SPEECH-knappen.
2. Säg "Phone book" (Telefonbok).
3. Röstguiden säger "Select one of the following: new entry, edit number, edit name, list names, delete, erase all, or import contact" (Välj något av följande: ny post, redigera nummer, redigera namn, lista namn, ta bort, radera alla eller importera kontakt). Säg "Import contact" (Importera kontakt).
4. Röstguiden säger "Would you like to import a single entry or all contacts?" (Vill du importera en post eller andra kontakter?). Säg "All contacts" (Alla kontakter).
5. Röstguiden säger "Importing the contact list from the mobile phone book. (Importerar kontaktlistan från mobiltelefonens telefonbok). This may take several minutes to complete. (Detta kan ta flera minuter att slutföra). Would you like to

continue?" (Vill du fortsätta?). Svara "Yes" (Ja), så startar överföringen till mobiltelefonboken av den telefonbok som är lagras i mobiltelefonen.

Säg "No" (Nej) om du vill återgå till huvudmenyn.

OBSERVERA

- Överföringen kan ta lite tid att slutföra beroende på antalet kontakter.
- Om Bluetooth® 2.0-gränssnittet inte kan ansluta till den Bluetooth®-kompatibla mobiltelefonen, säger röstguiden "Unable to transfer contact list from phone" och systemet återgår till huvudmenyn.
- Om du trycker på HANG-UP-knappen eller håller ned SPEECH-knappen under dataöverföringen, avbryts överföringen och systemet återgår till huvudmenyn.
- Om ett fel inträffar under dataöverföringen, avbryts all överföring och röstguiden säger "Unable to complete the phone book import" och systemet återgår sedan till huvudmenyn.
- Om det inte finns några kontakter i telefonboken, säger röstguiden "There are no contacts on the connected phone."

6. När överföringen är klar säger röstguiden "Import complete" och systemet återgår sedan till huvudmenyn.

Registreringskommandon

E00732401480

Phrase	English	French	Spanish	Italian	German	Dutch	Portuguese	Russian
1	0123456789	0123456789	0123456789	0123456789	0123456789	0123456789	0123456789	0123456789
2	888 555 1212	888 555 1212	888 555 1212	888 555 1212	888 555 1212	888 555 1212	888 555 1212	888 555 1212
3	Call	Appeler	Llamar	Chiama	Anrufen	Bellen	Ligar	Вызов
4	Dial	Composer	Marcar	Componi	Wählen	Nummer keuze	Marcar	Набор
5	Setup	Configurer	Configuración	Configura	Einrichtung	Setup	Configurar	Настройка
6	Cancel	Annuler	Cancelar	Annulla	Abbrechen	Annuleren	Cancelar	Отмена
7	Continue	Continuer	Continuar	Continua	Weiter	Doorgaan	Continuar	Продолжить
8	Help	Aide	Ayuda	Aiuto	Hilfe	Help	Ajuda	Справка

7**USB-ingång***

E00761901793

Du kan ansluta ditt USB-minne eller din iPod* för att spela musikfiler lagrade i USB-minnet eller din iPod.

Nedan beskrivs hur du ansluter och tar bort en USB-minnesenhet eller en iPod.

Se följande avsnitt för detaljer om hur du spelar upp musikfiler:

Se "Lyssna på iPod" på sid 7-38.

*"iPod" är ett registrerat handelsvarunamn som ägs av Apple Inc. i U.S.A. och i andra länder.

Se "Lyssna på ljudfiler på en USB-enhet" på sid 7-40.

Se "Spela upp iPod/USB-minnesenhetsspår via röststyrning" på sid 7-42.

Ansluta en USB-minnesenhet

E00762001717

1. Parkera bilen på en säker plats och vrid tändningslåset till läge "LOCK" eller ställ funktionsläget i OFF.

2. Anslut en vanlig USB-kontakt (B) till USB-minnet (A).

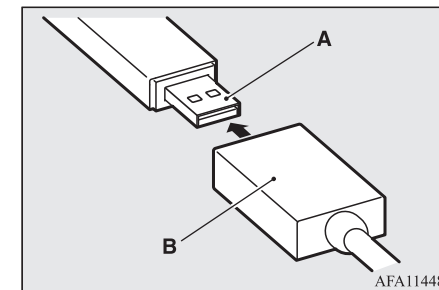

USB-ingång*

3. Anslut USB- anslutningskabeln (B) till USB-ingången (C).

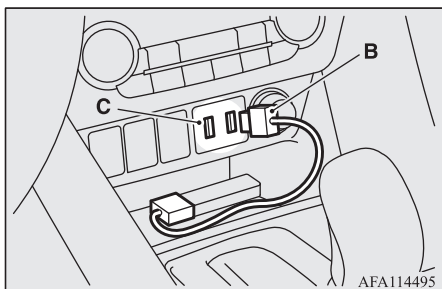

7

OBSERVERA

- Anslut inte USB-minnesenheten direkt till USB-ingången. USB-minnesenheten kan skadas.

4. Om du vill ta bort USB-kabeln vrider du först tändningslåset till läge "LOCK" eller ställer funktionsläget i OFF och utför sedan installationsstegen i bakvänd ordning.

Ansluta en iPod

E00762101763

1. Parkera bilen på en säker plats och vrid tändningslåset till läge "LOCK" eller ställ funktionsläget i OFF.
2. Anslut anslutningskabeln till iPod:en.

7-78 För bekväm körning

OBSERVERA

- Använd en originalkabel från Apple Inc.

3. Anslut anslutningskabeln (A) till USB-ingången (B).

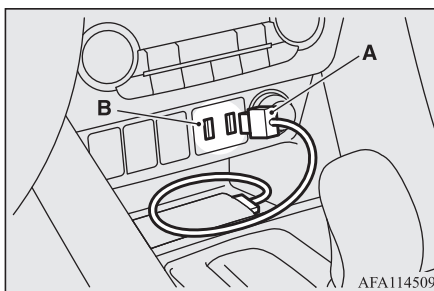

4. Om du vill ta bort anslutningskabeln vrider du först tändningslåset till läge "LOCK" eller ställer funktionsläget i OFF och utför sedan installationsstegen i bakvänd ordning.

OGKW18E3

Typer av anslutningsbara enheter och filspekificationer som hanteras

E00762201458

Bortsett fordon utrustade med Bluetooth® 2.0-gränssnitt

För information om de olika typerna av anslutningsbara enheter och specifikationer över filformat som stöds, se följande sidor och manualer.

[För fordon som är utrustade med LW/MW/FM-radio/CD-spelare]

Se "Lyssna på iPod" på sid 7-38, "Lyssna på ljudfiler på en USB-enhet" på sid 7-40 och "Ljudfiler (MP3/WMA/AAC)" på sid 7-25.

[För bilar utrustade med MITSUBISHI Multi-Communication System (MMCS), DISPLAY AUDIO eller Smartphone Link Display Audio]

Mer information finns i den separata användarhandboken.

För fordon utrustade med Bluetooth® 2.0-gränssnitt

För information om de olika sorters anslutningsbara enheter som finns, samt specifikationer över filformat som stöds, se följande avsnitt.

Enhetstyper

E00762301390

Enheter av följande typer kan anslutas.

Modellkod	Läge
USB-minnesenhet	Lagringskapacitet om 256 Mbyte eller mer
Andra modeller än USB-minnesenheter och iPod	Digital ljudspelare som hanterar masslagringsklass

Kontaktbara enheter av sorten "iPod*", "iPod classic*", "iPod nano*", "iPod touch*" och "iPhone*", gå till MITSUBISHI MOTORS hemsida.

Läs och acceptera "Warning about Links to the Web Sites of Other Companies" (Varning om länkar till andra företags webbplatser). Ovan nämnda webbplatser kan ansluta dig till webbplatser som inte tillhör MITSUBISHI MOTORS.

<http://www.mitsubishi-motors.com/en/products/index.html>

*"iPod", "iPod classic", "iPod nano", "iPod touch" och "iPhone" är registrerade handelsvarumärken ägda av Apple Inc. i U.S.A. och i andra länder.

OBSERVERA

- Beroende på vilken typ av USB-minnesenhet eller annan enhet som är ansluten, kan det hända att den anslutna enheten inte fungerar på rätt sätt eller att tillgängliga funktioner är begränsade.
- Det rekommenderas att du använder en iPod med senast tillgängliga firmware.
- Du kan ladda din iPod genom att ansluta den till USB-ingången när tändningslåset är i läge "ACC" eller "ON".
- Förvara inte din USB-minnesenhet eller iPod i bilen.
- Det rekommenderas att du säkerhetskopierar filerna för den händelse att data skulle skadas.
- Anslut inte någon annan enhet (hårddisk, kortläsare, minnesläsare etc.) till USB-ingången än de godkända enheter som anges i föregående avsnitt. Enheten och/eller data kan skadas. Om någon av dessa enheter ansluts av misstag tar du bort den efter att ha vridit tändningslåset till läge "LOCK".

Filspecifikationer

E00762401056

Du kan spela upp musikfiler med följande specifikationer som har sparats på en USB-minnesenhet eller annan enhet som stöder masslagringsklass. Vilka typer av filer som kan spelas upp när du ansluter din iPod beror på vilken iPod du har.

Punkt	Läge
Filformat	MP3, WMA, AAC, WAV
Maxantalet nivåer (inklusive roten)	Nivå 8
Antal mappar	700
Antal filer	65.535

Solskydd

E00711202570

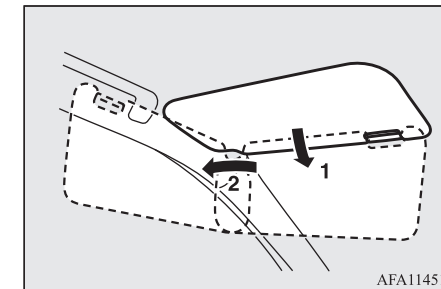

1. För att hindra bländning framifrån
2. För att hindra bländning från sidan

Makeup-spegel

En makeup-spegel sitter på baksidan av solskyddet.

För bekväm körning 7-79

OGKW18E3

Askkopp*

Typ 1

Om du öppnar locket över makeup-spegeln tänds spegellampan (A) automatiskt.

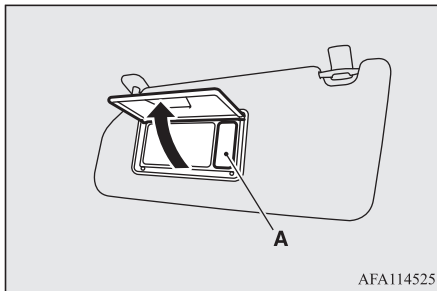

7

⚠ VIKTIGT

- Om locket över makeup-spegeln är öppet länge, kommer batteriet att bli urladdat.

Typ 2

En makeup-spegel sitter på baksidan av solskyddet.

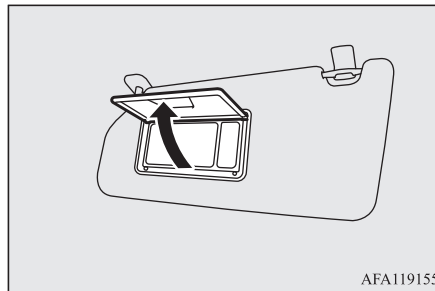

Korthållare

Kort kan stickas in i fickan (B) på baksidan av solskyddet.

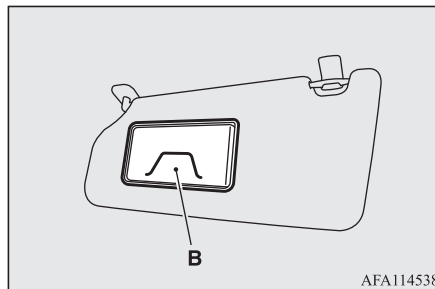

Askkopp*

E00711402468

⚠ VIKTIGT

- Släck tändstickor och cigaretter innan de läggs i askkopparna.
- Lägg inte papper och annat brännbart i askkopparna. Risk att de antänds av glödande fimpar och orsakar brand.
- Håll alltid askkopparna stängda. Om en askkopp lämnas öppen kan glödande cigarettfimpar åter börja brinna.

Öppna locket vid användning av askkoppen.

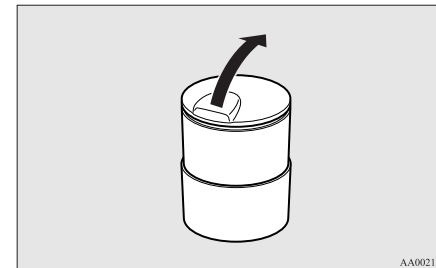

Fästpunkt för den flyttbara askkoppen

Det flyttbara askfatet kan installeras i mugghållaren.

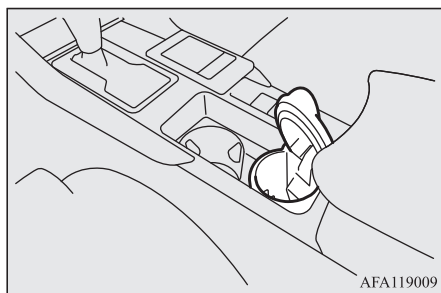

AFA119009

Extra el-uttag

E00711602949

⚠ VIKTIGT

- Använd endast ett tillbehör av "plug-in"-typ avsett för 12 V och 120 W eller mindre. När du använder uttaget till flera elektriska tillbehör samtidigt bör du se till att den totala effektförbrukningen inte överskrider 120 W och att alla tillbehören är avsedda för 12 V.
- Långvarig användning av något elektriskt tillbehör utan att motorn är i gång kan göra att batteriet blir urladdat.

⚠ VIKTIGT

- Var noga med att sätta tillbaka locket eller cigarettändaren när eluttaget inte används. Annars kan uttaget täppas till av smuts eller annat som kan orsaka kortslutning.

Du ansluter ett elektriskt tillbehör genom att öppna locket eller ta bort cigarettändaren och sätta in kontakten i uttaget.

📖 OBSERVERA

- Det finns uttag på 2 ställen som kan användas samtidigt.

Eluttaget kan användas när tändningslåset eller funktionslåset är i läge ON eller ACC.

Mittkonsol

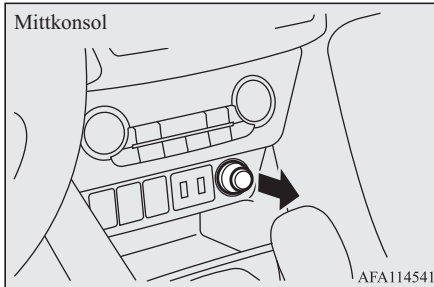

AFA114541

Golvkonsol

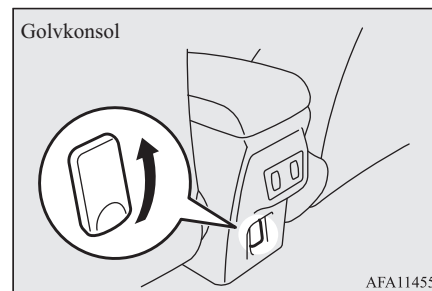

AFA114554

Invändiga lampor

E00712002647

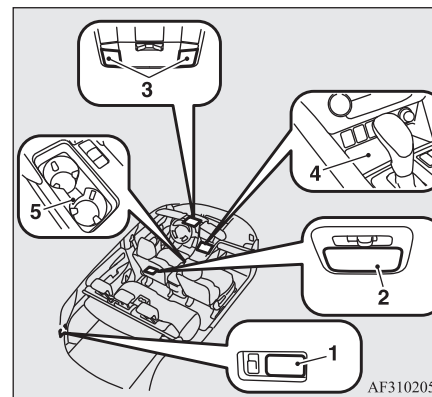

AF3102054

1. Bagagerumslampa
2. Taklampa (bak)
3. Kart- och kupélampor (fram)

För bekväm körning 7-81

OGKW18E3

Invändiga lampor

4. Interiör LED-belysning (Smarttelefonbricka)
5. Interiör LED-belysning (Framre mugghållare)

OBSERVERA

- Om du låter lamporna lysa när motorn inte är i gång kommer batteriet att urladdas. Kontrollera att alla lampor är släckta innan du lämnar bilen.

7

Taklampor

E00712102622

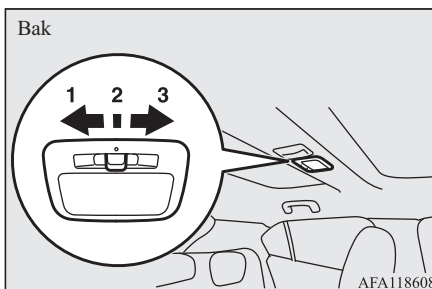
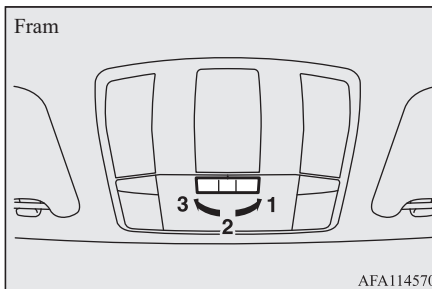

Placering av lampströms-tällare	Strömbrytare
1-ON (☞)	Lampan lyser oavsett om en dörr eller bakluckan öppnas eller stängs.

Placering av lampströms-tällare	Strömbrytare
2-DÖRR (☞)/(○)	Lampan tänds när en dörr eller bakluckan öppnas. Den slocknar ca. 15 sekunder efter att alla dörrar och bakluckan stängts. Däremot släcks lampan omedelbart när alla dörrar och bakluckan stängts i följande fall: <ul style="list-style-type: none"> ● När tändningslåset ställts i läge "ON" eller funktionsläget ställts i ON. ● När bilen låses med centrallåsfunktionen. ● När bilens låses med fjärrkontroll. ● Om bilen är utrustad med fjärrstyrt startsystem och fjärrkontrollen används för att låsa bilen.
3-AV (○)	Lampan slocknar oavsett om en dörr eller bakluckan öppnas eller stängs.

OBSERVERA

- Om motorn startats med en nyckel och dörrarna eller bakluckan sedan stängs, lyser lampan i ca 15 sekunder efter att nyckeln har tagits ur.
- Om motorn startades med hjälp av det fjärrstyrda startsystemet tänds lampan under cirka 15 sekunder när dörrarna och bakluckan stängs och funktionsläget ställs i läge OFF (i förekommande fall)
- Det går att ändra tiden tills lampan slocknar. Mer information kan lämnas av auktoriserade MITSUBISHI MOTORS verkstad. På bilar utrustade med Smarttelefonslänkskärm, eller MMCS (MITSUBISHI Multi-Communication System), kan du göra justeringen via bildskärmen. Mer information finns i den separata användarhandboken.

Läslampor

E00712401266

När lampknappen är i läget av, tryck på knappen (A) för att tända lampan. Tryck på knappen igen för att släcka lampan.

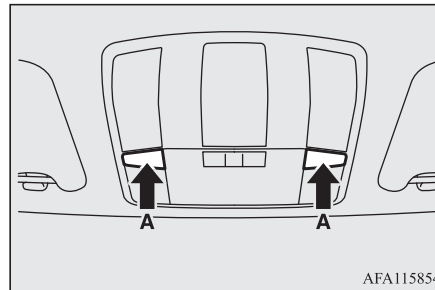

AFA115854

Bagagerumslampa

E00712701852

Lampan tänds när bakluckan öppnas och släcks när bakluckan stängs.

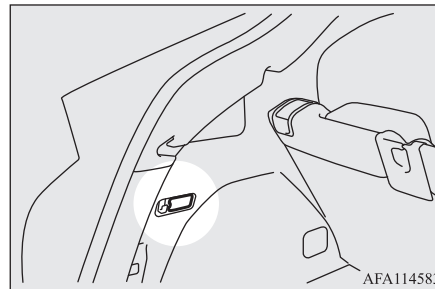

AFA114583

OGKW18E3

Interiör LED-belysning (Framre mugghållare)

E00776100099

När lamporna är tända med lampknappen i lägena “☺☺”, “☺☺”, eller “AUTO”, tänds den interiöra LED-lampan (mugghållare fram).

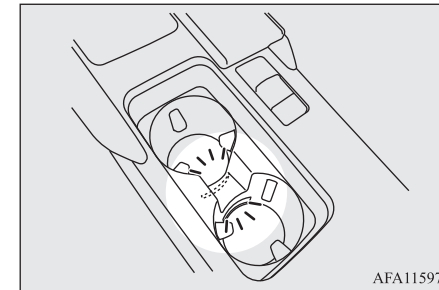

AFA115971

7

Förvaringsutrymmen

Interiör LED-belysning (Smarttelefonbricka)

E00777800022

När lamporna är tända med lampknappen i lägena “☰”, “☷”, eller “AUTO”, tänds den interiöra LED-lampnan (smarttelefonbricka).

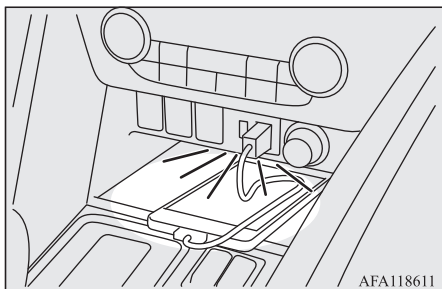

7

Kupélampa* automatisk avstängningsfunktion

E00712902633

*: Kart- och kupélampor (fram), kupélampa (bak), bagagelampa, interiör led-belysning (främre mugghållare) och interiör led-belysning (smarttelefonbricka)

Om någon av de invändiga lamporna lämnas tänd när tändningslåset är i läge “LOCK” eller funktionsläget är i OFF kommer de att släckas automatiskt efter ca 30 minuter.

Lamporna tänds igen när de släckts automatiskt om tändningslåset eller motorknappen används, eller om någon av dörrarna eller bakluckan öppnas eller stängs, eller om det nyckellösa manöversystemet används.

OBSEVERA

- Funktionen för automatisk avstängning av innerbelysning kan avaktiveras. Tiden innan lamporna släcks automatiskt kan justeras. Kontakta en auktoriserad MITSUBISHI MOTORS-verkstad om du vill ha mer information eller hjälp. På bilar utrustade med Smarttelefonlänkskärm, eller MMCS (MITSUBISHI Multi-Communication System), kan du göra justeringen via bildskärmen. Mer information finns i den separata användarhandboken.

Förvaringsutrymmen

E00713103479

VIKTIGT

- Lämna aldrig cigarettändare, läskburkar och glasögon inne i kupén vid parkering i starkt solsken. Kupén blir extremt varm så att tändare och andra lättantändligt saker kan ta eld och öppnade dryckesburkar kan explodera. Glasögon med bågar eller linser av plast kan förlora formen eller spricka.

VIKTIGT

- Håll locken på förvaringsutrymmena stängda under körning. Ett lock eller innehållet i förvaringsutrymmet kan i annat fall orsaka skador.

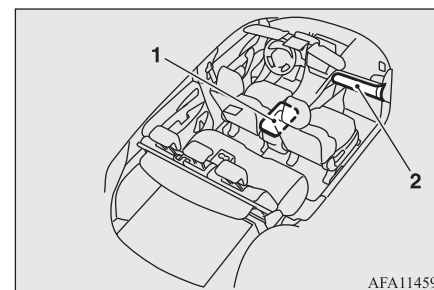

1. Fack i mittkonsolen
2. Handskfack

Handskfack

E00726201366

Öppna genom att dra i spärren (A).

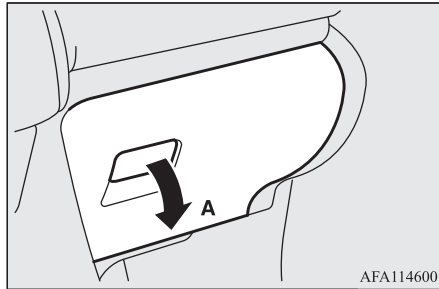
**Korthållare**

På insidan av handskfacket sitter en korthållare.

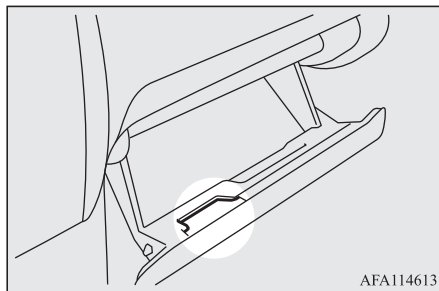
**Fack i mittkonsolen**

E00723302363

Öppna konsolfacket genom att lyfta på frigöringspaken (A) och sedan lyfta på locket. Mittkonsolen kan också användas som armstöd.

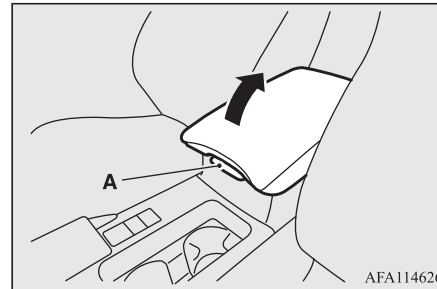
**Mugghållare**

E00714502473

⚠ VARNING

- **Spraya inte vatten eller spill dricka inuti fordonet. Om brytarna, kablarna eller de elektroniska komponenterna blir våta kan de sluta att fungera, eller orsaka brand i fordonet.**

Om du av misstag spiller dricka, torka upp så mycket vätska som går och rådgör omgående med en auktoriserad MITSUBISHI MOTORS serviceverkstad.

⚠ VIKTIGT

- **Drick inga drycker medan du kör. Det tar bort uppmärksamheten från körningen och kan orsaka en olycka.**

För framsätet

Mugghållaren sitter i framkant av mittkonsolen.

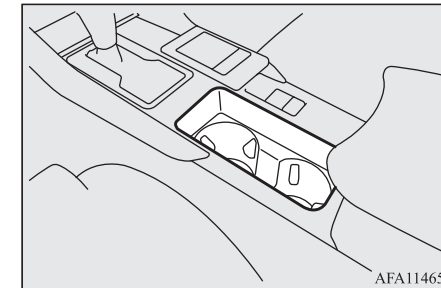
**7**

Flaskhållare

För baksätet

E00716901689

För att kunna använda mugghållaren måste du låt armstödet svänga ned.

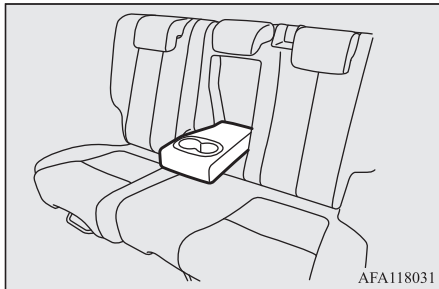

Flaskhållare

E00718201631

! VARNING

- Spraya inte vatten eller spill dricka inuti fordonet. Om brytarna, kablarna eller de elektroniska komponenterna blir våta kan de sluta att fungera, eller orsaka brand i fordonet.
- Om du av misstag spiller dricka, torka upp så mycket vätska som går och rådgör omgående med en auktoriserad MITSUBISHI MOTORS-serviceverkstad.

! VIKTIGT

- Drink inga drycker medan du kör. Det tar bort uppmärksamheten från körningen och kan orsaka en olycka.
- Drycker kan spillas ut på grund av stötar och vibrationer under körning. Om du spiller varma drycker kan du bränna dig.

Det finns flaskhållare på båda sidorna av fram- och bakdörrarna.

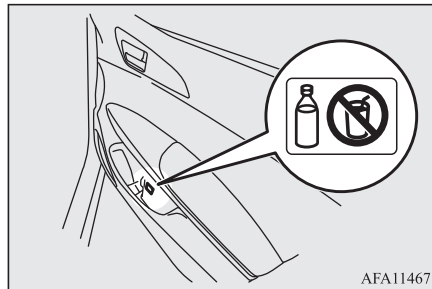

📖 OBSERVERA

- Förvara inte muggar eller läskburkar i flaskhållaren.
- Stäng korken ordentligt på flaskorna innan du ställer dem i flaskhållaren.
- Vissa flaskor är för stora eller har fel form för att passa i hållaren.

Skydd över lastutrymme*

E00733601199

Använd den så här

1. Drag ut det fjäderbelastade insynsskyddet och koppla fast det i fästena (A).

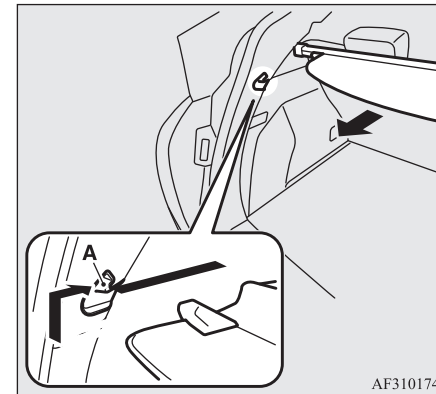

2. Lossa insynsskyddet från fästena och låt det rulla in helt.

📖 OBSERVERA

- Lägg inget bagage på insynsskyddet.

Ändra läge

Det finns två monteringshål (B) för insynsskyddet.

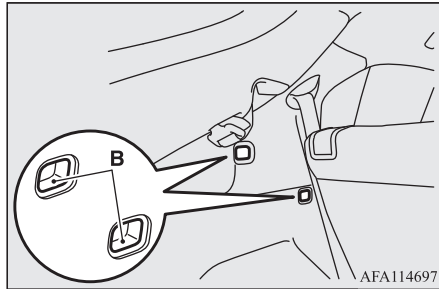

1. Flytta ett av skjutreglagen (C) mot bilens insida och fäst fliken (D) i det monteringshål som ska användas. Flytta den andra styrningen på samma sätt.

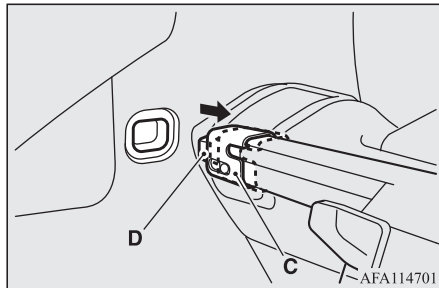

2. Efter att du bytt läge skall du slå litet försiktigt på insynsskyddet för att kontrollera att det sitter fast.

OBSERVERA

- Om det bakre ryggstödet stöter mot insynsskyddet, skall du flytta insynsskyddet bakåt. Insynsskyddet kan gå sönder om det måste stöda upp ryggstödet.

Tag bort

1. Rulla in insynsskyddet.
2. Flytta en av styrningarna (C) inåt och lyft upp för att lossa insynsskyddet.

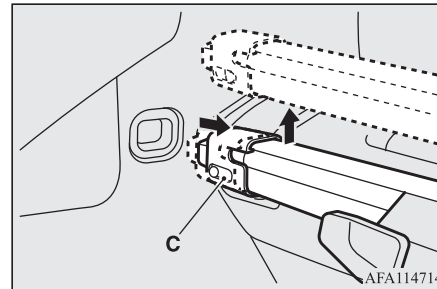

Sätt tillbaka

Sätt tillbaka insynsskyddet genom att göra alla momenten vid demonteringen i omvänd ordning. Skaka litet försiktigt på insynsskyddet efter att du monterat det för att kontrollera att det sitter fast.

Lägg tillbaka

Skyddet kan monteras i det angivna läget när det inte används.
Skyddet kan förvaras över bagageutrymmets golv.

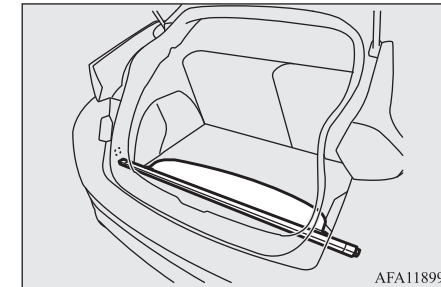

7

Takhandtag

OBSERVERA

- Förutom fordon som är utrustade med reservhjul, kan skyddet förvaras under bagageutrymmets golv.

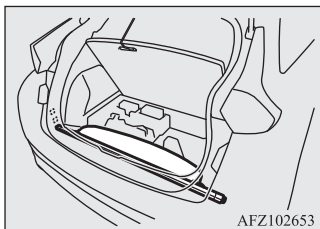

7

Takhandtag

E00732801497

Takhandtagen (placerade ovanför dörrarna i huvudlisten) är inte konstruerade att klara en människas vikt. De är avsedda att användas endast när du sitter i bilen.

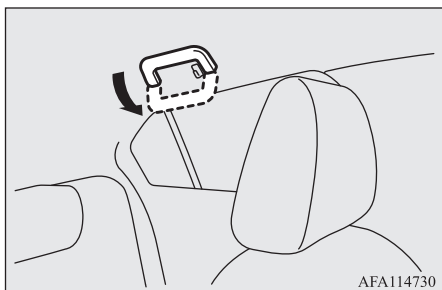

7-88 För bekväm körning

VIKTIGT

- Använd dem inte för att komma i och ur bilen. Takhandtagen kan lossna och göra att du ramlar.

Klädkrok

E00725601783

Det sitter en klädkrok vid baksätets takhandtag på förarsidan.

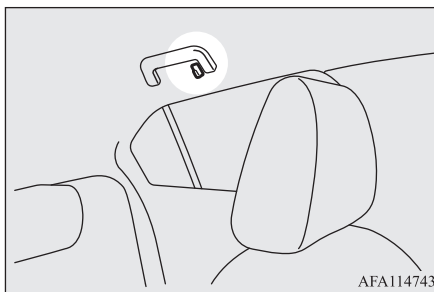

VARNING

- Häng inte en klädgalge eller något tungt eller vasst föremål på klädkroken. Om sidoskyddsgardinen blåses upp, kan det som hänger på klädkroken kastas iväg med stor kraft och likaså hindra att sidoskyddsgardinen blåses upp på rätt sätt. Häng kläderna direkt på klädkroken (utan att använda en klädgalge). Kontrollera att det inte finns några tunga eller vassa föremål i fickorna på de kläderna du hänger upp på klädkroken.

Lastkrokar

E00715701707

Det finns fyra krokar på bagageutrymmets sidoväggar. Använd krokarna för säkring av bagaget.

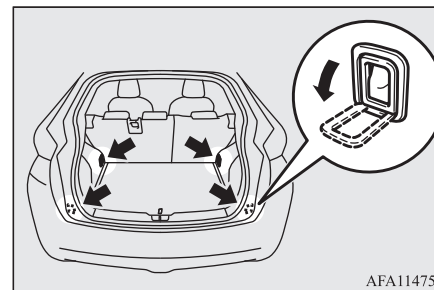

OGKW18E3

⚠ VIKTIGT

- Lasta inte bagage högre än överkant på ryggstöden. Fäst bagage på säkert sätt. Bagage som ligger högt eller inte ligger riktigt fast kan skymma bakåtsikten och kastas framåt vid en hård bromsning.

Praktisk krok

E00732901368

Lätta saker kan hängas på kroken.

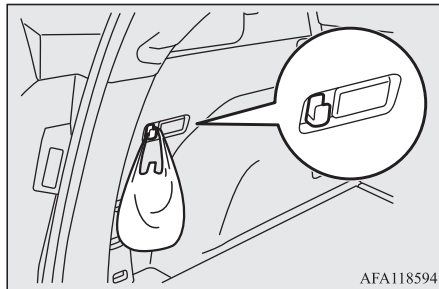
**📖 OBSERVERA**

- Häng inte något tungt (tyngre än ca 3 kg) på kroken. Om du gör det kan kroken gå av.

Bagagegolvskena

E00777700050

1. Håll i fliken (A) och lyft upp bagagegolvskenan.

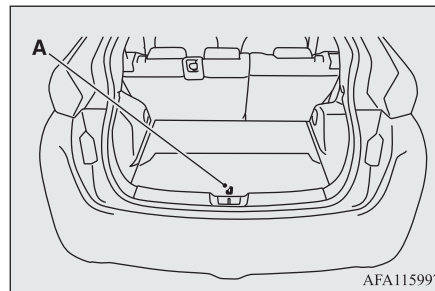

2. Kroka fast bandet (B) i bagagegolvskenan överst på fordonet så som visas, för att säkra bagagegolvskenan.

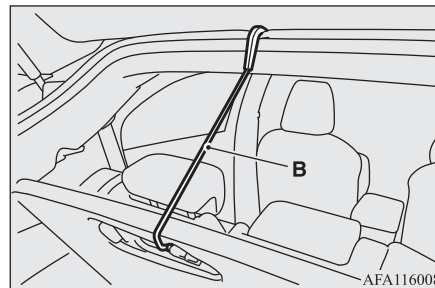
**7**

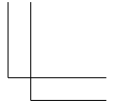
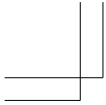

Handwriting practice area consisting of 12 horizontal dashed lines.

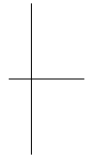
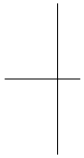

OGKW18E3

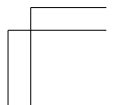
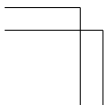

I nödfall

Om bilen får ett allvarligt fel.....	8-02
Om driftläget inte kan ändras till OFF (för bilar utrustade med trådlöst manöversystem).....	8-02
Start med startkablar.....	8-02
Överhettad motor.....	8-04
Verktyg och domkraft*.....	8-05
Lagningssats för däck*.....	8-06
Byt ett hjul så här.....	8-12
Bogsering.....	8-19
Körning under svåra förhållanden.....	8-23

Om bilen får ett allvarligt fel

Om bilen får ett allvarligt fel

E00800101182

Om bilen får ett allvarligt fel under körning, skall du flytta den till sidan av vägen, tända varningsblinkers och sätta ut varningstriangeln, etc.

Se "Strömställare för varningsblinkers" på sid 5-62.

8

Om motorn stannar/inte fungerar

Manövrering och kontroll av bilen försvåras om motorn stannar. Innan du flyttar bilen till ett säkert område, skall du vara medveten om följande:

- Bromsservon fungerar inte och det krävs större tryck på pedalen. Trampa ned bromspedalen hårdare än vanligt.
- Eftersom styrservon inte längre fungerar är ratten tyngre att vrida.

Om driftsläget inte kan ändras till OFF (för bilar utrustade med trådlöst manöversystem)

E00804900035

Om driftsläget inte kan ändras till OFF (av), utför följande.

1. Sätt växelväljaren i läge "P" (PARKERING) och byt läge till OFF (av).
2. En av de andra orsakerna kan vara låg batterispänning. Om detta sker kommer nyckelfria systemet, tillsammans med funktionen för nyckelfri drift och rattläset, inte att fungera.

Kontakta en auktoriserad MITSUBISHI MOTORS-verkstad.

Start med startkablar

E00800504406

Om det inte går att starta motorn för att batteriet är urladdat kan du ta hjälp med startkablar från batteriet i en annan bil.

⚠ VARNING

- För att starta motorn med hjälp av startkablar kopplade till en annan bil, måste du koppla exakt rätt enligt instruktionen nedan. Felaktig koppling kan orsaka brand, batteriexplosion eller andra skador på bilarna.
- Orsaka inga gnistor, tänd ingen cigaretter i närheten av batteriet, det kan explodera.

⚠ VIKTIGT

- Försök aldrig starta bilen genom att skjuta eller bogsära i gång den. Stor risk att bilen skadas.
- Kontrollera batteriet i den andra bilen. Den måste ha ett 12 V batteri. Om det inte är ett 12-volts batteri kan båda bilarna skadas.
- Använd felfria kablar med en dimension lämplig för batteriets kapacitet för att undvika överhettning av kablarna.
- Kontrollera att startkablarna inte är skadade eller korroderade innan du använder dem.
- Använd alltid skyddsglasögon när du arbetar nära batteriet.
- Håll barn borta från batteriet.

1. Ställ bilen med hjälpbatteriet så nära att startkablarna räcker väl men utan att bilarna står i kontakt med varandra.
2. Släck alla lampor, stäng av värmesystemet och övriga strömförbrukare.

3. Dra åt parkeringsbromsen i båda bilarna. Sätt CVT-växellådan i läge "P" (PARKERING) eller en manuell växellåda i läge "N" (Friläge). Stäng av motorn.

⚠ VARNING

- Startnycklarna i båda bilarna skall vara i läge "OFF" innan ni börjar. Kontrollera att varken startkablar eller dina kläder kan fastna i fläkten eller drivremmen. Risk för personskador.

4. Kontrollera att batterielektrolyten har rätt nivå.
Se "Batteri" på sid 10-07.

⚠ VARNING

- Om det inte syns någon elektrolyt eller om den verkar frusen: Försök INTE starta med startkablar! Ett batteri kan spricka eller explodera om temperaturen är under fryspunkten och det inte är fyllt till rätt nivå.
- Elektrolyten innehåller svavelsyra som är starkt frätande. Om du får elektrolyt (batterisyra) på händerna, i ögonen eller på bilen skall du omedelbart spola av med mycket vatten. Om du skulle få elektrolyt (batterisyra) i ögonen måste du omedelbart spola med mycket vatten och sedan åka direkt till närmaste akutmottagning för vård.

5. Börja med att koppla ena änden på en startkabel ① till pluspolen (+) på det urladdade batteriet (A) och den andra änden ② till pluspolen (+) på hjälpbatteriet (B).

Koppla sedan den ena änden av den andra startkabeln ③ till minuspolen (-) på hjälpbatteriet och den andra änden ④ till föreskriven plats i bilen med det urladdade batteriet så långt från batteriet som möjligt.

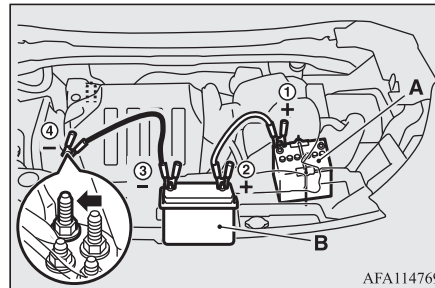

AFA114769

⚠ VARNING

- Kom ihåg att koppling ④ skall göras på angivet ställe (som visas i bilden). Om också den kabelklämman kopplas direkt till minuspolen (-) på batteriet kan det bli en gnista så att batteriet exploderar av de mycket explosiva gaser som bildas i batteriet vid laddning.

⚠ VARNING

- Vid koppling av startkablar, koppla inte pluskabeln (+) till minuspolen (-) på batteriet. Det kan bli gnistor som gör att batteriet exploderar.

⚠ VIKTIGT

- Se till att startkablar inte kan fastna i kylfläkten eller andra roterande delar i motorrummet.

6. Starta motorn i bilen med det laddade batteriet och låt motorn gå på tomgång några minuter. Starta sedan motorn i bilen med det urladdade batteriet.

8

⚠ VIKTIGT

- Låt motorn i bilen med hjälpbatteriet vara i gång.

📖 OBSERVERA

- Efter som ditt fordon är utrustat med Auto Stop & Go-system (AS&G), tryck på "Auto Stop & Go (AS&G) OFF"-omkopplaren för att avaktivera Auto Stop & Go-systemet (AS&G) och förhindra att motorn stängs av automatiskt innan batteriet är tillräckligt laddat. Se "Aktivera" på sid 6-54.

Överhettad motor

- Efter att motorn startat skall du koppla bort kablarna i omvänd ordning och låta motorn vara i gång under många minuter.

OBSERVERA

- Om du börjar köra innan batteriet är fulladdat kan följderna bli att motorn går ojämnt och att varningslampan för bromssystemet tänds. Se "Läsningfritt bromssystem (ABS)" på sid 6-48.

8

Överhettad motor

E00800604218

När motorn har överhettats avbryts informationsskärmen på multiinformationsdisplayen och ett varningsmeddelande om motorns kylvätsketemperatur visas.

Dessutom blinkar .

Om detta skulle inträffa gör då så här:

- Parkera på en lämplig plats.
- Kontrollera om det kommer ut ånga ur motorrummet.

[Om det inte kommer ut ånga ur motorrummet]

Låt motorn vara i gång och öppna motorhuven för att vädra ut värmen ur motorrummet.

OBSERVERA

- Eftersom ditt fordon är utrustat med Auto Stop & Go-system (AS&G), tryck på "Auto Stop & Go (AS&G) OFF"-omkopplaren för att avaktivera Auto Stop & Go-systemet (AS&G) innan du stannar bilen. Se "Koppla bort så här" på sid 6-28.

[Om ånga kommer ut ur motorrummet]
Stäng av motorn och när ångan slutat komma ut, skall du öppna motorhuven för att ventilerat motorrummet. Starta motorn igen.

VARNING

- Öppna inte motorhuven medan det kommer ut ånga från motorrummet. Det kan innebära att ånga eller hett vatten sprutar ut och orsakar brännskador. Hett vatten kan spruta ut även om det inte kommer ut någon ånga, och vissa delar kan vara mycket heta. Var mycket försiktig när du öppnar motorhuven.
- Var försiktig, het vattenånga kan spruta ut ur expansionstanken.
- Tag inte av kylarlocket när motorn är mycket varm.

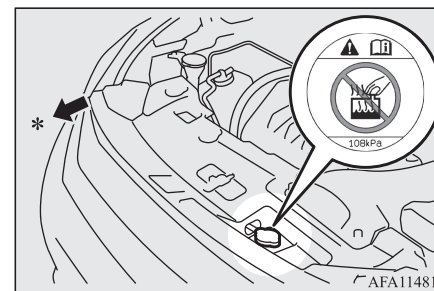

*: Bilens front

- Kontrollera att kylarfläktarna (A) är igång.

[Om kylarfläktarna går]

Stäng av motorn när varningslampan för hög kylarvätsketemperatur har slocknat.

[Om kylarfläktarna inte går]

Stäng omedelbart av motorn och kontakta en MITSUBISHI MOTORS-verkstad.

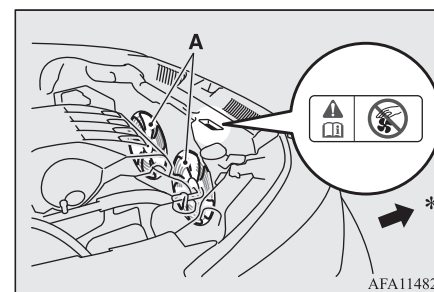

Verktyg och domkraft*

*: Bilens front

⚠ VARNING

- Var försiktig så att du inte skadar händer eller fastnar med kläder i kylarfläkten.

4. Kontrollera kylarvätskenivån i expansionstanken (B).

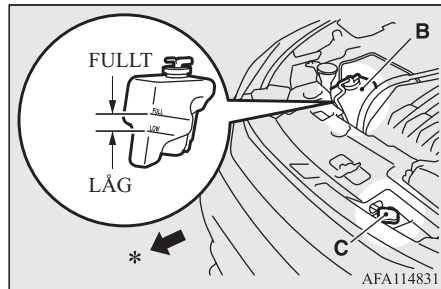

*: Bilens front

5. Fyll på kylarvätska i kylaren och/eller i expansionstanken om nödvändigt. (Se "Underhåll".)

⚠ VARNING

- Kontrollera att motorn svalnat innan du öppnar kylarlocket (C), annars kan het ånga och hett vatten spruta ut med risk att du bränner dig.

⚠ VIKTIGT

- Fyll inte på kylarvätska när motorn är varm. Snabb påfyllning av kall kylarvätska kan skada motorn. Vänta tills motorn kallnat och fyll sedan på kylarvätska litet åt gången.

6. Kontrollera om kylarslangarna läcker vätska och om fläktremmen sitter lös eller gått av. Om det är något fel i kylsystemet eller om fläktremmen är skadad, rekommenderar vi att du låter kontrollera och reparera.

Verktyg och domkraft*

E00800902800

Placering

Verktyg och domkraft ligger under golvskivan i bagageutrymmet.

Du skall lära dig placeringen av verktyg och domkraft så att du hittar dem vid en punktering.

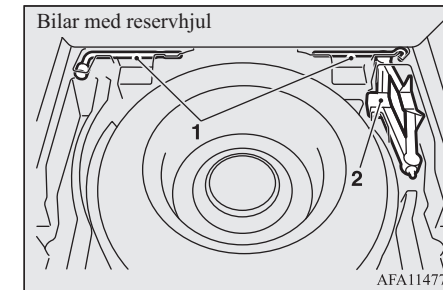

1. Verktyg
2. Domkraft

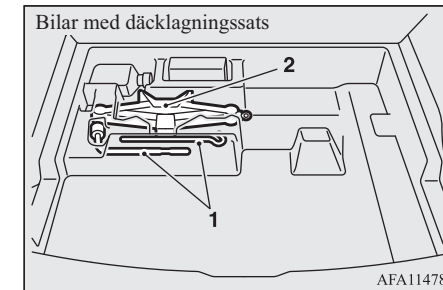

1. Verktyg
2. Domkraft

8

Lagningsats för däck*

Verktyg

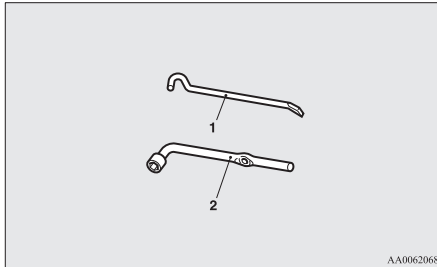

8

1. Domkraft
2. Hjulmutternyckel

Domkraft

Uttaget används endast vid laddning av ett ljud när ett hjul har punkterats.

OBSERVERA

- Domkraften är underhållsfri.
- Domkraften är överrensstämmande med EC-lagar och i enlighet med Maskindirektivet 2006/42/EC.
- EC-deklarationen av konformitet är bifogad till sektionen "Deklaration av konformitet" i slutet på den här användarmanualen.

OBSERVERA

- Företagsnamn, adresser till tillverkare och hans godkända representerar och utmärkandet av uttaget beskrivs i EC-deklarationen om konformitet.

Ta bort

1. Lyft upp bagagerumsgolvet. Se "Bagagerumsgolvet" på sid 7-89.
2. Fäll ihop domkraften och ta bort den från fästet (A).

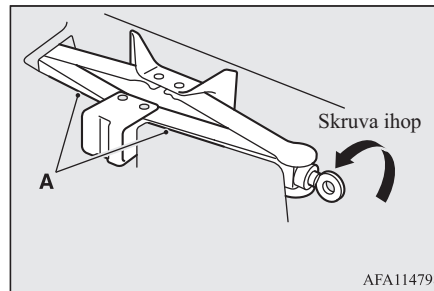

Lägg tillbaka

1. Skruva ihop domkraften och sätt tillbaka den på sin plats.

2. Förläng domkraften och fäst den ordentligt, sänk sedan bagageutrymmets golv.

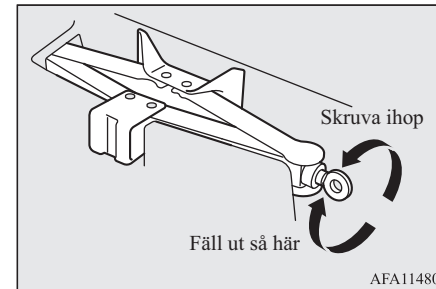

Lagningsats för däck*

E00804501168

Denna sats gör det möjligt att i nödfall laga en mindre punktering i slitbanan om däcket kört över en spik, en skruv eller liknande föremål.

Placering

Däckreparationssatsen ligger under golvskiivan i bagageutrymmet.

Lär dig placeringen av lagningsatsen för däck så att du hittar den vid en punktering. Se "Bagagerumsgolvet" på sid 7-89.

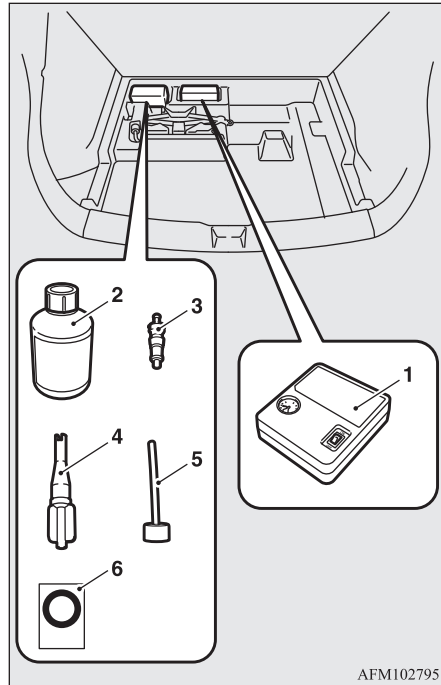

AFM102795

1. Kompressor för däck
2. Flaska med tätningssväska för däck
3. Insats för ventil (tillbehör)
4. Demonteringsverktyg för ventil
5. Påfyllningsslang
6. Hastighetsbegränsningsmärke

Använda lagningsatsen för däck

E00804601169

⚠ VARNING

- Att använda kittet för däckreparation kan skada hjulet och/eller lufttryckssensorn i däck.
Fordonet måste kontrolleras omgående och repareras av en MITSUBISHI MOTORS-verkstad efter att däckreparationskittet använts.

⚠ VIKTIGT

- Tätningssväska för däck kan vara hälsovadlig om den skulle sväljas. Om du sväljer lagningsmedel av misstag ska du dricka så mycket vatten som möjligt och kontakta genast läkare.
- Om du får lagningsväska i ögonen eller på huden skall du skölja bort den med rikligt med vatten. Om du inte känner dig bra, kontakta du läkare.
- Kontakta en läkare omedelbart om någon allergisk reaktion skulle uppstå.
- Se till att barn inte får tag på lagningsmedlet.
- Andas inte in ångorna från tätningssväska för däck.
- Använda MITSUBISHI MOTORS GENUINE-däcktätning.

📖 OBSERVERA

- Denna tätningssväska för däck kan inte användas i följande fall. Om någon av detta inträffar, skall du kontakta en auktoriserad MITSUBISHI MOTORS verkstad eller annan specialist.
- Tätningssväskans sista användningsdatum har passerat. (Sista användningsdatum anges på etiketten på flaskan.)



AJZ100316

- Om mer än ett däck är punkterat.
- Om hålet har en längd eller bredd av 4 mm eller mer.
- Om däckets skuldran (A), eller inte i slitbanan (B).

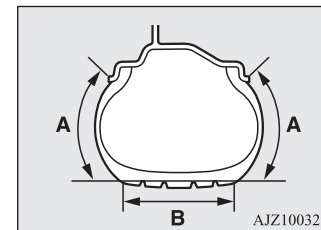

AJZ100329

8

Lagningsats för däck*

OBSERVERA

- Om bilen körts med däck nästan helt tomt.
- Om däck krängts helt över kanten och lossnat från fälgen.
- Om fälgen är skadad.
- Använd tätningsvätskan för däck bara vid omgivningstemperatur av -30 C till +60 C.
- Om du gör en nödfallslagning utan att först dra ut föremålet (en spik, en skruv, etc.) som fastnat i däck.
- Använd inte tätningsvätskan om däck har skadats genom att det körts med för lågt lufttryck (t.ex. svällningar, skärskador, sprickor, etc. i däck).
- Torka omedelbart bort eventuell tätningsvätska från lacken med en fuktig trasa.
- Tvätta omedelbart av kläder om de kommer i kontakt med tätningsmedel för däck.
- Kontrollera däcktätningsmedlets utgångsdatum regelbundet, var noga med att köpa ett nytt ifrån en auktoriserad MITSUBISHI MOTORS-serviceverkstad innan utgångsdatum.

Innan du lagar ett däck, skall du parkera på en säker plats med plan mark.

1. Parkera bilen på plan och fast mark.
2. Ansätt parkeringsbromsen hårt.

3. På bilar med manuell växellåda, stäng av motorn och dra åt parkeringsbromsen och lägg i backväxeln ("R"). På bilar med CVT-växellåda, flytta växelväljaren till läge "P" (PARKERING) och stäng av motorn.
4. Tänd varningsblinkers och sätt ut en varningstriangel, en blinkande lampa, etc. på tillräckligt avstånd bakom bilen och se till att alla passagerare går ut ur bilen.
5. Ta ut lagningsatsen för däck.
6. Tag ventilhatten (C) av däckventilen (D), tryck sedan ventilnyckeln (E) på ventilen så som visas. Låt all luft i däck pysa ut.

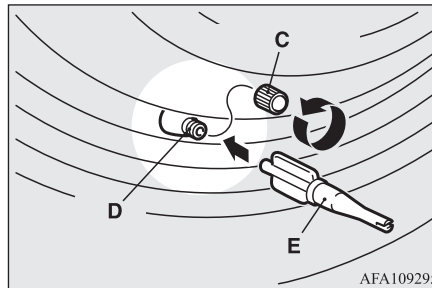

7. Ta bort ventilsetsen (F) genom att vrida den moturs, med hjälp av ventilnyckeln (E). Lägg den uttagna ventilen på en ren plats så att den inte blir smutsig.

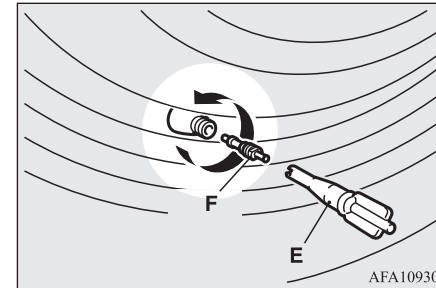

VIKTIGT

- Om det finns luft kvar i däck när du skruvar ur ventilen kan den flyga ut och skada dig. Kontrollera att det inte finns någon luft kvar i däck innan du skruvar ur ventilen.

8. Skaka flaskan med tätningsmedel väl.



Lagningsats för däck*

OBSERVERA

- I kallt väder (när omgivningstemperaturen är 0 °C eller kallare), kan det hända att däcktätningssmassan blir hårdare och därigenom svårare att klämma ur flaskan. Värm upp flaskan inuti bilen.

9. Tag av locket på flaskan (G) med tätningssmedel för däck. (H). Ta inte bort förseglingen (I). Skruva fast påfyllningsslangen (J) på flaskan (H). När du skruvar fast slangen på flaskan bryts förseglingen så att lagningsvätskan kan användas.

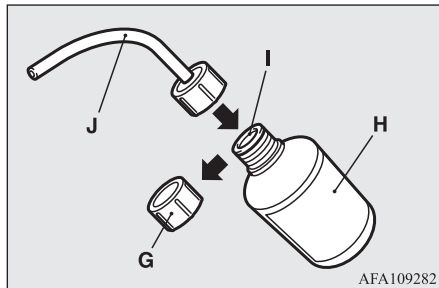

VIKTIGT

- Om du skakar flaskan efter att du skruvat fast slangen, kan tätningssväska spruta ut ur slangen.

10. Tryck fast slangen på ventilen (D). Håll flaskan med tätningssväska upp och ned, och krama den gång på gång för att trycka in all tätningssväska i däck.

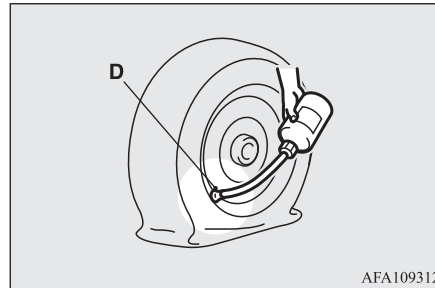

OBSERVERA

- När du sprutar in tätningssväskan, skall du vrida hjulet så att ventilen inte står nedåt, dvs. bort från den punkt där däckets gångräna mot marken. Om ventilen är nära den punkt där däckets gångräna står på marken, kanske tätningssväska inte kommer in i däck så lätt.

11. Efter att du sprutat in tätningssväska, skall du dra av slangen från ventilen och ta bort all kvarvarande tätningssväska från ventilen, fälgen och/eller däck. Fäst ventilnyckeln (F) på ventilen (D), och skruva fast ventilnyckeln ordentligt med hjälp av ventilborttagaren (E).

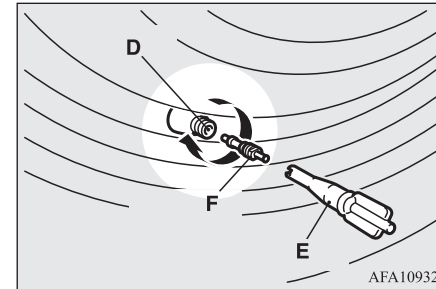

OBSERVERA

- När du skruvar ur och i ventilen, skall du vrida ventilnyckeln för hand. Om du använder något extra verktyg för att vrida ventilnyckeln kan den skadas.

8

Lagningsats för däck*

12. Efter att du sprutat in tätningsvätskan, fäst ventilborttagaren (E) ordentligt på fyllningsslangen (J) för att förhindra att tätningsmedlet läcka ifrån den tomma flaskan.

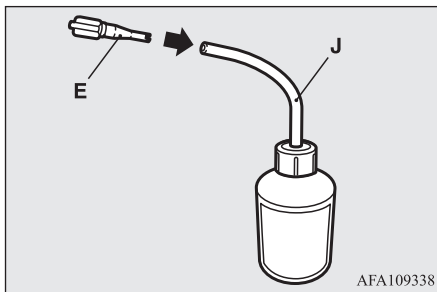

8

13. Dra ut kompressorslangen (K) ifrån sidan av däckkompressorn och sätt sedan fast slangen på däckventilen (D) ordentligt.

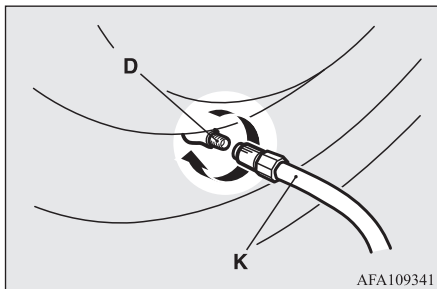

14. Placera kompressorn (L) med lufttrycks-mätaren (M) uppåt.

Dra ut kompressorns strömkabel (N), sätt i kontakten till kabeln i extrauttaget (O), och placera sedan driftsläget i ACC. (Se "Extra el-uttag" på sid 7-81.)

Starta kompressorn med strömställaren (P) och fyll däcket till angivet lufttryck. (Se "Lufttryck i däcken" på sid 10-09.)

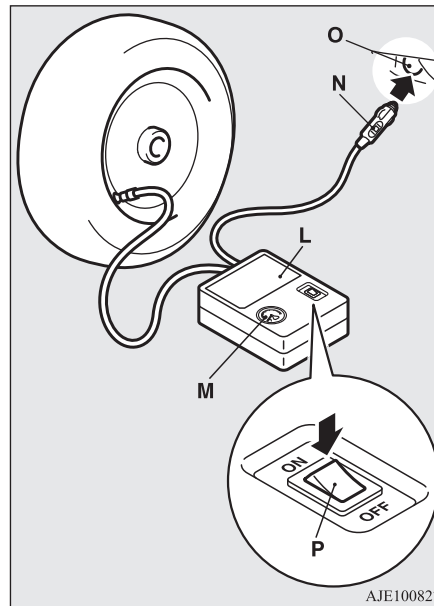

⚠ VIKTIGT

- Den medföljande kompressorn är avsedd endast för pumpning av dina fordonsdäck.
- Kompressorn är avsedd att drivas från bilens 12 V-uttag. Anslut den inte till något annan strömkälla.
- Kompressorn är inte vattentät. Om du använder den i regnväder, skall du se till att det inte kommer vatten på den.
- Om sand eller damm sugts in i kompressorn kan den skadas. Placera inte kompressorn direkt på sandig eller dammig mark vid användning.
- Demontera eller modifiera inte kompressorn. Likaså, utsätt inte lufttrycksmätaren för stötar. Det kan visa fel.

15. Kontrollera och justera lufttrycket i däck enligt lufttrycksmätaren på kompressorn. Om du fyller för mycket i däck, skall du lossa slangen från kopp-lingen.

Om det är en springa mellan däck och fälgen för att däck flyttat sig inåt på fälgen, skall du trycka däck mot fälgen för att stänga springan innan du startar kompressorn. (Om det inte finns några springor kommer lufttrycket att öka.)

⚠ VIKTIGT

- Var försiktig så att du inte fastnar med fingrarna mellan däcket och fälgen när däcket pumpas upp.
- Ytan på kompressorn blir het när kompressorn är i gång. Låt inte kompressorn gå kontinuerligt mer än 10 minuter. Efter användning av kompressorn, skall du låta den svalna innan du använder den igen.
- Om kompressorn börjar gå ojämnt eller blir mycket varm vid användning, är den överhettad. Sätt då omedelbart strömställaren i läge OFF och låt kompressorn svalna under minst 30 minuter.

📖 OBSERVERA

- Om lyfttrycket inte stiger till önskat värde inom 10 minuter, kanske däcket är så skadat att tätningsvätska inte kan användas för en nödfallslagning. Kontakta en auktoriserad MITSUBISHI MOTORS verkstad eller annan specialist i så fall.

16. Stäng av kompressorn med strömställaren, dra sedan ut sladden från eluttaget.

📖 OBSERVERA

- Att bara spruta in tätningsvätska och luft i däcket med lagningsatsen tätar inte punkteringshållet. Luft kommer att läcka ut genom hålet tills hela lagningsproceduren är helt genomförd (till och med steg 19 eller 20 i denna instruktion).

17. Fäst fastighetsbegränsningsskylten (Q) på "tre-diamants"-märket på ratten.

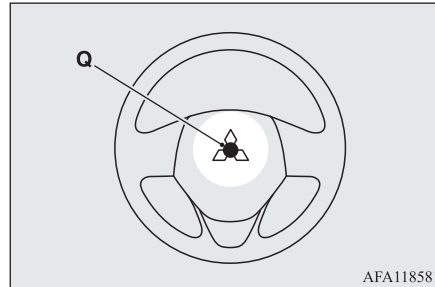
**⚠ VIKTIGT**

- Sätt inte dekalen på något annat ställe än den angivna platsen på plattan i ratten. Placering av dekalen i ett felaktigt läge kan hindra krockkudden att fungera normalt.

18. När du fyllt på däcket till det angivna trycket stoppar du undan kompressorn, flaskan och andra föremål i bilen och börjar köra med bilen så att tätningsmedlet kan sprida ut sig i däcket. Kör mycket försiktigt. Överskrid inte en hastighet på 80 km/h. Följ lokala hastighetsbegränsningar.

⚠ VIKTIGT

- Om du känner något onormalt under körningen, stanna bilen och kontakta en auktoriserad MITSUBISHI MOTORS verkstad eller annan specialist. I annat fall kanske lufttrycket sjunker innan hela proceduren för nödfallslagningen är färdig, vilket kan göra bilen osäker.

📖 OBSERVERA

- Om du kör snabbare än 80 km/h kan fordonet börja vibrera.

19. Efter att du kört 10 minuter eller 5 km skall du kontrollera lufttrycket med mätaren på kompressorn. Om lufttrycket inte märkbart har minskat så är proceduren för nödfallslagning färdig. Fortsätt processen från steg 21.

Om lufttrycket inte är tillräckligt, skall du öka trycket till specificerat värde och köra försiktigt och utan att överskrida 80 km/h.

⚠ VIKTIGT

- Om lufttrycket i däcket är lägre än det minsta tillåtna (1,3 bar {130 kPa}), kan däcket inte lagas med tätningsmedel. Kör då inte bilen längre. Kontakta en auktoriserad MITSUBISHI MOTORS verkstad eller annan specialist.

Byt ett hjul så här

20. Efter att du kört 10 minuter eller 5 km skall du kontrollera lufttrycket med mätaren på kompressorn. Om lufttrycket inte märkbart har minskat så är proceduren för nödfallslagning färdig. Men du får ändå inte överskrida 80 km/h. Följ lokala hastighetsbegränsningar.

OBSERVERA

- Om lufttrycket sjunkit under specificerat värde när du kontrollerar det i slutet av lagningsproceduren, skall du inte fortsätta körningen. Kontakta en auktoriserad MITSUBISHI MOTORS verkstad eller annan specialist.
- I kallt väder (när omgivningstemperaturen är 0 °C eller lägre), kan tiden och avståndet till en reparation vara längre än i varmt väder, vilket betyder att däcktrycket kan falla under den angivna nivån trots att du fyllt på luft en andra gång. Om detta inträffar fyller du på luft till angivet tryck igen, kör i ca. 10 minuter eller 5 km och kontrollerar sedan däcktrycket igen. Om lufttrycket i däcket återigen fallit under angiven nivå stannar du bilen kontaktar en auktoriserad MITSUBISHI MOTORS-verkstad eller annan specialist.

21. Sedan skall du omedelbart och med största försiktighet köra till en auktoriserad MITSUBISHI MOTORS-verkstad för att få däcket reparerat/eller utbytt.

VIKTIGT

- Kom ihåg att mäta lufttrycket i däcket som kontroll av att nödfallslagningen är helt klar.

OBSERVERA

- Lämna den tomma tätningssatsen till din auktoriserade MITSUBISHI MOTORS verkstad när du köper ny tätningssats eller lämna flaskan till närmaste återvinningsstation enligt lokala bestämmelser.
- Ett däck i vilket en punktering lagats med tätningssats skall helst ersättas med ett nytt däck. Om du vill få ett sådant däck riktigt reparerat för återanvändning, skall du kontakta en auktoriserad MITSUBISHI MOTORS verkstad eller annan specialist. Observera att en riktig lagning är omöjlig efter en nödfallslagning om hålet för punkteringen inte kan hittas.
- Tillverkaren kan omöjligt garantera att alla punkteringar kan lagas med lagningsatsen för däck, och detta gäller speciellt skärskador och hål med en diameter av mer än 4 mm eller hål vid sidan av däckets slitbana. Tillverkaren är inte ansvarig för skador som uppstått genom felaktig användning av lagningsatsen för däck.
- Tillverkaren är inte ansvarig för skador som uppkommit vid återanvändning av ett i vilket tätningssats har använts.

Byt ett hjul så här

E00801204224

Innan du byter ett hjul skall du parkera på en säker plats där marken är plan.

1. Parkera bilen på plan och jämn yta utan grus och liknande.
2. Ansätt parkeringsbromsen hårt.
3. På bilar med manuell växellåda, stäng av motorn och dra åt parkeringsbromsen och lägg i backväxeln ("R"). På bilar med CVT-växellåda, flytta växelväljaren till läge "P" (PARKERING) och stäng av motorn.

4. Tänd varningsblinkers och sätt ut en varningstriangel, en blinkande lampa, etc. på tillräckligt avstånd bakom bilen och se till att alla passagerare går ut ur bilen.
5. För att bilen inte skall glida i väg när du lyfter med domkraften, skall du lägga ett stoppblock eller annat stopp (A) vid det diagonalt motsatta hjulet mot det hjul (B) som skall bytas.

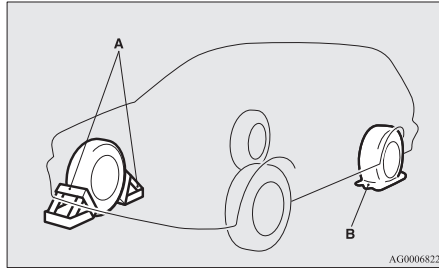

⚠ VARNING

- Lägg stoppblocket vid rätt hjul innan du lyfter upp bilen med domkraften. Om bilen rör sig när den lyfts upp kan domkraften lossna med en olycka som följd.

📖 OBSERVERA

- De stoppblock som visas i bilden levereras inte med bilen. Vi rekommenderar att du skaffar ett stoppblock och alltid medför det för eventuell användning.
- Om du inte har någon stoppblock, kan du använda en sten eller något annat som är tillräckligt stort för att hålla hjulet på plats.

6. Ta fram domkraften och hjulmutternyckeln.
Se "Verktyg och domkraft" på sid 8-05.

Information om reservhjulet*

E00803602101

Reservhjulet ligger under golvschivan i bagageutrymmet.

Kontrollera regelbundet lufttrycket i reservdäcket så att det alltid är klart för användning vid en punktering.

Håll lufttrycket i reservdäcket vid högsta tillåtna värde, så att det kan användas under alla olika körförhållanden (stadskörning, på motorväg, med olika last etc.).

⚠ VIKTIGT

- Lufttrycket skall kontrolleras regelbundet när reservhjulet ligger i bilen. Körning med för lågt lufttryck i däcken kan leda till en olycka. Om du inte har något annat val än att köra vidare med för lågt lufttryck, måste du köra sakta och snarast möjligt fylla till rätt lufttryck. (Se "Lufttryck i däcken" på sid 10-09.)

Tillfälligt reservhjul*

⚠ VIKTIGT

- Nödreservhjulet är endast avsett för tillfälligt bruk och skall snarast möjligt ersättas med det ordinarie hjulet när punkteringen är lagad eller däcket är bytt. (Nöd hjulet används kommer inte TPM-Systemet att fungera på rätt sätt.)

⚠ VIKTIGT

- Med ett nödreservhjul får bilen inte köras fortare än 80 km/h.
- Nödreservhjulet ger inte lika god stabilitet och manövreringsförmåga som ett vanligt reservhjul. Med ett nödreservhjul på bilen skall du därför undvika snabba starter, hårda bromsningar och tvära svängar.
- Nödreservhjulet i din bil är speciellt konstruerat för din bil och skall därför inte användas på någon annan bil.
- När du köper ett nödreservhjul måste du köpa den typ som särskilt utformats för din bil av en auktoriserad MITSUBISHI MOTORS-återförsäljare.
- När nödreservhjulet har monterats är bilens markfrigång lägre eftersom nödhjulet har mindre diameter än ett standardhjul. När du passerar fartgupp och liknande måste du vara försiktig så att du inte skadar bilens underrede.
- Kör aldrig med mer än ett nödreservhjul på bilen.

8

Tag bort reservhjulet

E00803501770

1. Lyft upp bagagerumsgolvet.
Se "Bagagerumsgolvet" på sid 7-89.

Byt ett hjul så här

2. För att ta bort reservhjulet ska du ta bort monteringsklämman (A) genom att vrida den moturs.

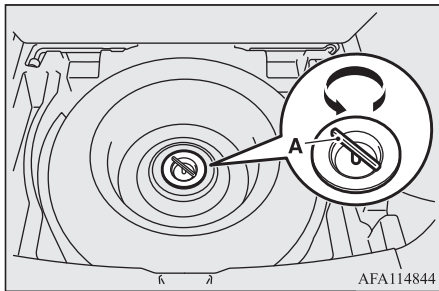

8

OBSERVERA

- Lägg reservhjulet under bilen nära domkraften. Detta gör det säkrare om domkraften skulle glida ur sitt läge.

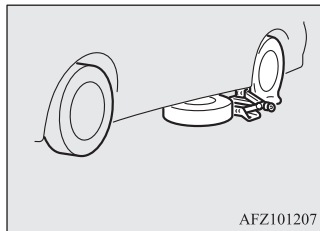

Att byta ett däck

E00803202644

1. På fordon med täckta hjul, tag först bort eventuell hjulsida (se "Hjulsidor" på sid 8-18).

Lossa sedan hjulmuttrarna ett kvarts varv med hjulmutternyckeln. Men tag inte bort muttrarna ännu.

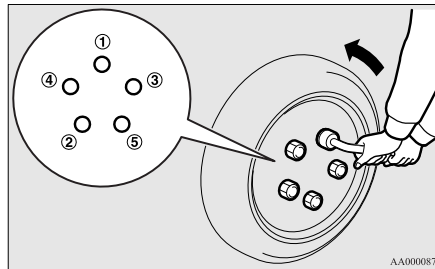

2. Sätt domkraften under någon av lyftpunkterna (A) som bilden visar. Använd den lyftpunkt som sitter närmast det hjul som ska bytas.

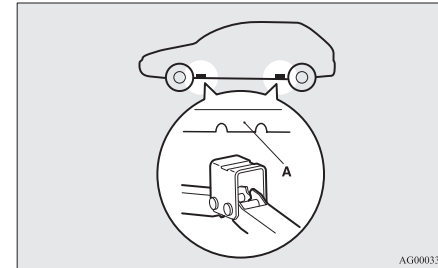

VARNING

- Placera domkraften endast i de lyftpunkter som visas här. Om domkraften placeras felaktigt kan bilen bli skev eller också kan domkraften tippa ikull med personskador som följd.
- Använd inte domkraften på sluttande eller mjuk mark. Om domkraften placeras på fel plats, kan bilen bli skev eller också kan domkraften välta med personskador som följd. Domkraften skall alltid placeras på en plan, hård yta. Innan du placerar domkraften skall du kontrollera att det inte ligger grus och småsten på marken.

3. Skruva upp domkraften för hand tills flänsen (B) går in i spåret (C) i toppen på domkraften.

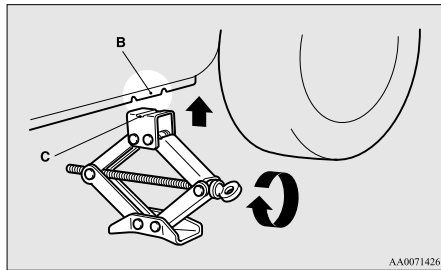

4. Kontrollera att flänsen på domkraften passar spåret överst på domkraften. För in domkraftsveven (D) i hjulmutternyckeln (E). För sedan in domkraftsvevens ände i hålet på domkraften, enligt bilden.

- Vecka sakta upp domkraften tills däck lyfts något från marken.

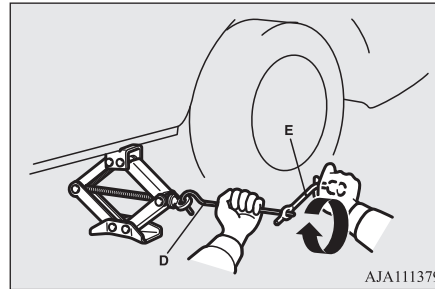

⚠ VARNING

- Avbryt uppvevningen när däck är helt fritt från marken. Det är farligt att lyfta bilen högre.
- Kryp aldrig in under bilen då den bara är upplyft med domkraften.
- Gunga inte bilen och lämna den inte upplyft på domkraften någon längre stund. Detta är mycket farligt.
- Använd aldrig någon annan domkraft än den som levererades med bilen.
- Domkraften får inte användas till något annat än byte av hjul.
- Ingen får sitta kvar i bilen när den lyfts med domkraft.
- Starta inte och kör inte motorn när bilen är upplyft med domkraften.

⚠ VARNING

- Vrid inte det upplyfta hjulet. Hjul som vilar på marken kan rotera med följden att bilen faller av domkraften.

5. Skruva av alla hjulmuttrarna med hjulmutternyckeln och lyft av hjulet.

⚠ VIKTIGT

- Var försiktig när du byter däck, så att du inte skada ytan på fälgen.

6. Torka noga bort lera, etc. från navets yta (F), hjulbultarna (G) och i monteringshålen (H) i fälgen och sätt sedan på reservhjulet.

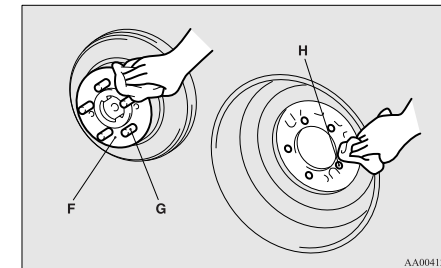

Byt ett hjul så här

! VARNING

- **Montera reservhjulet med ventilen (I) utåt. Om du inte kan se ventilen (I) har du monterat reservhjulet på fel håll. Att köra med reservhjulet felaktigt monterat kan skada bilen och orsaka en olycka.**

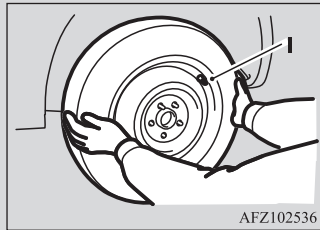

8

7. Vrid först hjulmuttrarna medurs för hand när du ska dra åt dem.

[Typ 1: Bilar med stålfälgar]

Drag tillfälligt åt hjulmuttrarna för hand tills den koniska änden på muttrarna kommer i lätt kontakt med sätena i fälg-hålen så att hjulet inte sitter löst.

[Typ 2: Bilar med lättmetallfälgar]

Drag tillfälligt åt hjulmuttrarna för hand tills flänsändan på muttrarna kommer i

lätt kontakt med fälgen så att hjulet inte sitter löst.

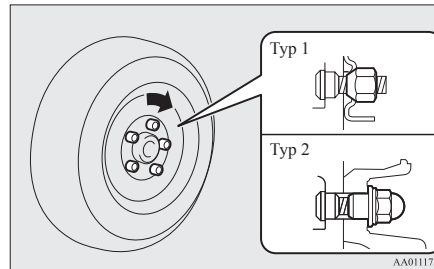

! OBSERVERA

- Flänsmuttrar kan tillfälligt användas på stålreservhjulet (se bilden), men byt till den ursprungliga fälgen och däckets så snart som möjligt.

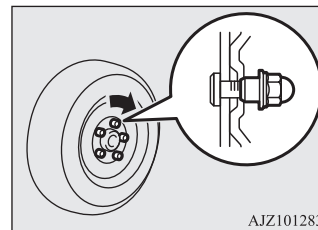

! VIKTIGT

- Smörj aldrig hjulbultar eller muttrar, risken är stor att de då blir för hårt åtdragna.

! OBSERVERA

- För bilar med aluminiumhjul: om alla fyra lättmetallfälgarna byts mot stålfälgar, t.ex. när du byter till vinterdäck, ska du använda koniska muttrar.

8. Sänk ned bilen långsamt genom att vrida hjulmutternyckeln moturs tills däckets när marken.

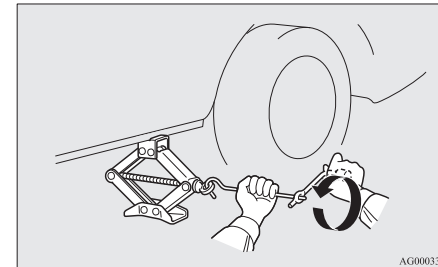

9. Dra åt muttrarna i samma ordningsföljd som på bilden tills varje mutter är åtdragen enligt angivet åtdragningsmoment.

Åtdragningsmoment 88 till 108 Nm

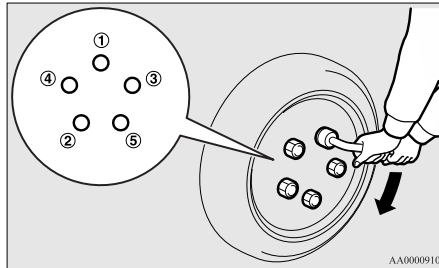

⚠ VIKTIGT

- Tryck aldrig med en fot och sätt aldrig på ett förlängningsrör för att få större kraft med hjulmutternyckeln. Om du gör så kommer muttrarna att bli för hårt fastdragna.

10. På bilar med hjulsidor, montera hjulsidorna (se "Hjulsidor" på sid 8-18).
11. Sänk ned bilen och ta bort domkraften. Stuva sedan undan domkraften, det trasiga däcket och hjulklossarna. Låt reparera det punkterade däcket snarast möjligt.

12. Kontrollera lufttrycket i däckerna på närmaste bensinstation. Rekommenderat lufttryck framgår av dekalen på förardörstolpen. Se bilden.

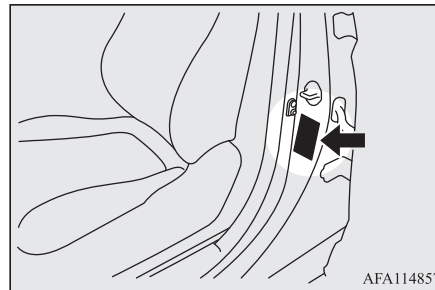

13. Eftersom ditt fordon är utrustat med TPMS (Tyre pressure monitoring system), efter påfyllnad av luft till korrekt tryck, ska också även TPM-systemet återställas. Se "TPMS-sysetm återställning av varning för lågt däcktryck" på sid 6-104

⚠ VIKTIGT

- Efter att du bytt hjul och sedan kört ca 1.000 km, skall du efterdra hjulmuttrarna för att vara säker på, att de inte lossnar.
- Om ratten vibrerar under körning efter ett hjulbyte, rekommenderar vi att du låter kontrollera balanseringen av hjulen.

⚠ VIKTIGT

- Blanda inte olika typer av däck och använd aldrig andra däck än de specificerade. Detta kan göra att de slits snabbt och att köregenskaperna blir sämre.

Lägga undan reservhjulet

E00803701684

1. Lyft upp bagagerumsgolvet. Se "Bagagerumsgolvet" på sid 7-89.
2. Förvara reservhjulet under bagagerumsgolvet. När du har lagt nödhjulet på plats måste du fästa monteringsklämman (A) genom att vrida den medurs.

8

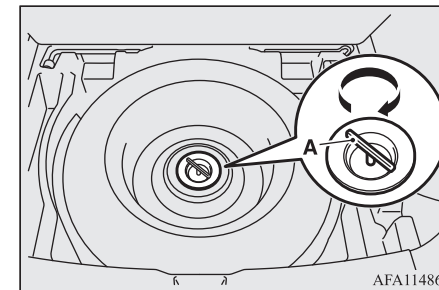

📖 OBSERVERA

- På bilar med nödreservhjul i storlek T155/90D16 eller T155/80D17 kan klämman inte användas för normalstora hjul.

Byt ett hjul så här

OBSERVERA

- När man lagrar ett normalstort hjul i utrymmet för reservhjulet under bagageutrymmets golk, kommer bagageutrymmets golv att placeras högre än vanligt.

3. Låt reparera det punkterade däcket snarast möjligt.

Förvara verktygen och domkraften

E0080380037

8

Gör borttagningsproceduren i bakvänd ordning när du ska lägga tillbaka domkraften, stängen och hjulmutternyckeln. Se "Verktyg och domkraft*" på sid 8-05.

Hjulsidor*

E00801301846

Tag bort

Linda en trasa runt domkraftsvevens spetsiga ände, för in den i urtaget på hjulsidan och bänd loss hjulsidan från fälgen. Fortsätt sedan på samma sätt i de andra urtagen tills hjulsidan lossnar helt.

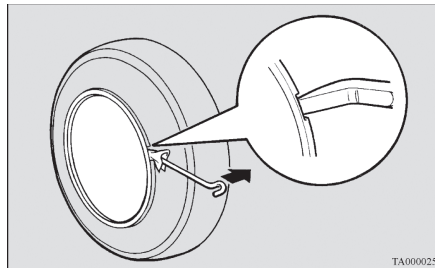

VIKTIGT

- Försök inte ta bort hjulsidorna för hand, stor risk att du bryter naglarna.

OBSERVERA

- Hjulsidan är tillverkad av plast. Bänd loss den försiktigt.

Sätt på

1. Var försiktig så att du inte förstör flikarna (A) på fälgsidans baksida och att de sitter rätt på ringarna (B). Om du är tveksam sätter du inte dit fälgsidan utan kontaktar istället en auktoriserad MITSUBISHI MOTORS verkstad.

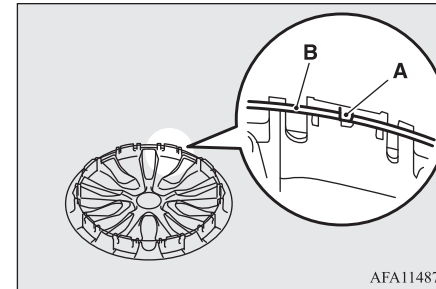

2. Passa in luftventilen (C) mot skåran (D) i fälgsidan.

Bogsering

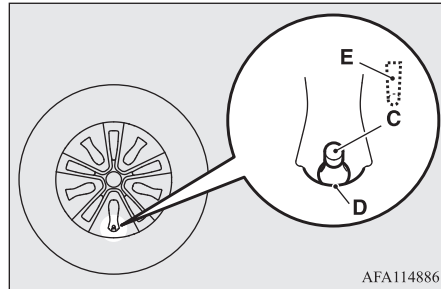

OBSERVERA

- På baksidan av hjulsidorna finns en symbol (E) som markerar platsen för luftventilen. Kontrollera innan du monterar hjulsidan att den kommer rätt i förhållande till ventilen.

3. Tryck hjulsidans nederkant (F) mot fälgen.
4. Tryck försiktigt in hjulsidans båda sidor (G) och håll fast dem med knäna.

5. Knacka försiktigt på hjulsidan vid toppen (H), och tryck sedan in den på plats.

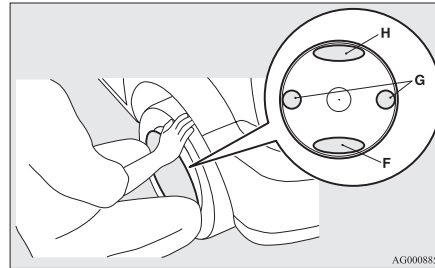

Bogsering

E00801506191

Om din bil måste bogseras

Om det är nödvändigt med bogsering, rekommenderar vi att du låter en auktoriserad MITSUBISHI MOTORS verkstad eller en professionell bilbärgare göra det.

- Om motorn går men bilen ändå inte rör sig eller om du hör onormala ljud.
- Om inspektion av bilens undersida tyder på att olja eller andra vätskor läcker ut.

Om ett hjul sitter hårt fast i ett dike skall du inte försöka dra upp bilen.

Kontakta närmaste auktoriserade MITSUBISHI MOTORS verkstad.

Om du inte har möjlighet att anlita en auktoriserad MITSUBISHI MOTORS-återförsäljare eller kommersiell bärgningsfirma, kan bilen bogseras försiktigt enligt anvisningarna i avsnittet "Bogsering i nödfall" i denna del.

8

OGKW18E3

I nödfall 8-19

Bogsering

Bestämmelserna för bogsering kan variera från land till land. Du måste naturligtvis följa de bestämmelser som gäller där du kör.

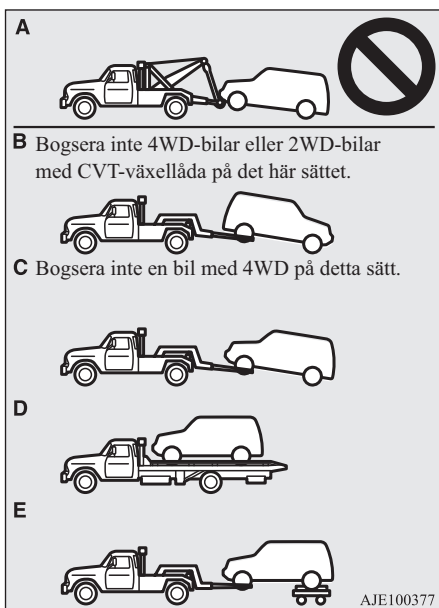

Bogsering med bärgningsbil

⚠ VIKTIGT

- Denna bil får inte bogseras av en bärgningsbil som använder utrustning av typen kedja eller vajer (Typ A) enligt bilden. Användning av kedja eller vajer skadar stötfångaren och fronten.
- Bogsera aldrig 2WD-bilar med CVT-växellåda med drivhjulen på marken (typ B) enligt bilden. Detta kan leda till skador på drivsystemet.
- Bogsera inte en bil med 4WD med fram- eller bakhjulen på marken (Typ B eller C) som bilderna visar. Detta kan resultera i skador i drivsystemet eller också kan bilen ramla av bogservagnen. Om du skall bogsera en bil med 4WD, använd utrustning Typ D eller E.
- Om växellådan i en 2WD-bil inte fungerar eller är skadad, måste bilen transporteras med alla drivhjulen upplyfta på en bogservagn (Typ C, D eller E) enligt bilden.

⚠ VIKTIGT

- [För 2WD-bilar utrustad med Active Stability Control (ASC)]
Om bilen bogseras med tändningslåset i läge "ON" eller med funktionsläget i ON och bara framhjulen, eller bara bakhjulen, är upplyfta från marken (typ B eller C) kan antispinnsystemet (ASC) aktiveras, vilket kan leda till en olycka. Om bilen bogserar med bakhjulen lyfta, vrider du tändningslåset till läge "ACC" eller ställer funktionsläget i ACC. Ha tändningslåset eller funktionsläget i följande läge vid bogsering med lyfta framhjul.
[Gäller inte bilar utrustade med fjärrstyrt manöversystem]
Tändningslåset är i läge "LOCK" eller "ACC".
[Fordon med fjärrstyrt manöversystem]
Funktionsläget är i OFF eller ACC.

Bogsering med bakhjulen lyfta från marken (endast typ B - 2WD-bilar med manuell växellåda)

Sätt växelväljaren i läge "N" (Friläge).
Vrid tändningslåset till "ACC" eller ställ funktionsläget i ACC och säkra ratten i läge rakt fram med ett rep eller ett lastsäkringsband. Placera aldrig tändningslåset i läge "LOCK" eller ställ funktionsläget i OFF vid bogsering.

Bogsering med framhjulen lyfta från marken (endast typ C - 2WD-bilar)

Lossa parkeringsbromsen.
Lägg växelspaken i friläge (M/T) eller ställ växelväljaren i "N" (FRILÄGE) (CVT-växellåda).

Bogsering i nödfall

Om det inte går att få hjälp av en bärgningsbil, kan din bil i nödfall bogseras med ett rep kopplat i bogserkroken.

Om din bil skall bogseras av en annan bil eller om din bil skall bogsera en annan bil, skall du tänka på följande punkter:

Om din bil skall bogseras av en annan bil

1. De främre bogserkrokarna sitter som bilden visar. Fäst bogserlinan i den främre bogserkroken.

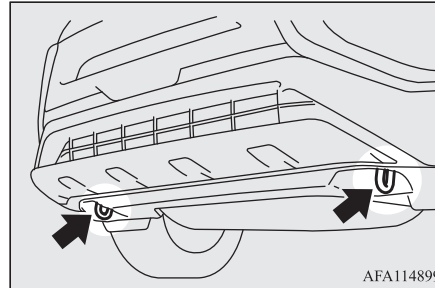

OBSERVERA

- Karossen kan skadas om bilen bogseras i någon annan del än bogseröglan.
- Användning av en vajer eller kedja kan skada karossen. Det bästa är att använda ett rep eller band. Om du använder en vajer eller kedja skall du vira en trasa runt varje del som skaver mot karossen.
- Se till att bogserlinan drar så horisontellt som möjligt. Om linan drar snett kan den skada karossen.
- Koppla bogserlinan på samma sida på de båda bilarna för att linan skall dra så rakt som möjligt.

2. Låt motorn gå.

Om motorn inte är igång låser du upp ratten på följande sätt.

[Gäller inte bilar med fjärrstyrt manöver-system]

På bilar med manuell växellåda, vrid tändningslåset till "ACC" eller "ON".

På bilar med CVT-växellåda, vrid tändningslåset till "ON" (på).

[För bilar utrustade med fjärrstyrt manöver-system]

På bilar med manuell växellåda, ställ funktionsläget i läge ACC eller ON.

På bilar med CVT-växellåda, ställ funktionsläget i läge ON.

OBSERVERA

- Eftersom ditt fordon är utrustat med Auto Stop & Go-system (AS&G), tryck på "Auto Stop & Go (AS&G) OFF"-omkopplaren för att avaktivera Auto Stop & Go-systemet (AS&G) innan du stannar bilen. Se "Att inaktivera" på sid 6-28.

VARNING

- Eftersom motorn inte går fungerar inte broms- och styrerservosystemen. Detta betyder att det krävs större kraft att bromsa och styra än vanligt. Därför blir det väldigt svårt att manövrera bilen.

VIKTIGT

- Lämna inte tändningslåset i läge "LOCK" eller funktionsläget i OFF. Ratten låses och bilen kan inte styras.

Bogsering

⚠ VIKTIGT

- Om bilen är utrustad med adaptiv farthållare (ACC) och FCM-system, stänger du av dessa system för att förhindra en oväntad olycka eller oväntad aktivering under bogsering. Se "Adaptiv farthållare (ACC)" på sid 6-63 och "FCM-system (Forward Collision Mitigation)" på sid 6-75.

3. Lägg växelspaken i "friläge" (M/T) eller ställ växelväljaren i "N" (FRILÄGE) (CVT-växellåda).
4. Tänd varningsblinkers om det krävs enligt lag. (Följ gällande lagar och förordningar.)
5. Under bogseringen måste förarna av de båda bilarna hålla god kontakt och hastigheten ska vara låg.

⚠ VARNING

- Undvik plötsliga inbromsningar, snabb acceleration och hastiga ratt rörelser, eftersom bogseringsöglan och bogserlinan kan skadas. Följden kan bli att kringstående personer skadas.
- Om bilen måste bogseras utför en mycket lång backe kan bromsarna bli överhettade och sluta fungera. Transportera bilen med bärgningsbil.

⚠ VIKTIGT

- Personen i den bogserade bilen måste hålla uppmärksamheten på bromslamporna på den bogserande bilen och se till att bogserlinan aldrig blir slak.
- När en bil med CVT-växellåda ska bogseras en annan bil med alla hjulen på marken måste du se till att hastigheten och avståndet nedan inte överskrids, för att undvika skada på transmissionen.

Hastighet vid bogsering: 20 km/h
Vägsträcka vid bogsering: 40 km

Beträffande hastighet och distans vid bogsering, måste du följa gällande bestämmelser.

Om din bil bogserar en annan bil

Använd den bakre bogserkroken som bilden visar.

Fäst bogserlinan i den bakre bogserkroken.

För övrigt är instruktionerna desamma som för "Vid bogsering av en annan bil".

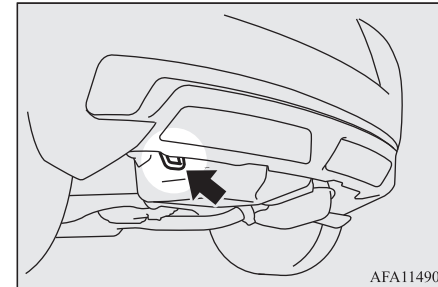

📖 OBSERVERA

- Karossen kan skadas om bilen bogseras i någon annan del än bogseröglan.
- Bogsera aldrig en bil som är tyngre än din egen bil.

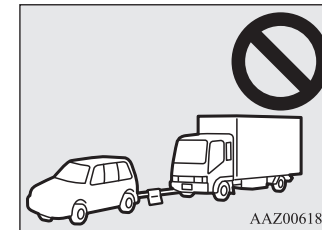

Körning under svåra förhållanden

E00801704274

På en översvämmad väg

Undvik översvämmade vägar. Vid händelse av att vägen är översvämmad, detta kan ge följande allvarliga skador på bilen.

- Motorn stannar
- Kortslutning i elkomponenter
- Motorskador orsakade av vattenläcker

Efter att ha kört på översvämmade vägar, gå igenom med en inspektion hos en godkänd serviceverkstad för MITSUBISHI MOTORS och vidtag de åtgärder som behövs för reparation.

På en våt väg

Vid körning i regnväder eller på en väg med stora vattensamlingar, kan ett vattenlager bildas mellan däcken och vägbanan.

Däckens förlorar väggreppet med vattenplaning som följd och du förlorar både styr- och bromsförmåga.

Tänk på följande för att undvika vattenplaning:

(a) Kör med långsam hastighet.

- (b) Använd inte slitna däck.
(c) Håll alltid rätt lufttryck i däcken.

På snö eller is

- Vi rekommenderar att du använder vinterdäck vid körning på en snötäckt eller frusen väg.
Se avsnittet "Vinterdäck".
- Undvik hög hastighet, plötslig acceleration, hårda bromsningar och tvära svängar.
- Om du trampar ned bromspedalen vid körning på snöiga eller isiga vägar kan däcken förlora väggreppet. När greppet mellan däcken och vägen minskar kan däcken börja slira och då kan fordonet kanske inte stannas med vanlig bromsteknik. Bromstekniken är annorlunda om bilen har låsningsfria bromsar (ABS). Eftersom din bil har låsningsfria bromsar (ABS), skall du trycka hårt på bromspedalen och hålla den kvar hårt nedtryckt.
- Håll ett extra stort avstånd mellan din egen bil och framförvarande fordon, och undvik häftiga bromsningar.
- Ansamling av is på bromsarna kan göra att hjulen låses. Sätt dig i rörelse från stillastående långsamt efter att ha bekräftat att området runt bilen är säkert.

Körning under svåra förhållanden

⚠ VIKTIGT

- Tryck inte ned gaspedalen för fort. Om hjulen bryter sig loss från isen kan bilen plötsligt börja röra sig och orsaka en olycka.

På en ojämn eller gropig väg

Kör så sakta som möjligt när du kör på ojämna eller gropiga vägar.

⚠ VIKTIGT

- Inverkan på däcken och/eller hjulen när du kör på en ojämn eller gropig väg kan skada däck och/eller hjulet.

Detta fordon är avsett för körning främst på vägar med fast underlag.

4WD-systemet (om det finns på din bil) möjliggör körning på vägar utan särskild beläggning, på plant och fast underlag. Kom ihåg att framkomligheten utanför vanliga vägar är begränsad. Din bil är inte avsedd för körning i svåra offroadförhållanden, svår terräng, djupa hjulspår etc.

Tillverkaren av bilen antar följande: om föraren fattar beslutet att fortsätta körns under ovannämnda förhållanden tar han eller hon hela risken, och är medveten om de möjliga konsekvenserna.

8

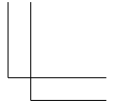
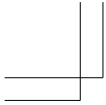

Handwriting practice lines consisting of 12 horizontal dashed lines.

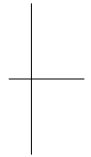
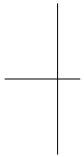

OGKW18E3

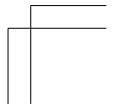
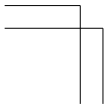

Bilvård

Vårda bilen väl.....	9-02
Rengöring av bilen invändigt.....	9-02
Rengöring utvändigt.....	9-03

OGKW18E3

Vårda bilen väl

Vårda bilen väl

E00900100548

För att din nya bil skall behålla sitt värde under lång tid framåt är det mycket viktigt att den vårdas på rätt sätt och enligt givna rekommendationer.

Bilen måste alltid hållas i gott skick så att de skadliga avgasutsläppen blir de minsta möjliga.

Välj material noga för tvättning, etc., för att vara säker på att de inte innehåller några frätande kemikalier.

Vid minsta tvekan, rekommenderar vi att du frågar en specialist beträffande val av dessa material.

9

VIKTIGT

- Rengöringsmedel kan vara farliga. Följ alltid instruktionerna från tillverkaren av rengöringsmedlen.
- För att undvika skador skall du aldrig använda följande vid rengöring av din bil:
 - Bensin
 - Thinner
 - Bensol
 - Fotogen
 - Terpentin
 - Fotogen
 - Lacknafta
 - Koltetraklorid

VIKTIGT

- Nagellacksacetone
- Acetone

Rengöring av bilen invändigt

E00900200611

Efter rengöring invändigt med vatten, rengöringsmedel, etc., skall du torka av och låt torka på skuggig, väl ventilerad plats.

OBSERVERA

- Vid rengöring av insidan på bakrutan skall alltid en trasa eller ett mjukt papper användas och torka alltid längs med de tunna värmetrådarna så att de inte skadas.

VIKTIGT

- Använd inte organiska vätskor (lösningsmedel, bensin, lacknafta, rödsprit etc.) alkaliska eller sura lösningar. Dessa kemikalier kan orsaka missfärgning, fläckar eller krackeleringar i ytan. Om du använder rengörings- eller polermedel, skall du kontrollera att de inte innehåller någon av ovan nämnda vätskor.

Plast, vinyl, läder, tyg, filt, etc.

E00900301459

1. Torka av lätt med en mjuk trasa som fuktats med en tvållösning.
2. Skölj trasan noga i rent vatten och vrid ur. Torka noga bort alla tvättmedelsrester.

OBSERVERA

- Använd inte rengöringsmedel, vårdande och skyddande produkter som innehåller sillikon eller vax. Om sådana produkter används på instrumentpaneler eller andra delar, kan det ge upphov till missfärgningar eller reflexer uppstå i vindrutan som försämrar sikten. Om sådana produkter hamnar på omkopplare för elektriska tillbehör kan de sluta fungera.
- Använd inte syntetfibrer eller en torr trasa. De kan orsaka missfärgning eller skada ytan.
- Placera inte en luftfräschare på instrumentpanelen eller nära lampor och instrument. Ingredienserna i luftfräscharen kan orsaka missfärgning eller sprickor.

Klädsel

E00900500207

1. För att bibehålla värdet på din nya bil skall du vara försiktig med klädseln och hålla bilen ren invändigt.
Använd dammsugare och borste för att rengöra sätena. Om du får fläckar på vinyl och syntetläder ska de tas bort med lämpligt rengöringsmedel. Tyg kan rengöras med antingen klädselrengöring eller en mild tvållösning.
2. Dammsug mattorna och tag bort eventuella fläckar med specialtvättmedel för mattor. Olja och fettfläckar kan tas bort genom försiktig gnidning med en ren, färgsäker trasa fuktad i lämpligt fläckborttagningsmedel.

Läderklädsel*

E00900600950

1. För att rengöra, torka av läder lätt med en mjuk trasa som fuktats med en tvållösning.
2. Skölj trasan noga i rent vatten och vrid ur. Torka noga bort alla tvättmedelsrester.
3. Stryk sedan på något lämpligt skyddsmedel för äkta läder.

OBSERVERA

- Läderklädsel som blivit våt vid tvättning eller av annan orsak måste omedelbart torkas torr med en mjuk, ren trasa.
Om den lämnas fuktig kan mögel växa.
- Organiska lösningsmedel såsom tvättbensin, fotogen, rödsprit och bensin, syror eller alkaliska lösningsmedel kan missfärga ytan på äkta läder. Använd endast milda, neutrala rengöringsmedel.
- Ta bort smutsiga trasor eller oljiga substanser snabbt eftersom de kan fläcka äkta läder.
- Äkta läder kan hårdna och krympa om det utsätts för direkt solljus under lång tid. Parkera alltid i skugga när så är möjligt.
- När det sommartid blir mycket hett inne i bilen, kan t.ex. plastkassar som ligger på äkta lädersäten färga av sig och orsaka svåra fläckar.

Rengöring utvändigt

E00900700108

Om något av följande får sitta kvar på din bil kan det orsaka korrosion, missfärgning eller fläckar; tvätta bilen snarast möjligt

- Saltvatten och vägsalt.
- Sot och damm, järnpulver från fabriker, kemiska ämnen (syror, alkaliska ämnen, asfalt, etc.).
- Fågelspillning, döda insekter, sav från träd, etc.

Tvättning

E00900904081

Kemiska ämnen i damm och smuts som stänker upp från vägbanan kan skada både lack och underrede om de får sitta kvar någon längre tid.

Regelbunden tvättning och vaxning är bästa sättet att bevara värdet på din bil. Detta gör också att bilen är bättre skyddad mot regn, snö, vägsalt, etc.

Tvätta inte bilen i direkt solljus. Parkera på en skuggig plats och spola av löst damm. Tvätta sedan hela bilen uppifrån och ned med en mjuk borste eller svamp och mycket vatten.

Använd ett mildt bilschampo om nödvändigt. Skölj noga och torka av med en mjuk och ren trasa. När du har tvättat bilen bör du noga rengöra alla skarvar och flänsar på dörrar, motorhuv osv. där smuts gärna vill samlas.

VIKTIGT

- Vid tvättning av undersidan av bilen eller hjulen skall du vara försiktig så att du inte skadar händerna.
- Eftersom bilen har regnsensor ställer du vindrutetorkerspaken i "OFF" så att regnsensorn stängs av innan du tvättar bilen. I annat fall slår torkarna när det stänker vatten på vindrutan vilket kan leda till att de skadas.

Rengöring utvändigt

VIKTIGT

- Du bör helst undvika överdrivet användande av automatiska biltvättar eftersom tvättens borstar kan orsaka repor i lacken som därmed förlorar sin glans. Eventuella repor syns mest på mörka färger.
- Spruta eller stänk aldrig vatten på de elektriska komponenterna i motorrummet. Det kan göra det svårt att starta motorn. Var också försiktig när du spolar undersidan; spola inte in i motorrummet.
- Vissa typer av högtryckstvättar använder hett vatten. Det finns då risk att plastkomponenter mjuknar och ändrar form av värmen med följden att det tränger in vatten i bilen. Observera följande:
 - Håll ett avstånd av ca. 70 cm eller mer mellan karossen och spolmunstycket.
 - Vid spolning runt dörrfönstren bör avståndet vara minst 70 cm och spola i rät vinkel mot glasrutan.
- Efter tvättning av bilen, skall du köra bilen sakta och samtidigt trycka ned bromspedalen lätt många gånger för att torka bromsarna. Om du lämnar bromsarna våta kan följden bli försämrade bromsverkan. Likaså finns det en risk att de kan frysa eller bli oanvändbara på grund av rost, som gör att bilen blir omöjlig att flytta.
- Rådfråga personalen vid biltvätten och läs denna handbok noggrant angående möjliga skador innan du kör in i en automatisk biltvätt. Om du inte följer nedanstående råd så kan följden bli skador på bilen.
 - Stäng dörrfönstren

VIKTIGT

- Stäng soltaket (i förekommande fall).
- De yttre backspeglarna skall vara infällda.
- Vindrutetorkarmarna ska tejpas fast.
- Om din bil har takspoiler och bakspoiler, skall du tala med föreståndaren innan du kör in i tvätten.
- Om bilen har takräcke, fråga personalen om biltvätten kan skada räcket innan du kör in i biltvätten.
- Eftersom bilen har regnsensor ställer du vindrutetorkarspaken i "OFF" så att regnsensorn stängs av innan du tvättar bilen.
- Om bilen är utrustad med UMS ska systemet stängas av.
Se ON/OFF-knapp (på/av) för "FCM" på sid 6-75 och "UMS*" på sid 6-86

Vid kyla

Salt och andra kemikalier sprids på vägen i vissa områden på vintern och kan ha en skadlig effekt på karossen. Tvätta bilen mycket ofta enligt våra anvisningar om du kör på saltade vägar. Vi rekommenderar att du låter lägga på ett skyddsmedel och låter kontrollera underrederbehandlingen före och efter varje vintersäsong.

När bilen har tvättats ska alla vattendroppar torkas bort från gummidetaljerna runt dörrarna för att förhindra att dörrarna fryser fast.

OBSERVERA

- För att förhindra frysning på gummilisterna runt dörrarna och bakluckan bör de behandlas med silikonsspray.

Vaxning

E00901002098

God vaxning av bilen gör att damm och vägkemikalier inte fastnar så lätt på lacken. Vaxa bilen efter varje tvättning eller minst var tredje månad så att vatten rinner av lättare.

Vaxa inte bilen i direkt solljus. Du skall vaxa först efter att ytorna kallnat.

För information om hur du använder vax, se vaxets instruktionsbok.

VIKTIGT

- Vax som innehåller slipmedel skall inte användas.
- Om bilen har en främre taklucka skall du vara försiktig vid vaxning av området runt öppningen för takluckan så att det inte kommer vax på tätningslisterna (de svarta gummilisterna) och omgivande plastdelar. Om det kommer bilvax på tätningslisterna och de omgivande plastdelarna runt takluckan håller de inte tätt.

Polering

E00901100066

Bilen skall bara vaxas när lacken blivit matt eller förlorat sin glans. Polera inte ytor med matt färg eller stötfångare i plast. Om du gör det kan ytfinishen skadas och bli fläckig.

Rengöring av plastdetaljer

E00901300808

Använd en svamp eller ett sämskskinn. Om det kommer bilvax på den grå eller svarta, grängade ytan på stötfångarna, andra plastdetaljer eller lampor, blir ytan vit. Torka i så fall rent med en mjuk trasa eller ett sämskskinn och ljummet vatten.

⚠ VIKTIGT

- Använd inte en hård borste eller något annat slipande eller rivande som kan skada den mjuka plastytan.
- Låt aldrig plastkomponenter komma i kontakt med bromsvätska, motorolja, smörjfett, thinner eller svavelsyra (batterielektrolyt) eftersom det kan bli fläckar, sprickor eller missfärgning.
Om du skulle spilla något på en plastdetalj, måste du omedelbart torka av med en mjuk trasa, ett sämskskinn eller liknande fuktat i en mild neutral tvättmedelslösning, skölj sedan delarna noga med rent vatten.

Förkromade delar

E00901400098

För att undvika fläckar och korrosion på förkromade komponenter skall du tvätta med vatten och torka noga, därefter skall du stryka på något lämpligt skyddsmedel. Detta skall vintertid göras oftare.

Aluminiumfälgar*

E00901501650

1. Tag bort smuts med en tvättsvamp samtidigt som du spolat vatten på hjulen.
2. Använd ett mildt tvättmedel på smuts som inte går bort med bara vatten.
Skölj av allt tvättmedel efter att du tvättat hjulen.
3. Torka hjulen noga med ett sämskskinn eller en mjuk trasa.

⚠ VIKTIGT

- Använd inte en borste eller något annat hårt verktyg på fälgarna.
Det finns risk att det blir repor i fälgarna.
- Använd inget rengöringsmedel som innehåller slipmedel, syra eller lut. Det finns risk att ytan på fälgarna blir missfärgad eller skadad.
- Spruta inte hett vatten direkt från ett ångtvättaggregat eller liknande.
- Havsvatten och vägsalt kan orsaka korrosion. Spola av bilen snarast möjligt alla sådana föroreningar.

Fönsterglas

E00901600117

Fönsterglas kan normalt rengöras med en svamp och bara vatten.

Fönstertvättmedel kan användas för att ta bort olja, fett, döda insekter, m.m. Efter tvättningen av glasytorna skall du torka den torr med en torr trasa eller ett mjukt papper. Använd aldrig en trasa som används för lackrengöring när du rengör fönsterrutorna. Vax från de lackerade ytorna kan hamna på glastrutorna och försämra sikten genom rutan.

📖 OBSERVERA

- Vid rengöring av insidan på bakrutan skall du alltid använda en trasa eller mjukt papper användas och torka längs med de tunna värmetrådarna för defrostern så att de inte skadas.

Torkarblad

E00901701216

Använd en mjuk trasa och fönstertvättmedel för att tvätta bort fett, döda insekter, etc., från torkarbladen. Byt torkarbladen när de inte längre torkar bra. (Se sidan 10-13.)

Rengöring utvändigt

Rengöring av takluckan*

E00902200051

Använd en mjuk trasa för att rengöra insidan av takluckan. Hårda fläckar skall torkas bort med en mjuk trasa doppad i en varm, mild tvättmedelslösning. Torka bort tvättmedlet med en tvättsvamp doppad i rent vatten.

OBSERVERA

- Ytbeläggningen på insidan av glasytorna kan tas bort med en grov trasa eller ett organiskt lösningsmedel (benzen, lacknafta, thinner, etc.).

9

Motorrum

E00902100308

Tvätta motorrummet både före och efter vintern. Ägna speciell uppmärksamhet åt flänsar, kanter och dolda partier där smuts, som innehåller vägsalt och andra skadliga kemikalier, kan samlas.

Om vägsalt och andra kemikalier används på vägarna där du kör, skall du tvätta motorrummet minst var tredje månad.

Spola eller stänk aldrig vatten på de elektriska komponenterna i motorrummet eftersom det kan orsaka skador.

Låt aldrig angränsande delar, plastkomponenter etc. komma i kontakt med svavelsyra (batterielektrolyt) eftersom det kan orsaka sprickor, fläckar eller missfärgning av dem.

9-06 Bilvård

OGKW18E3

Underhåll

Object Missing.....	10-02
Katalysator.....	10-02
Motorhuv.....	10-02
Motorolja.....	10-03
Kylarväska.....	10-04
Spolarväska.....	10-06
Bromsväska/Kopplingsväska*.....	10-06
Batteri.....	10-07
Däck.....	10-09
Byte av torkarbladsgummi.....	10-13
Normalt underhåll.....	10-15
Säkringar.....	10-15
Säkringar.....	10-16
Byte av glödlampor.....	10-21

OGKW18E3

Object Missing

Object Missing

This object is not available in the repository.

Katalysator

E01000202701

Systemet för rening av avgaserna med hjälp av katalysator är synnerligen effektivt när det gäller att minska mängden skadliga gaser. Katalysatorn är monterad i avgassystemet. Det är viktigt att motorn alltid är i gott skick för att katalysatorn skall fungera korrekt och för att undvika att katalysatorn skadas.

VARNING

- Kör inte över och parkera inte över torrt gräs, torra löv eller annat brännbart material som kan komma i kontakt med heta avgaser eller heta delar i avgassystemet.
- Rostskyddsfärg får inte anbringas på katalysatorn.

OBSERVERA

- Använd bränsle av den typ som rekommenderas i "Välj rätt bränsle" på sid 2-02.

10

Motorhuv

E01000304575

Öppna

1. Drag låsspaken mot dig för att frikoppla motorhuv.

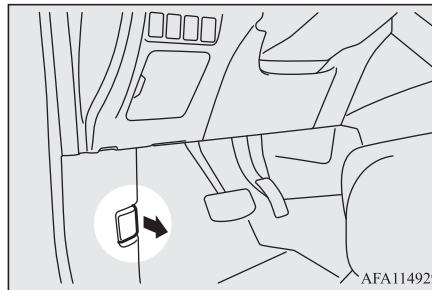

2. Lyft motorhuv samtidigt som du håller säkerhetsspärren åt sidan.

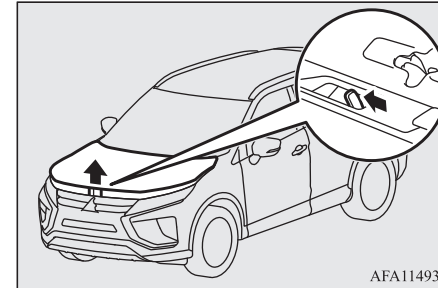

VIKTIGT

- Vindrutetorkarna måste vara i ursprungsläge innan du öppnar motorhuv. Underlåtenhet att göra detta kan skada huv, torkkarmarna eller vindrutan.

3. Ställ upp motorhuv genom att sätta in änden på stödstången i uttaget i motorhuv.

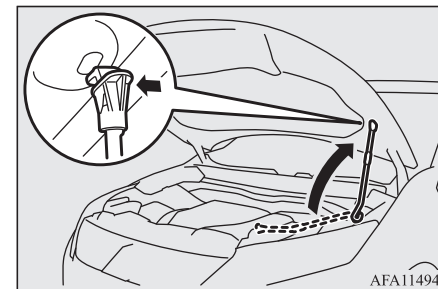

⚠ VIKTIGT

- Observera att stödstången kan lossna om den öppna motorhuven lyfts av en kraftig vindstöt.
- Efter att du satt in stödstången i sitt hål, måste du kontrollera att den med säkerhet hindrar motorhuven mot att falla ned så du inte får den i huvudet eller på kroppen.

Stäng

1. Lossa stödstången och sätt fast den i sin hållare.
2. Sänk sakta ned motorhuven tills det är ca 20 cm kvar och låt den sedan falla ned.
3. Se till att huvudet är säkert låst genom att lyft försiktigt mitt i dess framkant.

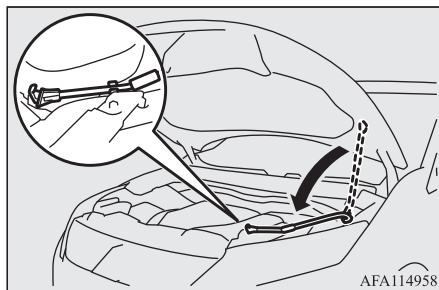
**⚠ VIKTIGT**

- Var försiktig så att du inte klämmer fingrarna när du stänger motorhuven.

⚠ VIKTIGT

- Innan du startar måste du kontrollera att motorhuven är riktigt stängd. Om motorhuven inte är riktigt stängd kan den plötsligt blåsa upp under körning. Det kan bli mycket farligt.
- Tryck inte ner motorhuven hårt med händerna eftersom det kan bli en buckla i motorhuven.

📖 OBSERVERA

- Om motorhuven inte går igen riktigt skall du öppna den och släppa den från litet större höjd.
- Om du kör utan att stänga motorhuven ordentligt, visas en varning på informations-skärmen i multiinformationsdisplayen.

**Motorolja**

E01000404912

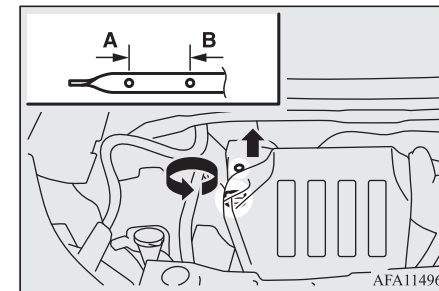
Kontrollera och fyll på motorolja så här**10**

1. Miniminivå
2. Maximinivå

Motoroljan har mycket stor betydelse för motorns prestanda, livslängd och startsäkerhet. Använd alltid rekommenderad motorolja och lämplig viskositet.

Alla motorer förbrukar en viss mängd olja under normal körning. Därför är det mycket viktigt att kontrollera oljenivån med regelbundna intervaller och alltid före starten på en längre körning.

1. Parkera fordonet på en horisontell yta.
2. Stäng av motorn.

Kylarväska

3. Vänta några minuter.
4. Drag upp mätstickan och torka av den med ett mjukt, rent papper.
5. Sätt tillbaka mätstickan och tryck ned den så långt det går.
6. Ta bort stickan och bekräfta att oljenivån är mellan markeringarna (A) och (B).
7. Om oljenivån är mindre än nivån i markeringen (A), ta bort locket och lägg till tillräckligt med olja för att höja nivån till mellan markeringarna (A) och (B).
8. Skruva fast locket ordentligt efter påfyllningen av olja.
9. Kontrollera oljenivån genom att repetera momenten 4 till 6.

10

OBSERVERA

- För att undvika motorskador ska man inte överskrida markeringen (B).
- Använd alltid specificerad motorolja och blanda aldrig olika typer av olja.
- När oljenivån kontrolleras i steg 6 ovan, kontrollera den på den låga sidan av mätstickan eftersom det skiljer sig på de två sidorna av mätstickan.
- Motoroljan försämras snabbt om bilen utsätts för svåra förhållanden, och då krävs oljebyte oftare.
Se underhållsschemat.
- Beträffande hantering av gammal olja, se 2-05.

Rekommenderad motorolja

Oljespecifikation för motorn

Motoroljan bör böta alla följande villkor.

- API SN kvalitetsklass
- Kalciuminnehåll ≤ 2.000 ppm
- Basnummer $\geq 6,37$ mg KOH/g

OBSERVERA

- Om dessa villkor inte är kända kontaktar du en auktoriserad MITSUBISHI MOTORS serviceverkstad.

Rekommenderad motorolja:
MITSUBISHI MOTORS GENUINE ENGINE OIL SN/GF-5.

Viskositet för motorolja

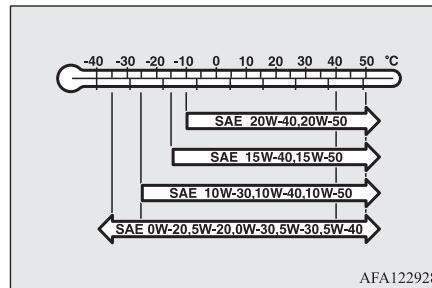

- Välj motorolja med för årstiden lämplig viskositet (SAE-nummer).

OBSERVERA

- Användning av tillsatser (additiver) rekommenderas ej eftersom de kan minska effekten av de tillsatser som redan finns i oljan. Följden kan bli skador och mekaniska fel.

Kylarväska

E01000503554

Kontrollera kylarvätskan så här

Det finns ett genomskinligt expansionskärl (A) för kylarväska i motorrummet.

Vätskenivån i denna tank skall alltid ligga mellan markeringarna "LOW" och "FULL" när motorn är kall.

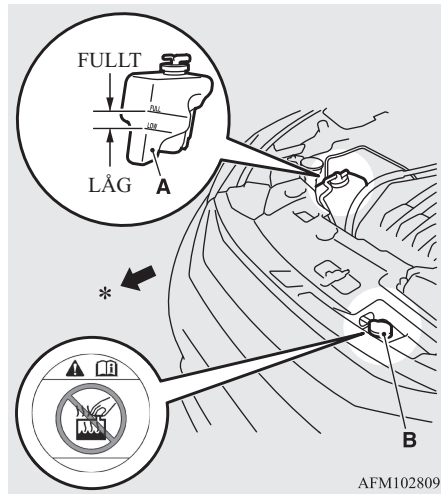

*: Bilens front

Fyll kylarvätska så här

Kylarsystemet är av sluten typ och normalt skall vätskeförlusten vara mycket liten. En tydlig sänkning av vätskenivån tyder på att systemet läcker. Om detta händer, rekommenderar vi att du låter kontrollera systemet så snart som möjligt.

Om nivån skulle sjunka under "LOW"-markeringen på expansionstanken ska du ta av locket och fylla på kylarvätska.

Om expansionstanken är helt tom skall du också ta av kylarlocket (B) och fylla på kylarvätska tills nivån når upp till påfyllningsröret.

⚠ VARNING

- Öppna inte kylarlocket (B) medan motorn är varm. Det är övertryck i kylsystemet och utsprutande het kylarvätska kan orsaka allvarliga brännskador.

Frostskyddsvätska

Kylarvätskan innehåller etylenglykol med en antikorrosionstillsats. Vissa delar av motorn är tillverkade av aluminiumlegering och för att undvika att dessa delar rostas måste kylvätskan bytas med jämna mellanrum.

Använd "MITSUBISHI MOTORS GENUINE SUPER LONG LIFE COOLANT PREMIUM" eller likvärdig*.

*: likvärdigt högkvalitativt etylenglykolbaserat icke-silikat, icke-amin, icke-nitrat och icke-borat kylmedel med långlivslängds hybrid organisk syra-teknik
MITSUBISHI MOTORS GENUINE Coolant ger mycket gott skydd mot rost och korrosion för alla metaller inklusive aluminium och motverkar igensättning av kylaren, värmesystemet, cylinderlocket, cylinderblocket, etc.

Eftersom den antikorrosiva tillsatsen är nödvändig i kylsystemet får kylarvätskan inte ersättas med bara vatten, inte ens under sommaren. Den erforderliga koncentrationen av frostskyddsvätska varierar med temperatur och årstid.

Över -35 °C: 50 % koncentration av frostskyddsmedel

Under -35 °C: 60 % koncentration av frostskyddsmedel

⚠ VIKTIGT

- Använd inte kylarsprit eller metanol, eller kylarvätska som innehåller sprit eller metanol som frostskydd. Användning av felaktig kylarvätska kan orsaka korrosion på aluminiumkomponenterna.
- Använd inte vatten för justering av kylvätskans koncentration.
- En koncentration som överskrider 60 resulterar i att både frostskyddet och kyleffekten försämras med åtföljande dålig inverkan på motorn.
- Fyll inte på med bara vatten.
Vatten har ingen rostskyddande effekt och frostskyddet minskar vid utspädning av kylarvätskan med vatten och dessutom sänks kokpunkten. Om kylarvätskan skulle frysa kan motorn få mycket allvarliga skador. Använd inte kranvatten, eftersom det kan orsaka rost och korrosion.

Spolarvätska

Vid kyla

Om temperaturen sjunker under fryspunkten finns risk att kylarvätskan fryser och orsakar allvarliga skador i motorn och/eller kylaren. Se till att det alltid finns tillräckligt med frostskyddsmedel i kylarvätskan för att förhindra att den fryser.

Koncentrationen ska alltid kontrolleras före vintersäsongen och frostskyddsvätska ska fyllas på om nödvändigt.

Spolarvätska

E01000702360

10

Öppna locket på behållaren med spolarvätska och kontrollera spolarvätskenivån med mätstickan.

Fyll på spolarvätska om nivån är låg.

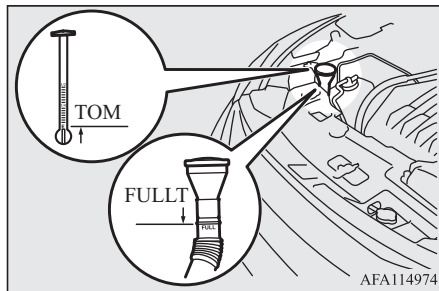

OBSERVERA

- Behållaren med spolarvätska förser vindrutan, bakrutan och strålkastarna (i förekommande fall) med vätska.

Vid kyla

För att spolarna skall kunna användas vid kyla måste spolarvätska med frostskyddsmedel användas.

Bromsvätska/ Kopplingsvätska*

E01000801797

Broms- och kopplingsvätska har gemensam behållare.

Kontrollera vätskenivån så här

Bromsvätskenivån måste ligga mellan markeringarna "MAX" och "MIN" på behållaren.

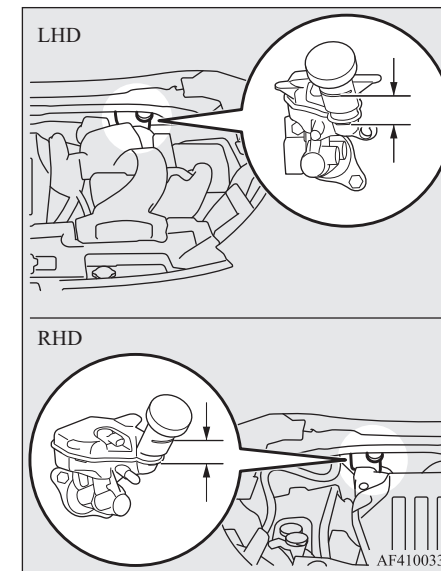

Vätskenivån kontrolleras med en flottör. När vätskenivån sjunker under "MIN"-markeringen tänds bromsvarningslampan.

Bromsvätskenivån sjunker varefter bromsklossarna förslits och är inte tecken på något fel.

Vätskenivån i huvudcylindern skall kontrolleras samtidigt med annat arbete under motorhuv. Kontrollera också att det inte läcker vätska ur bromssystemet.

Om bromsvätskenivån sjunker tydligt redan efter en kort tid, tyder det på en läcka i systemet.

Om detta händer, rekommenderar vi att du låter kontrollera bilen.

Typ av bromsvätska

Använd endast bromsvätska enligt specifikation DOT3 eller DOT4 direkt ur plomberad burk/flaska. Bromsvätskan är hygroskopisk (dvs. tar upp fukt). För mycket fukt i bromsvätskan har skadlig inverkan på bromssystemet och kan försämra bromsverkan.

! VARNING

- Var försiktig vid hantering av bromsvätska. Den kan irritera ögon och hud och kommer att skada lackerade ytor. Torka upp eventuellt spill omedelbart. Om bromsvätskan kommer på dina händer, eller i dina ögon, spola medelbart med rent vatten. Uppsök en doktor om det behövs.

! VIKTIGT

- Använd endast specificerad bromsvätska. Blanda inte bromsvätska av olika fabrikat för att undvika kemiska reaktioner. Låt aldrig någon petroleumbaserad vätska stänka i, blandas med eller komma ned i bromsvätskan. Detta skadar tätningarna.
- Locket skall alltid vara påskruvat, utom vid påfyllning, för att förhindra att bromsvätskan försämras.
- Rengör locket innan du tar av det och sätt fast så det sitter säkert efter påfyllningen.

Batteri

E01001203763

Batteriets skick är mycket viktigt för snabb start av motorn och för att bilens elsystem ska fungera. Regelbunden kontroll och riktigt underhåll av batteriet är speciellt viktigt vintertid.

📖 OBSERVERA

- Efter byte av batteri kommer alla data i elektroniksystemet för motorn, den automatiska växellådan, etc. att vara raderade. Följden kan bli att en växling sker. Stötarna vid växling blir mindre efter ett antal växlingar.

Kontroll av batteriets elektrolytnivå

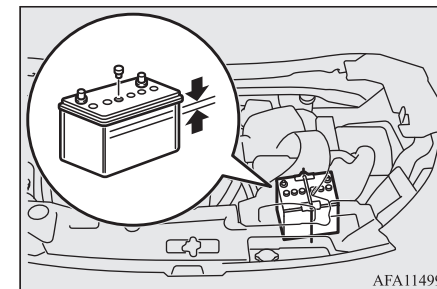

AFA114990

Elektrolytnivån skall ligga mellan markeringarna på utsidan av batteriet. Fyll på med destillerat vatten om nödvändigt.

Invändigt är batterikärlet uppdelat i många celler; tag av batteripluggarna och fyll varje cell till den övre markeringen. Men fyll inte över de övre markeringarna elektrolyten kan läcka ut under körning och orsaka skador.

Kontrollera elektrolytnivån åtminstone var 4:e vecka, beroende på aktuella körförhållanden.

Även om ett batteri inte används sker en viss självurladdning med tiden.

Kontrollera det var 4:e vecka och underhållsladda med låg strömstyrka om nödvändigt.

Batteri

Demontering och montering av luftslangen

Om du vill fylla på med destillerat vatten tar du bort luftslangen.

! VARNING

- Vrid tändningslåset till läge "LOCK" eller ställ funktionsläget i OFF. Kontrollera att dina kläder inte riskerar att fastna i fläkt- eller drivrem. Risk för personskador.

Tag sedan bort de två bultarna (A) och ta sedan bort luftintaget (B).

10

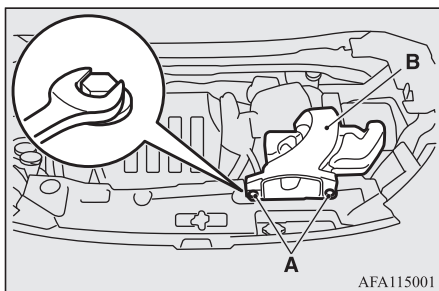

Vid montering av luftintaget utför du borttagningmomenten i bakvänd ordning.

Vid kyla

Batteriets kapacitet minskar vid låg temperatur. Detta är normalt för de kemiska processerna i batteriet. Det är därför som ett mycket kallt, dåligt laddat batteri, endast ger en liten del av den startström som normalt finns tillgänglig.

Vi rekommenderar att du kontrollerar batteriet före vintern, och om nödvändigt, laddar eller byter det.

Det ger inte bara säkrare start utan ett batteri som alltid hålls fulladdat får också längre livslängd.

Från- och tillkoppling

Vid bortkoppling av batterikablarna får motorn inte vara i gång; börja med den negativa (-) kabeln och tag sedan bort den positiva (+) kabeln. Vid tillkoppling av batterikablarna börja med den positiva (+) kabeln och koppla sedan den negativa (-) kabeln.

! OBSERVERA

- Tag av skyddet över terminalen (A) innan du kopplar från eller till den positiva (+) terminalen på batteriet.

! OBSERVERA

- Lossa muttern (B) och tag sedan bort batterikabeln från den positiva (+) terminalen.

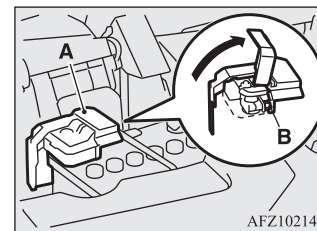

! VARNING

- Använd alltid skyddsglasögon när du arbetar nära batteriet. Batterielektrolyt innehåller svalve, syra, så det är farligt att få i ögonen.
- Orsaka inga gnistor, håll cigaretter och öppen låga långt bort från batteriet därför att det kan explodera.
- Elektrolyten innehåller starkt frätande svavelsyra. Var noga med att inte få elektrolyt i ögonen, på händerna eller på kläderna och inte heller på bilen. Spilld elektrolyt skall omedelbart spolats bort med mycket vatten. Kontakta läkare omedelbart vid irritation i ögon eller på huden efter kontakt med elektrolyt.

⚠ VARNING

- Det måste vara god ventilation vid laddning eller användning av ett batteri i ett stängt utrymme.

⚠ VIKTIGT

- Håll det utom räckhåll för barn.
- Anslut aldrig batteriet om tändningslåset är i läget "ON" eller driftsläget är ON (på). Då kan elektriska komponenter skadas.
- Kortslut aldrig batteriet. Det kan överhettas och skadas.
- Om batteriet skall snabbbladdas måste först batterikablarna kopplas bort.
- Lossa alltid minuskabeln (-) först för att förhindra kortslutning.

⚠ VIKTIGT

- Låt aldrig angränsande delar, plastkomponenter etc. komma i kontakt med svavelsyra (batterielektrolyt) eftersom det kan orsaka sprickor, fläckar eller missfärgning av dem. Om du skulle spilla på någon del, torka av med en mjuk trasa, ett sämskskinn eller liknande fuktat i en neutral tvättmedelslösning och sedan omedelbart skölja de berörda delarna med mycket vatten.

📖 OBSERVERA

- Håll polbultarna rena. Stryk på skyddsfett efter tillkoppling av batteriet. Rengör polbultarna med ljummet vatten.
- Kontrollera regelbundet att batteriet sitter fast så att det inte kan lossna under körning. Kontrollera också att batterikablarna är väl fastdragna.

📖 OBSERVERA

- Tag bort batteriet om bilen inte skall användas under en längre tid och förvara batteriet på frostfri plats. Vid lagring skall batteriet vara fulladdat.

Däck

E01001300255

⚠ VARNING

- Om du kör med däck som är slitna, skadade eller felaktigt pumpade, kan du förlora kontrollen över bilen eller snabbt tömma däcken vilket kan leda till en krock med allvarliga skador eller till och med dödsfall.

10**Lufttryck i däcken**

E01001404313

Punkt	Däckdimension	Fram	Bak
Normaldäck	215/70R16 100H	2,4 bar (35 psi) [240 kPa], 2,6 bar (38 psi) [260 kPa]*	
	225/55R18 98H	2,4 bar (35 psi) [240 kPa], 2,6 bar (38 psi) [260 kPa]*	
Nödreservjul	T155/90D16 110M	4,2 bar (60 psi) [420 kPa]	
	T155/80D17 100M	4,2 bar (60 psi) [420 kPa]	

*: Över 160 km/h

Kontrollera lufttrycket i alla däcken när de är kalla. Om lufttrycket är för högt eller för lågt, justera till specificerat tryck.

Däck

Efter att du justerat lufttrycket, skall du kontrollera om däcken har några skador och om luft läcker ut. Kom ihåg att sätta en ventilhatt på varje ventil.

Hjulens kondition

E01001802137

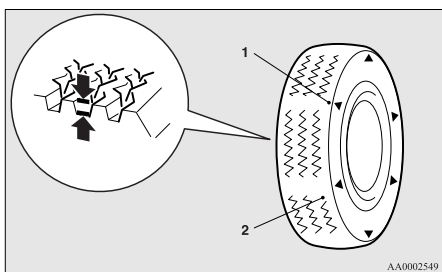

10

1. Markering av platsen för förslitningsvarnare
2. Förslitningsvarnare

Kontrollera om däcken är slitna, har sprickor eller andra fel. Byt ut däck om det har djupa skärskador eller sprickor. Kontrollera också att det inte fastnat metallbitar eller stenar i däckmönstret.

Det kan vara mycket farligt att använda slitna däck på grund av den ökade risken för slirning och vattenplaning. Mönsterdjupet på däcken måste överskrida 1,6 mm för att däcken skall uppfylla minimikravet enligt lag.

Förslitningsvarnare visas på ytan allt eftersom däckets slits, och anger när däckets inte längre uppfyller minimikravet för användning. När dessa förslitningsvarnare syns måste däck bytas ut mot nya.

Om bilen är fyrhjulsdreven måste alla däcken bytas samtidigt.

⚠ VIKTIGT

- Alla däcken skall vara av samma dimension, av samma typ och från samma tillverkare, och de får inte vara olika mycket slitna. Användning av däck med olika dimension, av olika typ och fabrikat eller med olika förslitning kommer att öka differentialoljans temperatur med eventuella skador på drivsystemet som följd. Dessutom kommer kraftöverföringen att utsättas för extrem belastning, som kan leda till oljeläckage, skärning av komponenter eller andra allvarliga skador.

Byte av däck och fälgar

E01007201804

⚠ VIKTIGT

- Undvik att använda andra däck än de rekommenderade och att kombinera olika typer av däck, eftersom detta kan försämra körsäkerheten. Se "Däck och fälgar" på sid 11-08.
- Även om en fälg har samma dimension och offset som den specificerade typen av fälg, kanske formen gör att den ändå inte kan monteras korrekt. Vi rekommenderar att du frågar en specialist innan du använder andra fälgar som du har.
- Endast MITSUBISHI MOTORS ORIGINAL-däck bör användas på fordon utrustade med TPM-system. Användande av andra sorters däck riskerar uppkomst av luftläckor och sensorskador, eftersom det då inte är möjligt att installera tryckmätare ordentligt. Se "TPMS (Tyre pressure monitoring system)*" på sid 6-100.

OBSERVERA

- På fordon utrustade med elparkeringsbroms, kan 16-tums hjul inte användas, eftersom de stör bromsdelar. Dessutom kan kanske inte 16-tums aluminiumhjul användas på ditt fordon. Det beror på sorten, även om det är MITSUBISHI MOTORS originalhjul. Kontakta en auktoriserad MITSUBISHI MOTORS verkstad innan du använder hjulen du har.
- När däck och hjul byts ut, läs då etiketten för däcktryck på förardörren för att bekräfta att däckstorleken kan installeras på ditt fordon. Om du installerar däck med en storlek som inte anges på etiketten kan de stora bromsdelarna.

Omflyttning av däcken

E01001902734

Däckslitage varierar med bilens kondition, vägbanans beskaffenhet och förarens körsätt. För att fördela däckslitage och förlänga livslängden på däcken är det lämpligt att flytta om däcken omedelbart om du upptäcker något onormalt slitage eller när skillnaden i förslitning mellan fram- och bakdäck är märkbart stor.

Vid omflyttning skall du samtidigt se om däcken är ojämnt slitna eller har skador. Onormalt slitage orsakas vanligen av felaktigt lufttryck i däcken, felaktig hjulinställning, obalanserade hjul eller hårda inbromsningar. Vi rekommenderar att du låter kontrollera det för att fastställa orsaken till den ojäma förslitningen av däck.

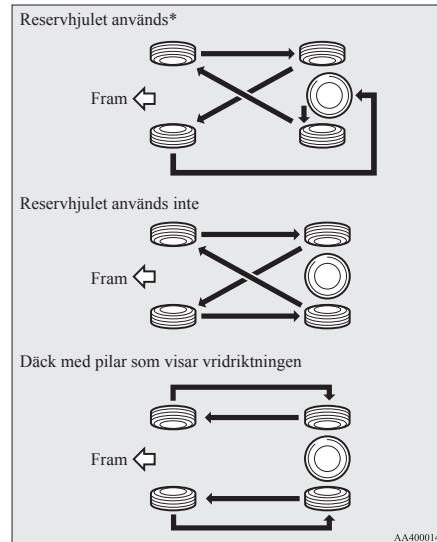

* Om reservhjulet skiljer sig från de vanliga hjulen, får du inte utföra hjulrotering med ett reservhjul.

VIKTIGT

- Ett nödreservhjul kan tillfälligt monteras i stället för ett hjul som demonterats vid omflyttning av hjulen. Det får emellertid inte ingå i den regelbundna omflyttningen av hjulen.
- Om däck har pilar (A) som anger rätt rotationsriktning, skall du bara skifta mellan fram- och bakhjul på vänstra sidan, och mellan fram- och bakhjul på högra sidan. Behåll varje däck på sin ursprungliga sida av bilen. När du monterar däck skall du se till att pilarna pekar i hjulens rotationsriktning när bilen går framåt. Ett däck vars pil pekar i fel riktning kan inte utnyttjas till sin fulla kapacitet.

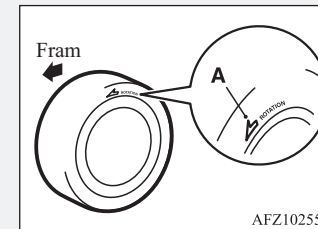

- Undvik att samtidigt använda olika typer av däck. Körning med däck av olika typer kan inverka på bilens köregenskaper och säkerhet.

Däck

Vinterdäck

E01002002341

Vinterdäck ska användas vintertid. För att bibehålla stabiliteten i körningen, skall vinterdäck av samma dimension och med samma slitbanemönster monteras på alla 4 hjulen.

Ett vinterdäck som har slitits ned till 50 % är inte längre lämpligt att använda.

Vinterdäck som inte motsvarar specifikationerna får inte användas.

VIKTIGT

- Kom ihåg tillåten max hastighet för dina vinterdäck och gällande hastighetsbegränsningar.
- Endast MITSUBISHI MOTORS ORIGINAL-däck bör användas på fordon utrustade med TPM-system. Användande av andra sorters däck riskerar uppkomst av luftläckor och sensorskador, eftersom det då inte är möjligt att installera tryckmätare ordentligt. Se "TPMS (Tyre Pressure Monitoring System)" på sid 6-100.

OBSERVERA

- Lagar och förordningar beträffande användning av vinterdäck (hastighet, användningstid, typ, etc.) varierar. Tag reda på och följ de lagar och förordningar som gäller i det land du planerar att köra.

OBSERVERA

- Om fläsmuttrar används på din bil, skall du byta till koniska muttrar när hjul med stålfälgar monteras.

Snökedjor

E01002103307

Om snökedjor ska användas ska de endast monteras på drivhjulen (fram) enligt tillverkarens instruktioner.

På bilar med fyrhjulsdraft där drivkraften fördelas företrädesvis till framhjulen måste snökedjorna monteras framtill.

Använd endast snökedjor som är avsedda för de däck som är monterade på bilen: användning av fel dimension eller fel typ av kedjor kan skada karossen.

Kontakta en auktoriserad MITSUBISHI MOTORS serviceverkstad innan du monterar snökedjor. Snökedjorna får inte bygga mer än följande.

Däckdimension	Fälgdimension	Max. höjd på snökedjor [mm]
215/70R16 100H	16x6 1/2 J 16x6 1/2 JJ	9 mm
225/55R18 98H	18x7 J	

När du kör med snödragenhet (däckkedjor) på hjulen, kör inte fortare än 50 km/h. När du kommer till en väg som inte är täckt av snö måste du genast ta av snökedjorna.

VIKTIGT

- Välj en lämplig plats där du kan köra åt sidan av vägen och så att du ändå syns när du arbetar med snökedjorna.
- Montera inte snökedjor innan du behöver dem. Både däcken och vägbanan skadas helt i onödan.
- När du har kört runt 100-300 meter stannar du och drar åt snökedjorna.
- Kör försiktigt och överskrid inte 50 km/h. Kom ihåg att snökedjornas syfte inte är att förebygga olyckor.
- Kontrollera noga vid körning med snökedjor att de inte slår mot och skadar fälgar, hjulhus och kaross.
- Montera inte snökedjor på ett kompakt reservhjul. Om du fått punktering på ett av framhjulen skall du först ersätta det med något av bakhjulen och sätta nödreservhjulet bak. Montera sedan snökedjorna på framhjulen.
- Lättmetallfälgar kan lätt skadas av snökedjor. Vid montering av snökedjor skall du kontrollera att ingen del av snökedjan eller fjädrarna kan komma i kontakt med lättmetallfälgen.

⚠ VIKTIGT

- På fordon utrustade med följskydd, tag bort hjulsidorna före montering av snökedjor, annars kan de lätt skadas av snökedjorna. (Se "Hjulsidor*" på sid 8-18.)
- Var försiktig när du lägger på eller tar av snökedjorna så att du inte skadar händer eller andra kroppsdelar på de vassa kanterna på karossen.

📖 OBSERVERA

- Lagar och förordningar beträffande användning av snökedjor varierar. Följ alltid lokala lagar och förordningar. I de flesta länder är det enligt lag förbjudet att köra med snökedjor på snöfria vägar.

Byte av torkarbladsgummi

E01002601630

Vindrutetorkare

1. Lyft upp torkararmen från vindrutan.
2. Dra i torkarbladet tills dess stopp (A) lossnar från kroken (B). Drag ut bladet helt och tag bort det.

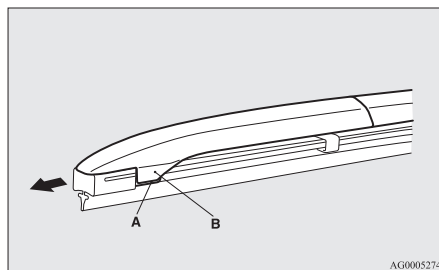

⚠ VIKTIGT

- Släpp inte ned torkararmen på vindrutan. Det kan skada glaset.

3. Sätt fast hållarna (C) på det nya torkarbladet.

Byte av torkarbladsgummi

Se på bilden så att du är säker på att hållarna är rätt linjerade när du sätter fast dem.

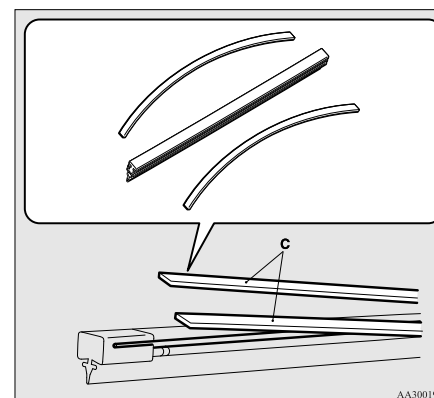

4. Sätt fast torkarbladet på armen, börja med den motsatta änden mot stoppet. Kontrollera att kroken (B) sitter korrekt i spåren i bladet.

📖 OBSERVERA

- Om någon hållare inte levererats med det nya bladet – använd hållaren från det gamla bladet.

10

Byte av torkarbladsgummi

5. Skjut in torkarbladet tills kroken (B) kopplas säkert fast i stoppet (A).

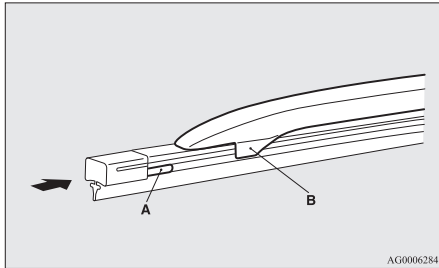

- Se "Bakrutetorkare och spolare" på sid 5-67

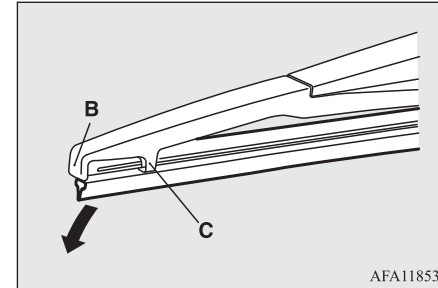
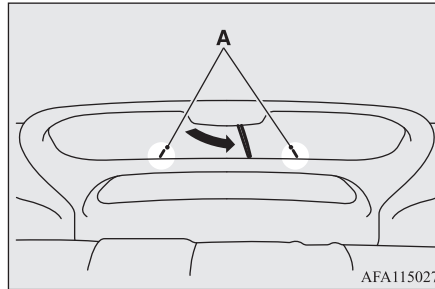

Bakrutetorkarens blad

10

1. Vrid tändningslåset till läge "ACC" eller ställ funktionsläget i ON (på).
2. Styr det bakre torkarbladet med hjälp av spaken för torkning av bakrutan och torkning, och när bakre torkarbladet vid markeringen (A) på bakrutan, vrid tändningen till läget "LOCK" (löst), eller driftsläget till OFF (av).

⚠ VIKTIGT

- Om torkaren inte stoppas vid markeringen (A), kommer torkararmen att komma i kontakt med takspoilern och du kommer inte att kunna lyfta torkararmen. Om du med kraft försöker att lyfta torkararmen kan torkararmen och takspoilern skadas eller de lackade ytorna bli skrapade.

⚠ VIKTIGT

- Var försiktig så att inte torkararmen slår ned på rutan; glaset kan skadas.

7. Sätt in hållaren (D) ordentligt i spåret (E) i torkarbladet.

3. Ställ ni strömställare för bakrutetorkare och spolare på läget OFF (av).
4. Lyft upp torkararmen från glasytan.
5. Drag torkarbladet nedåt för att lossa det från stoppet (B) i änden av torkararmen. Drag ut bladet helt och tag bort det.
6. Skjut in det nya bladet genom kroken (C) på torkararmen.

Se bilden för att garantera att hållarna är rätt linjerade när du sätter in dem i spåret.

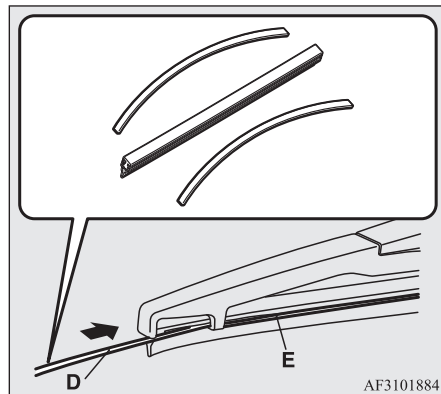

OBSERVERA

- Om någon hållare inte levererats med det nya bladet – använd hållaren från det gamla bladet.

Normalt underhåll

E01002701673

Bränsle, kylarvätska, olja och avgasläckage

Titta under din bil för att se om bränsle, olja och/eller avgaser läcker ut.

VARNING

- Om du upptäcker ett misstänkt bränsleläckage eller om du känner bränslelukt, ska du inte starta bilen - kontakta en auktoriserad MITSUBISHI MOTORS verkstad för hjälp.

Yttre och inre lampors funktion

Använd kombinationen strålkastare och halvljusets vid kontroll av att alla lampor fungerar riktigt.

Om någon lampa inte lyser kan det bero på att säkringen är avbränd eller att glödlampans är trasig. Kontrollera först säkringen. Om säkringen är hel, kontrollera glödlampans.

För information om kontroll och byte av säkringar och glödlampor se "Säkringar" på sid 10-16 och "Byte av glödlampor" på sid 10-21.

OGKW18E3

Om säkringarna och lamporna är hela, rekommenderar vi att du låter kontrollera och reparera bilen.

Instrument, mätare och indikerings-/varningslampor

Starta motorn och kontrollera att alla instrument, mätare samt indikerings- och varningslampor fungerar.

Om något är felaktigt, rekommenderar vi att du låter inspektera din bil.

Smörjning av gångjärn och dörrlås

Kontrollera alla lås och gångjärn, och om nödvändigt, låt smörja dem.

10

Säkringar

E01002901763

En säkring smälter för att förhindra brand om en hög strömstyrka skulle flyta genom vissa elektriska system.

Om en huvudsäkring brinner av, rekommenderar vi att du låter kontrollera din bil.

Läs om säkringarna i avsnittet "Säkringarnas kapacitet" på sid 10-17 och "Placering av säkringarna i motorrummet" på sid 10-18.

Säkringar

⚠ VARNING

- Säkringar får inte ersättas med något annat ledande material. Om inte korrekt säkring monteras kan följden bli brand i bilen, skador på egendom och allvarliga eller dödliga personskador.

Säkringar

E01003003488

Säkringsblockens placering

För att förhindra skador på elsystemet på grund av kortslutning eller överbelastning är varje enskild krets skyddad med en säkring. Det finns säkringsblock i passagerarutrymmet och i motorrummet.

10

Inne i kupén

Vänsterstyrda bilar

Säkringsblocket i kupén är placerat bakom säkringsluckan framför förarsätet som bilden visar.

10-16 Underhåll

Drag bort säkringslocket.

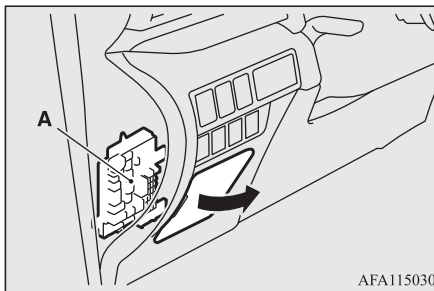

A- Säkringsblock

Högerstyrda bilar

Säkringsblocket i kupén är placerat bakom handskfacket som bilden visar.

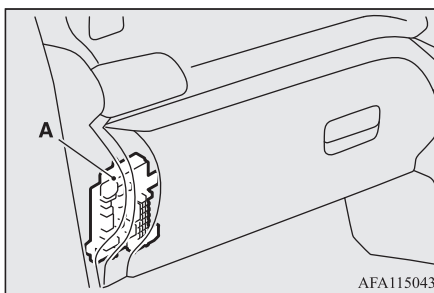

A- Säkringsblock

1. Öppna handskfacket.

OGKW18E3

2. Koppla bort stängan (B) till höger om handskfacket.

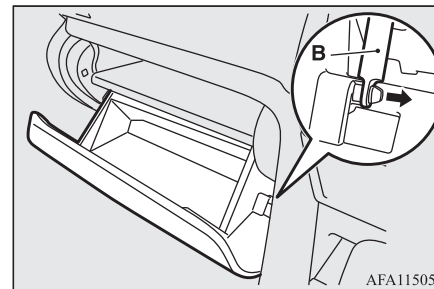

3. Dra handskfackets fäste (C), sedan fästet (D), i pilarnas riktning, så som visas på bilden, för att ta bort dem.

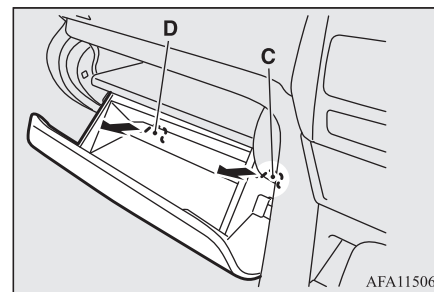

4. Dra handskfacket ifrån botten för att ta bort det.

Motorrum

Säkringsblocket i motorrummet är placerat som bilden visar.

1. Tryck på fliken.
2. Tag bort kåpan.

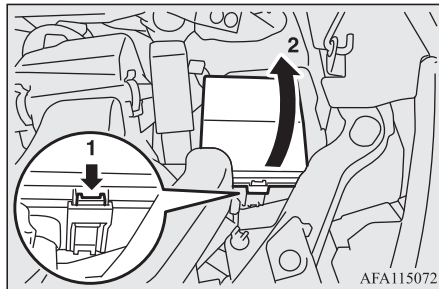

Säkringarnas kapacitet

E01007700684

Säkringarnas amperetal och namnen på de el-system som skyddas av säkringarna anges på insidan av säkringslocket (vänsterstyrda bilar), insidan av handskfacket (högerstyrda bilar) och insidan av säkringsblockets hölje (i motorrummet).

OBSERVERA

- Reservsäkringar finns i säkringsblockets lucka i motorutrymmet. Använd alltid en säkring med samma kapacitet som originalet vid säkringsbyte.

Förteckning över placeringen av säkringarna i passagerarutrymmet

E01007902215

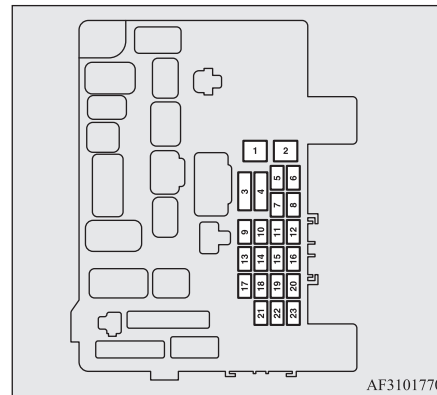

Nr.	Sym-bol	El-system	Kapa-citet
1		Elektriska fönsterhissar	30 A*
2		Bakrutedefroster	30 A*
3		Värmesystem	30 A
4		Vindrutetorkare	30 A
5		Centrallås	25 A
6	—	—	—
7		Extra el-uttag	15 A
8		Bakrutetorkare	15 A
9		Taklucka	20 A
10		Startlås	10 A
11		Tillval	10 A
12		Varningsblinkers	15 A
13		4-hjulsdriftssystem	10 A
14	STOP	Bromslampor	15 A
15		Instrument	10 A
16		SRS-krockkudde	7,5 A

*: Säkring

Säkringar

Nr.	Sym-bol	El-system	Kapa-citet
17	🎵	Radio	15 A
18	🔌	Styrenhetsrelä	7,5 A
19	☀️	Invändiga lam-por (taklampor)	15 A
20	🚗	Backlampor (re-servlampor)	7,5 A
21	🚗	El-värmd back-spegel	7,5 A
22	🚗	Utvändiga back-speglar	10 A
23	🚬	Cigarettändare/ Uttag för tillbe-hör	15 A

10

*: Säkring

- Beroende på bilens specifikation och utrustningsnivå kanske inte alla säkringar är monterade i just din bil.
- Tabellen ovan visar de huvudkomponenter som skyddas av resp. säkring.

Placering av säkringarna i mo-torrummet

E01008002284

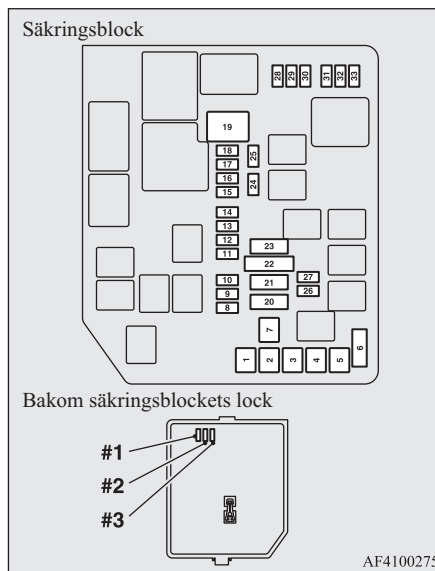

AF4100275

Nr.	Sym-bol	El-system	Ka-pa-citet
1	Ⓟ	Elektrisk parkerings-broms	30 A*

*: Säkring

Nr.	Sym-bol	El-system	Ka-pa-citet
2	Ⓟ	Elektrisk parkerings-broms	30 A*
3	(ABS)	Anti-lock bromssystem	40 A*
4	(ABS)	Anti-lock bromssystem	30 A*
5	🚗	Stol med el-inställning	30 A*
6	🚗	Värmesäten	30 A
7	🚗	Startmotor	30 A*
8	🚗	Rattvärme fälgar	15 A
9	🚗	Strålkastare spolare	20 A
10	🚗	Säkerhetstuta	20 A
11	A/T	Automatisk växellåda	20 A
12	🚗	Signalhorn	10 A
13	🚗	Solskyddsgardin	20 A

*: Säkring

Säkringar

Nr.	Symbol	El-system	Kapacitet
14		Främre dim lampor	15 A
15		Varselljus lampor	10 A
16		Luftkonditionering	10 A
17		Motorstyrning enhet	7,5 A
18		Generator	7,5 A
19		Kylarfläkt motor	40 A*
20		Audiosystem amp	30 A
21	—	—	—
22	IOD	IOD	30 A
23		Luftkonditionering kondensator fläktmotor	30 A*
24		Batteriström sensor	7,5 A

*: Säkring

Nr.	Symbol	El-system	Kapacitet
25		Elektrisk parkeringsbroms/broms/adaptiv Fart-hållare (ACC)	7,5 A
26		Strålkastare helljus (höger)	10 A
27		Strålkastare helljus (vänster)	10 A
28		Turbo-akutator	20 A
29		ENG/POWER	20 A
30		Bränslepump	15 A
31		Tändspole	10 A
32		injektor	20 A
33		ETV	15 A
#1	—	Reservsäkring	10 A
#2	—	Reservsäkring	15 A
#3	—	Reservsäkring	20 A

*: Säkring

- Beroende på bilens specifikation och utrustningsnivå kanske inte alla säkringar är monterade i just din bil.
- Tabellen ovan visar de huvudkomponenter som skyddas av resp. säkring.

Säkringsdosan innehåller inte extra 7,5 A eller 25 A eller 30 A-säkringar. Om någon av dessa säkringar löser ut ersätter du med följande säkring.

7,5 A: 10 A reservsäkring

10 A: 20 A Alternativ

15 A: 30 A reservsäkring för audiosystem

När du använder en ersättningssäkring ska du byta den mot en säkring med rätt amperetal så snart som möjligt.

Identifiering av säkringar

E01008101448

Kapacitet	Färg
7,5 A	Brun
10 A	Röd
15 A	Blå
20 A	Gul
25 A	Normal (vit)
30 A	Grön (säkring) / Rosa (krets-brytare)
40 A	Grön (säkring)

10

Säkringar

Byte av säkringar

E01007802012

1. Innan du byter en säkring skall du alltid stänga av den berörda strömkretsen och vrida startnyckeln till "LOCK" eller ställa funktionsläget i OFF.
2. Ta bort säkringsutdragaren (A) från insidan av säkringsboxens lock i motorrummet.

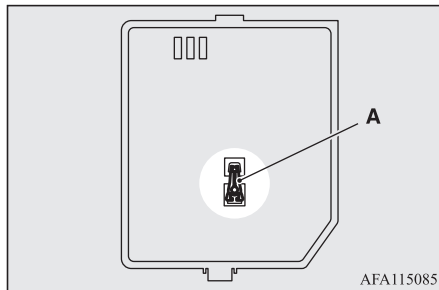

10

3. Titta i säkringstabellen och kontrollera sedan säkringen i kretsen med problem.

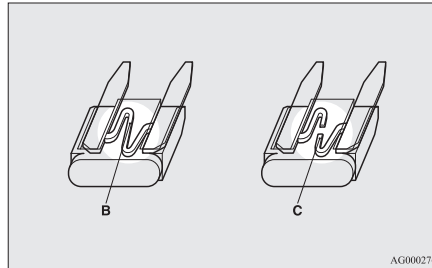

OBSERVERA

- Om något system inte fungerar trots att säkringen för systemet är hel, kan det vara något fel i systemet eller annat fel. Vi rekommenderar att du låter kontrollera din bil.

4. Sätt i en ny säkring med samma kapacitet med hjälp av säkringsutdragaren och sätt den på samma plats i säkringsblocket.

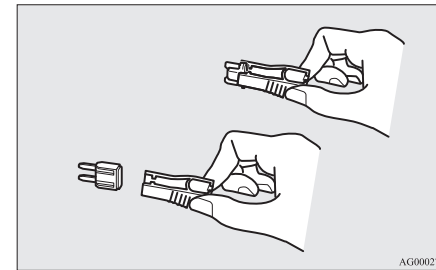

VIKTIGT

- Om den nyinsatta säkringen brinner av efter en kort stund, rekommenderar vi att du låter kontrollera elsystemet för att fastställa orsaken och rätta till felet.
- Använd aldrig en säkring med större kapacitet än angivet eller något annat föremål (t.ex. ståltråd eller folie). Om du gör det kan strömkretsen överhettas och brand uppstå.

Byte av glödlampor

E01003102206

Innan du byter en lampa skall du kontrollera att den är avstängd. Tag inte på glaset på den nya lampan med bara fingrarna; hudfett som fastnar på glaset kommer att förångas när lampan blir varm och ångan kondenseras sedan på reflektorn så att ytan blir matt.

⚠ VIKTIGT

- Installera inte lampor av LED-lamptyp som går att köpa i dagligvaruhandeln. LED-glödlampor som finns att köpa i dagligvaruhandeln har en negativ inverkan på bilens funktion. De kan t.ex. förhindra att lampor och annan utrustning i bilen fungerar på avsett sätt.
- Glödlampor är mycket heta omedelbart efter att de släckts.
Vid byte av en glödlampa skall du vänta tills den svalnat innan du tar i den. I annat fall kan du bränna dig.
- Hantera halogenlampor försiktigt. Gasen i en halogenlampa är under högt tryck. Om du tappar, stöter till eller repar en halogenlampa kan den explodera.

⚠ VIKTIGT

- Vidrör aldrig glaset på en halogenlampa med bara fingrar, smutsiga handskar etc. Fett från fingrarna kan göra att glödlampan exploderar nästa gång strålkastarna tänds. Om glasytan blir smutsig, måste den rengöras med rödsprit, thinner, etc., och sätt där- efter in lampan när den är helt torr.

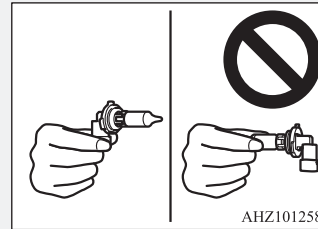

📖 OBSERVERA

- Om du är osäker på hur du skall utföra det arbete som krävs, rekommenderar vi att du kontaktar en specialist.
- Var försiktig så att du inte repar karossen när du tar bort en glödlampa och ett lampglas.

📖 OBSERVERA

- När det regnar eller efter att bilen tvättats, blir det ibland imma på insidan av glaset. Detta är samma fenomen som när det blir imma på insidan av vindrutan en fuktig dag, och är inte tecken på något fel. När lampan tänds, gör värmen att imman försvinner. Om emellertid vatten samlas inne i lampan, rekommenderar vi att du låter kontrollera den.

Glödlampans placering och kapacitet

E01003201532

⚠ VIKTIGT

- När du byter en glödlampa, var noga med att montera en ny lampa med samma Watt-tal och färg. Om du installerar en annan glödlampa kan glödlampan sluta fungera eller inte tändas, och kan leda till bilbrand.

10

Byte av glödlampor

Utsidan

E01003305153

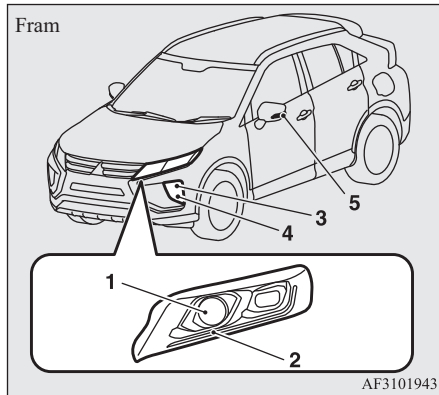

10

1. Strålkastare
Halogen: 55 W (HIR2)
LED: -
2. Positionslampor/daglampor fram: -
3. Blinkerslampor fram: 21 W (PY21W)
4. Främre dimljus*: 35 W (H8)
5. Sidoblinkerslampa: -

Koder inom parentes anger typ av lampa.

OBSERVERA

- Följande lampor använder en lysdiod istället för glödlampa.

10-22 Underhåll

OBSERVERA

Om du behöver byta eller reparera dessa lampor kontakta du en auktoriserad MITSUBISHI MOTORS-verkstad.

- Strålkastare (LED-typ)
- Positionslampor/daglampor fram
- Sidoblinkers (på sidobackspegel)

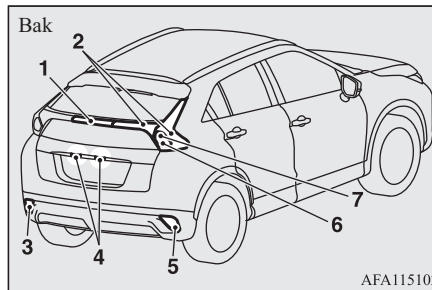

1. Högt placerat bromsljus: -
2. Baklampor: -
3. Dimbaktljus (vänsterstyrda bilar): 21 W (W21W)
Backlampa (högerstyrda fordon): 16 W (W16W)
4. Nummerskyltsbelysning: 5 W (W5W)
5. Dimbaktljus (högerstyrda bilar): 21 W (W21W)
Backlampa (vänsterstyrda fordon): 16 W (W16W)
6. Blinkerslampor bak: 21 W (WY21W)
7. Bromslampor: -

OGKW18E3

Koder inom parentes anger typ av lampa.

OBSERVERA

- Följande lampor använder en lysdiod istället för glödlampa.

Om du behöver byta eller reparera dessa lampor kontakta du en auktoriserad MITSUBISHI MOTORS-verkstad.

- Högt placerat bromsljus
- Baklampor
- Bromslampor

Insidan

E01003403538

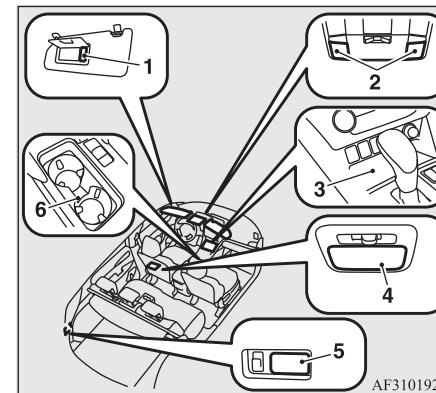

1. Lampor för makeupspegel*: 2 W

2. Kart- och kupélampor (fram): 10 W
3. Interiör LED-belysning (Smarttelefonbricka): -
4. Taklampa (bakre): 8 W
5. Bagageutrymmets lampa: 5 W
6. Interiör LED-belysning (Framre mugghållare): -

OBSERVERA

- Följande lampor använder en lysdiod istället för glödlampa.
Om du behöver byta eller reparera dessa lampor kontaktar du en auktoriserad MITSUBISHI MOTORS-verkstad.
- Interiör LED-belysning (Smarttelefonbricka)
- Interiör LED-belysning (Framre mugghållare)

Strålkastare (halogenlampor)

E01009301636

OBSERVERA

- Kontrollera att den borttagna delen inte kommer i kontakt med kylatranken, vid byte av lampa på fordonets högra sida.

1. Vrid vredet (A) moturs för att ta bort den.

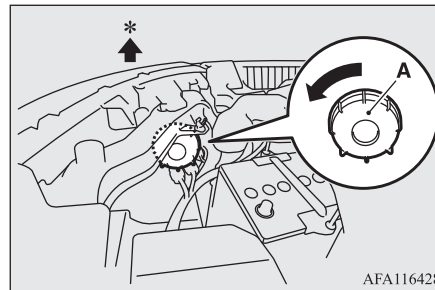

AFA116428

*: Bilens front

2. Dra i flik (B) och dra ut uttaget (C).

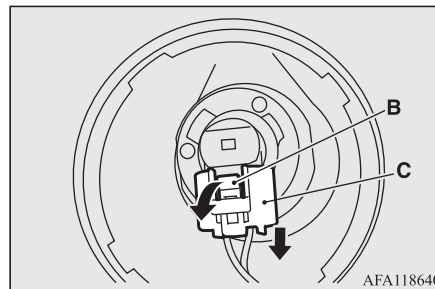

AFA118640

Byte av glödlampor

3. Vrid glödlampan (D) moturs för att ta bort den.

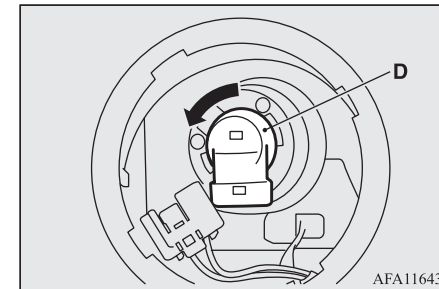

AFA116431

4. Om du vill installera glödlampan, utför du borttagningsstegen i omvänd ordning.

10

Byte av glödlampor

OBSERVERA

- Efter installation av locket (A), kontrollera att markeringen (E) som finns på locket pekar uppåt och att locket är fastlåst. Om locket inte är fastlåst kan det lossna när fordonet körs.

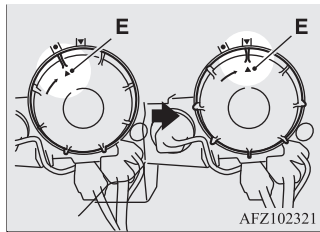

10

Främre blinkerslampor

E01003802463

1. För att få tillräckligt arbetsutrymme vrids du ratten hela vägen i motsatt riktning från den sida som du arbetar på.
2. Ta bort skruven (A), och dra sedan hjulformen (B) för att släppa på de tre klämmorna (C).

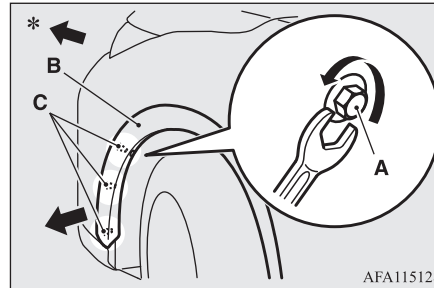

*: Bilens front

VIKTIGT

- Dra inte ut hjulformen (B) mer än nödvändigt för att släppa de tre klämmorna (C). Annars kan hjulformen gå sönder.

3. Ta bort de tre klämmorna (D) och dra sedan bak stänkskyddet (E).

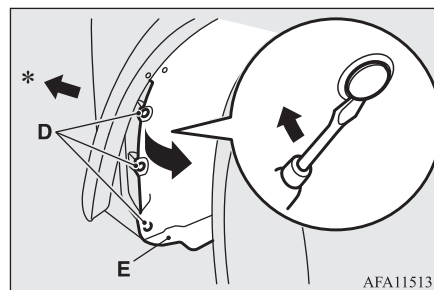

*: Bilens front

4. Vrid hållaren (F) moturs för att ta bort den, ta sedan bort glödlampan från hållaren genom att vrida den moturs samtidigt som du trycker inåt.

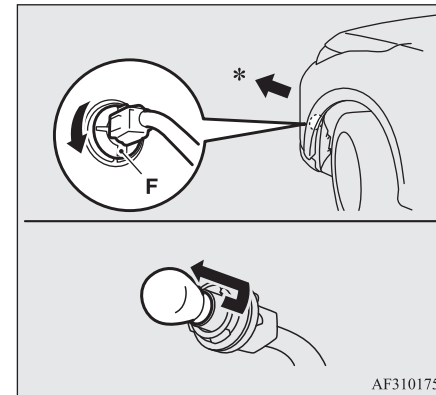

*: Bilens front

5. Om du vill installera glödlampan, utför du borttagningsstegen i omvänd ordning.

OBSERVERA

- Vid ditsättning av klipsen (D) sätter du först i del (G) av klipsen i hålet och trycker sedan in del (H) i det.

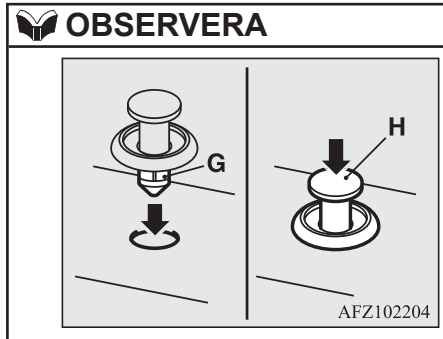

Dimljus fram*

E01004003544

1. För att få tillräckligt arbetsutrymme vrids ratten hela vägen i motsatt riktning från den sida som du arbetar på.
2. Ta bort skruven (A), och dra sedan hjulformen (B) för att släppa på de tre klämmorna (C).

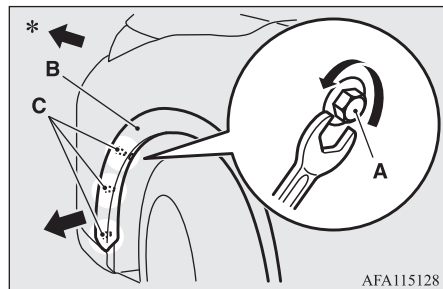

*: Bilens front

⚠ VIKTIGT

- Dra inte ut hjulformen (B) mer än nödvändigt för att släppa de tre klämmorna (C). Annars kan hjulformen gå sönder.

3. Ta bort de tre klämmorna (D) och dra sedan bak stänkskyddet (E).

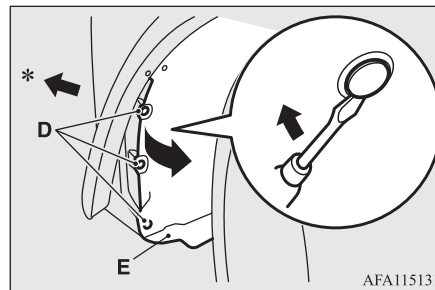

*: Bilens front

4. Håll ned fliken (E) och dra ut sockeln (F).

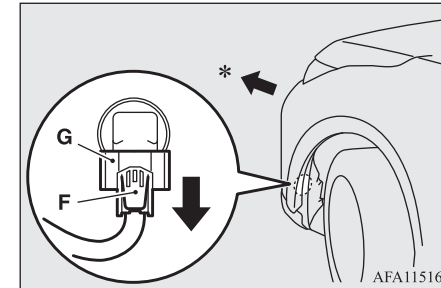

*: Bilens front

5. Vrid glödlampan (H) moturs för att ta bort den.

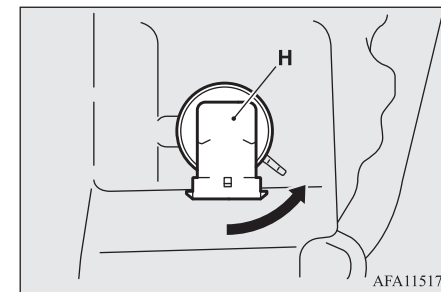

6. Om du vill installera glödlampan, utför du borttagningsstegen i omvänd ordning.

Byte av glödlampor

OBSERVERA

- Vid ditsättning av klipsen (D) sätter du först i del (I) av klipset i hålet och trycker sedan in del (J) i det.

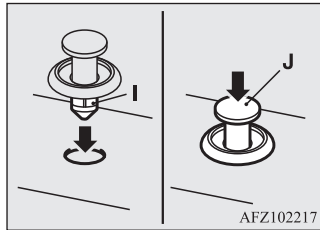

10

Bakre dimljus (förarsidan)/ backlampa (passagerarsidan)

E01004101697

1. Ta bort de tre klämmorna (A) och dra sedan bak stänkskyddet (B).

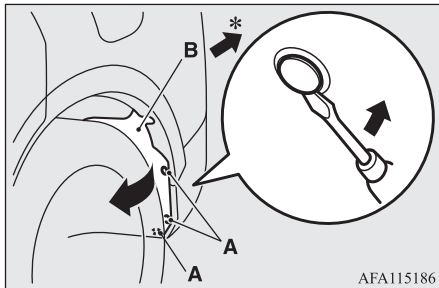

*:Bilens bak

2. Vrid sockeln (C) moturs för att ta bort den och dra sedan ut glödlampan ur sockeln.

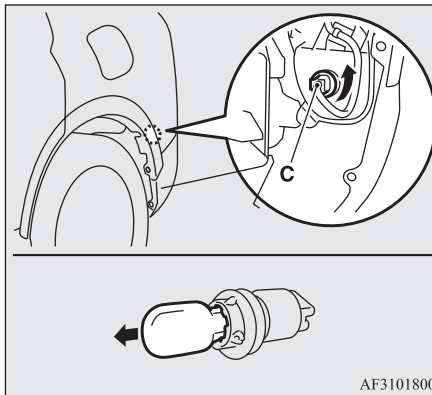

3. Om du vill installera glödlampan, utför du borttagningsstegen i omvänd ordning.

OBSERVERA

- Återställ sedan stänkskyddet helt (B) till dess ursprungliga position i bakre stötfångaren.

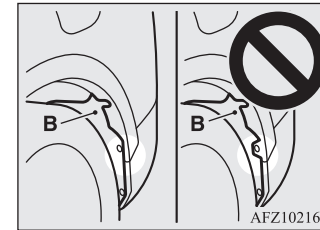

- Vid ditsättning av klipsen (A) sätter du först i del (D) av klipset i hålet och trycker sedan in del (E) i det.

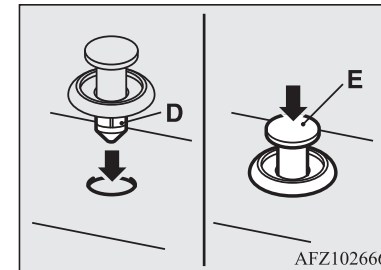

Bakre kombinationslampor

E01004202969

1. Öppna bakluckan

Byte av glödlampor

2. Flytta lampenheten bakåt efter att de två skruvarna (A) har tagits bort, och ta bort lampenhetens stift (B).

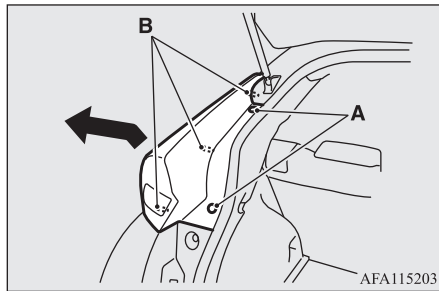

OBSERVERA

- Det kommer att bli enklare att ta bort lampenheten om du sätter i en rak skruvmejsel, med änden täckt med en trasa, eller något annat objekt i utrymmet under lampenheten och tar bort det översta stiftet och sedan drar lampenheten i en uppåtgående riktning.

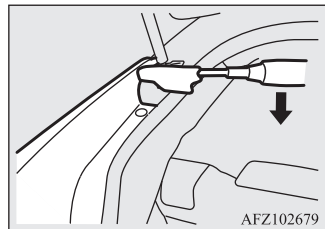

3. Vrid sockeln moturs för att ta bort den och dra sedan ut glödlampan ur sockeln.

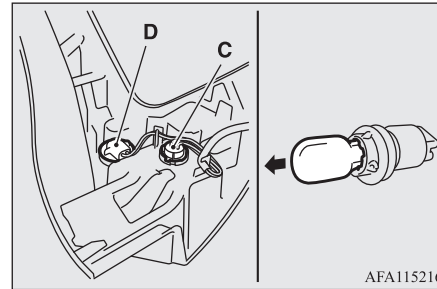

C- Körriktningvisarna bak
D-Bromsljus (LED) - kan ej bytas

OBSERVERA

- Bromsljuset använder en LED-lampa istället för glödlampa.
Om du behöver byta eller reparera stopplampans kontakter du en auktoriserad MITSUBISHI MOTORS-verkstad.

4. Om du vill installera glödlampan, utför du borttagningsstegen i omvänd ordning.

Nummerskyltslampor

E01004602312

1. Avlägsna lampenheten (A) genom att trycka den i riktning mot bilens vänstra sida.

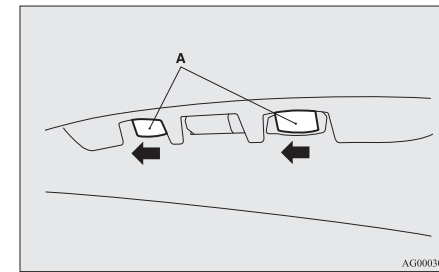

2. Stick in en rak skruvmejsel med en tygbit över mejseln eller ett annat föremål för att pressa kroken (B) åt sidan och ta sedan bort linsen.

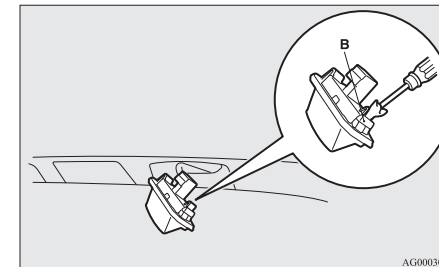

10

Byte av glödlampor

3. Ta ut lampan ur fättningen.

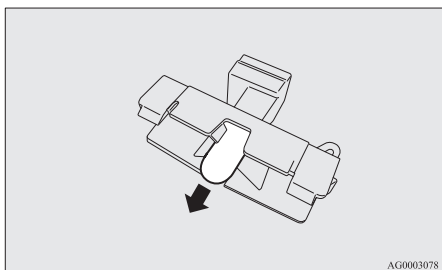

4. Om du vill installera glödlampan, utför du borttagningsstegen i omvänd ordning.

10

OBSERVERA

- Vid montering av lampenheten ska du först föra in änden på tungan (C) innan du riktar upp den (D).

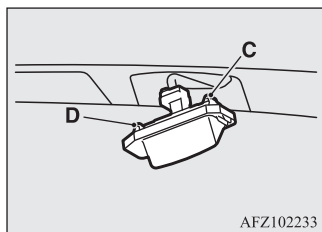

Tekniska Data

Identifiering av bilen.....	11-02
Bilens dimensioner.....	11-04
Prestanda.....	11-05
Bilens vikt.....	11-05
Motordata.....	11-07
El-system.....	11-07
Däck och fälgar.....	11-08
Bränsleförbrukning.....	11-08
Volymmer vid påfyllning.....	11-10

OGKW18E3

Identifiering av bilen

Identifiering av bilen

E01100105337

Bilens chassinummer

Bilens chassinummer är instansat i motorrumsväggen som bilden visar.

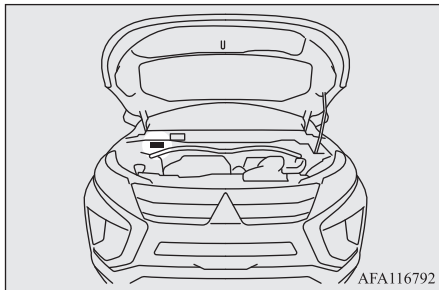

Bilens kodplåt

Bilens plåt med chassinumret sitter fastnitad som bilden visar.

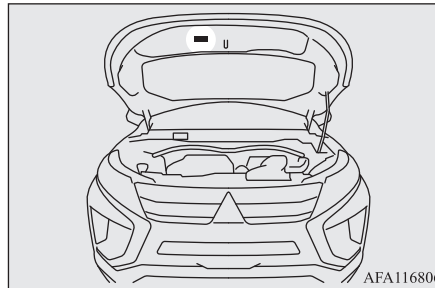

På typskylten anges modellbeteckning, motormodell, växellådstyp, karossfärg osv. Uppge alltid detta nummer vid beställning av reservdelar.

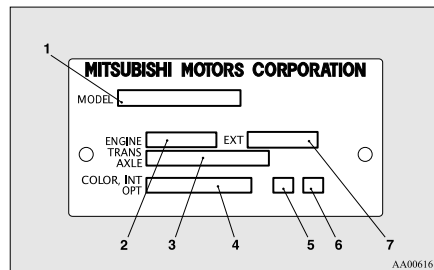

1. Modellkod

OGKW18E3

2. Motorkod
3. Växellåda/kraftöverföringskod
4. Utvärdig färgkod
5. Interiörkod
6. Tillvalskod
7. Exteriörkod

Bilens chassinummer (endast högerstyrda bilar)

VIN-numret är stansat i plåten som sitter fastnitad på främre vänstra kanten av instrumentbrädan. Det är synligt utifrån genom vindrutan.

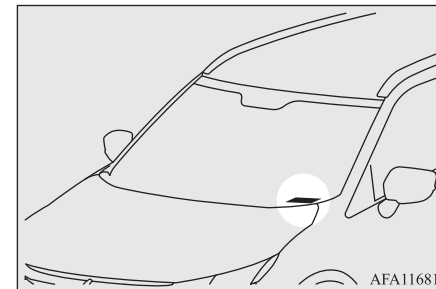

Motormodell/nummer

Motormodell och motornummer är instansat i cylinderblocket så som bilden visar.

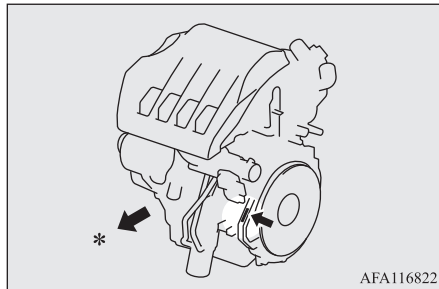

*: Bilens front

Bilens dimensioner

Bilens dimensioner

E01100204953

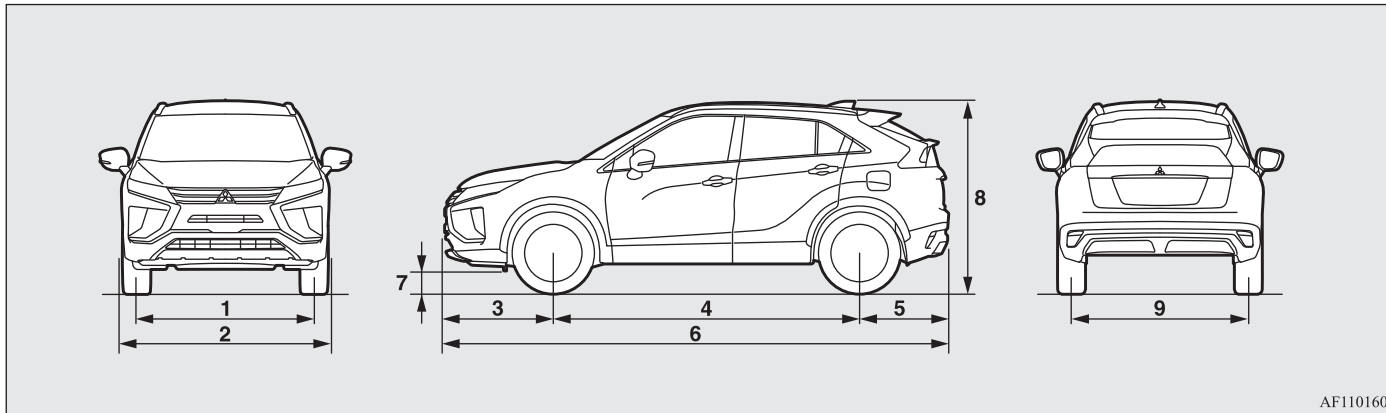

AF1101604

11

1	Spårvidd fram	1.545 mm
2	Bredd	1.805 mm
3	Överhäng fram	995 mm
4	Axelavstånd	2.670 mm
5	Överhäng bak	780 mm
6	Längd	4.405 mm
7	Markhöjd (olastad)	183 mm
8	Total höjd (olastad)	1.685 mm
9	Spårvidd bak	1.545 mm

Prestanda

Min vändradie	Kaross	5,7 m
	Fälgar	5,3 m

Prestanda

E01100304198

Max hastighet	M/T	205 km/h
	CVT	200 km/h

Bilens vikt

E01100408924

Punkt		M/T		CVT			
				2WD		4WD	
		GK1WXJMX L6/GK1WXJ MXR6	GK1WXJHX L6/GK1WXJ HXR6	GK1WXTM XL6/GK1WX TMXR6	GK1WXTHX L6/GK1WXT HXR6	GK1WXTM XZL6/GK1WXTMXZR6	GK1WXTHX ZL6/GK1WXTHXZR6
Antal platser		5 personer					
Vikt körklar	Utan extrautrustning	1.425 kg	1.455 kg	1.460 kg	1.490 kg	1.520 kg	1.550 kg
	Med all extrautrustning	1.475 kg	1.534 kg	1.523 kg	1.576 kg	1.570 kg	1.633 kg
Max totalvikt		2.050 kg		2.150 kg			
Max axeltryck	Fram	1.200 kg					

11

OGKW18E3

Tekniska Data 11-05

Bilens vikt

Punkt		M/T		CVT			
				2WD		4WD	
		GK1WXJMX L6/GK1WXJ MXR6	GK1WXJHX L6/GK1WXJ HXR6	GK1WXTM XL6/GK1WX TMXR6	GK1WXTHX L6/GK1WXT HXR6	GK1WXTM XZL6/GK1WXTMXZR6	GK1WXTHX ZL6/GK1WX THXZR6
	Bak	1.160 kg					
Max släpvikt	Med bromsar	1.600 kg					
	Utan bromsar	750 kg					
Max kultryck		80 kg					
Max totalvikt för bil och släp		3.650 kg		3.750 kg			
Maximalt tillåten vikt för kopplingsenheten		25 kg					
Max taklast		50 kg					

11

OBSERVERA

- Fordonets användarvillkor ska aldrig överskrida "Maximala" värden.
- Här angivna släpvagnsvikter är tillverkarens rekommendationer.
- Den här angivna vikten ("kerb weight" vikt körklar) gäller ej vid användning i Sverige; den korrekta tjänstevikten framgår av bilens registreringshandlingar.

Motordata

Motordata

E01100604683

Motor modell	4B40
Antal cylindrar	4 i rad
Cylindervolym	1.499 cc
Diameter	75,0 mm
Slaglängd	84,8 mm
Kamaxel	Dubbla överliggande
Behandling av bränsleblandningen	Elektronisk insprutning
Max. effekt (EEC net)	120 kW/5.500 vpm
Max. vridmoment (EEC net)	250 Nm/1.800 till 4.500 vpm

El-system

E01100804584

11

Spänning	12 V	
Batteri	Typ (JIS)	Q-85
	Kapacitet (5HR)	55 Ah
Generators kapacitet	110 A, 150 A*	
Tändstift typ	NGK	SILKR7H 8

*: Fordon utrustade med uppvärmd vindruta

Däck och fälgar

OBSERVERA

- Fordon som är utrustade med AS&G-systemet (Auto Stop & Gp) har en särskild batterityp för AS&G. Användande av andra batteriet kan göra att batteriet förtärs fort, eller att AS&G-systemet inte fungerar som det ska.. Låt en auktoriserad MITSUBISHI MOTORS-verkstad byta ut batteriet.

Däck och fälgar

E01100904859

Däck		215/70R16 100H	225/55R18 98H
Fälgar	Dimension	16x6 1/2 JJ, 16x6 1/2 J	18x7 J
	Offset	38 mm	

OBSERVERA

11

- Vid byte av däck eller hjul, se "Byta däck och hjul" på sid 10-10.
- Kontakta din auktoriserade MITSUBISHI MOTORS serviceverkstad för vilken kombination som ska användas i din bil.

Bränsleförbrukning

E01101102027

Punkt	Blandad körning		Stadskörning	Landsvägskörning
	CO ² (g/km)	Bränsleförbrukning (l/100 km)	Bränsleförbrukning (l/100 km)	Bränsleförbrukning (l/100 km)
M/T	151	6,6	8,2	5,7

Bränsleförbrukning

Punkt		Blandad körning		Stadskörning	Landsvägskörning
		CO ² (g/km)	Bränsleförbrukning (l/100 km)	Bränsleförbrukning (l/100 km)	Bränsleförbrukning (l/100 km)
CVT	2WD	154	6,7	8,0	6,0
	4WD	159	7,0	8,2	6,2

 **OBSERVERA**

- De här angivna värdena visar inte och utgör ingen garanti för bränsleförbrukningen för en enskild bil. Varje enskild bil har inte testats och det är ofrånkomligt att det är skillnader mellan olika bilar av samma modell. Dessutom kan det här fordonet kan vara modifierad. Därtill kommer förarens körsätt samt väg och trafikförhållanden, liksom i vilken omfattning bilen körs och standardunderhållet, kommer att påverka dess bränslekonsumtion.

Volymer vid påfyllning

Volymer vid påfyllning

E01101307154

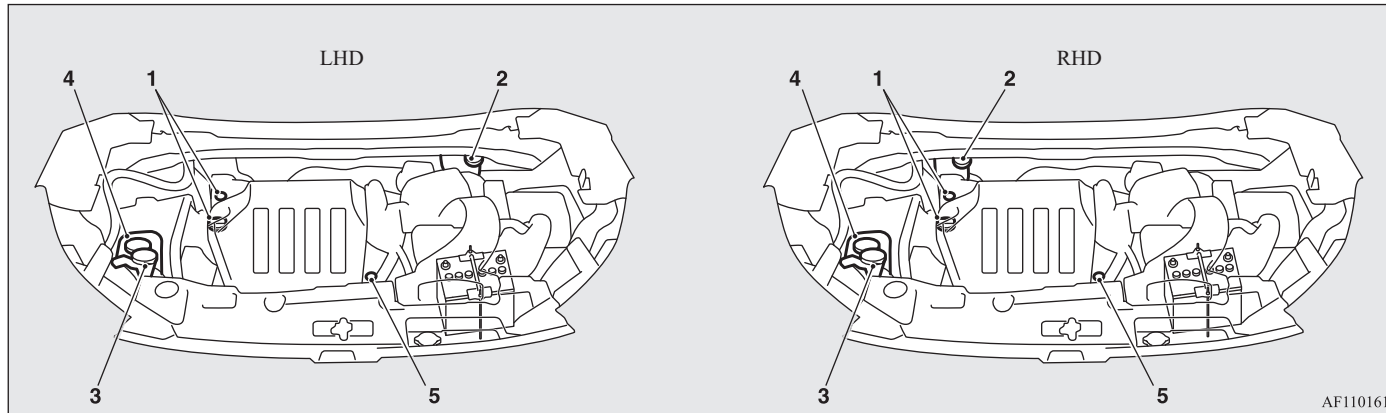

AF1101617

11

Nr.	Punkt		Volym	Smörjmedel
1	Motorolja	Oljetråg	4,0 liter	Se sidan 10-03.
		Oljefilter	0,2 liter	
		Oljekylare	0,1 liter	
2	Bromsvätska	Kopplingsvätska	Erforderlig mängd	Bromsvätska DOT3 eller DOT4
3	Spolarvätska		4,3 liter	—

*: Likvärdigt högkvalitativt etylenglykolbaserat icke-silikat, icke-amin, icke-nitrat och icke-borat kylmedel med långlivslängds hybrid organisk syra-teknik

Volymer vid påfyllning

Nr.	Punkt	Volym	Smörjmedel
4	Kylarvätska [inklusive 0,65 liter i expansions-tanken]	M/T	MITSUBISHI MOTORS GENUINE SUPER LONG LIFE COOLANT PREMIUM eller likvärdig*
		CVT	
5	CVT-vätska	7,8 liter	MITSUBISHI MOTORS GENUINE CVTF-J4

*: Likvärdigt högkvalitativt etylenglykolbaserat icke-silikat, icke-amin, icke-nitrat och icke-borat kylmedel med långlivslängds hybrid organisk syra-teknik

⚠ VIKTIGT

- Använd endast MITSUBISHI MOTORS ORIGINAL CVTF-J4 Användning av andra oljor kan skada växellådan.

Nr.	Punkt	Volym	Smörjmedel
6	Manuell växellåda	2,6 liter	MITSUBISHI MOTORS GENUINE NEW MULTI GEAR OIL ECO API GL-4, SAE 75W-80
7	Transferolja	0,5 liter	MITSUBISHI MOTORS GENUINE Super Hypoid Gear Oil API GL-5 SAE 80
8	Olja för bakre differentialen	0,4 liter	
9	Kylmedium (luftkonditionering)	430 - 470 g	HFO-1234yf

11

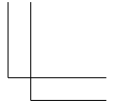
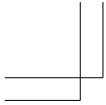

Handwriting practice lines consisting of 12 horizontal dashed lines.

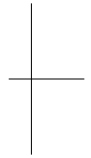
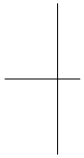

OGKW18E3

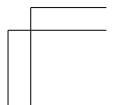
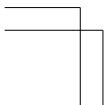

Alfabetiskt register

4

4-hjulsdrivning*..... 6-38

A

Adaptiv farthållare (ACC)..... 6-63
 Aktiv stabilitetskontroll (ASC)..... 6-51
 Allmänna data för bilen..... 11-04
 Anpassa luftkonditioneringen..... 7-15
 Anvisningar för säker hantering och
 deponering av gammal olja..... 2-05
 Användning av turbon..... 6-23
 Armstöd..... 4-03,4-04
 Askkopp..... 7-80
 Audiosystem
 CD-spelare..... 7-21
 Felsökning..... 7-53
 Auto Stop & Go-system (AS&G)..... 6-23
 Automatisk luftkonditionering..... 7-05
 Automatisk luftkonditionering, tvåzons..... 7-10
 Automatisk växellåda
 Sportläge..... 6-32
 Vätska..... 11-10
 Växelväljarens drift..... 1-18,6-30
 Växelväljarens lägen..... 6-32
 Automatiskt helljus (AHB)..... 5-56
 Automatiskt inbromsningssystem..... 6-86
 Avbländning (Hel-/Halvljus)..... 5-56
 Avimning..... 7-06,7-11

B

Backlampor
 Byte..... 10-26
 Backljus
 Glödlampans kapacitet och placering..... 10-21
 Backspegel
 Insidan..... 6-10
 Utsidan..... 6-10
 Bagagegolvskena..... 7-89
 Bagagelampa
 Glödlampans kapacitet och placering..... 10-22
 Bagagerumslampa..... 7-83
 Baklampor
 Glödlampans kapacitet och placering..... 10-21
 Bakre blinkerslampor
 Glödlampans kapacitet och placering..... 10-21
 Bakre dimljus
 Glödlampans kapacitet och placering..... 10-21
 Bakre kombinationslampor
 Byte..... 10-26
 Lampeffekt och plats..... 10-22
 Bakre kupéljus
 Glödlampans kapacitet och placering..... 10-22
 Bakåtriktad kamera..... 6-109
 Barnsäkerhet..... 4-15
 Varning för montering av en bil-
 barnstol i framsätet på en bil med
 krockkudde på passagerarsidan..... 4-15,4-26
 Barnsäkring av bakdörrarna..... 3-20
 Batteri..... 10-07
 Information om hur man kastar
 bort förbrukade batterier..... 2-06
 Tekniska specifikationer..... 11-07

OGKW18E3

Urladdat batteri (Nödstart)..... 8-02
 Varningslampa för dålig laddning..... 5-47
 Belysning till nummerplåten
 Glödlampans kapacitet och placering..... 10-21
 Bilbarnstol
 Bilbarnstol avsedd för ISOFIX-system..... 4-21
 Lämplig för olika ISOFIX-placeringar..... 4-18
 Lämplig för olika placering..... 4-20
 Placering av de nedre fästpunkterna..... 4-21
 Placering av fästpunkterna..... 4-21
 Bilens chassinummer..... 11-02
 Bilens chassinummer (endast höger-
 styrda bilar)..... 11-02
 Bilens dimensioner..... 11-04
 Bilens vikt..... 11-05
 Bilkörning, alkohol och droger..... 6-02
 Blinkerslampor bak
 Byte..... 10-24,10-26
 Blinkerslampor fram
 Glödlampans kapacitet och placering..... 10-21
 Bluetooth® 2.0-gränssnitt..... 7-55
 Bogsering..... 8-19
 Bromsar
 ABS-bromsar..... 6-48
 Bromsning..... 6-42
 Parkeringsbroms..... 6-04
 Vätska..... 10-06,11-10
 Bromsassistanssystem..... 6-47
 Broms
 Automatiskt bromsstopp..... 6-43
 Elektrisk parkeringsbroms..... 6-05
 Parkeringsbroms..... 6-04
 varningsdisplay..... 6-49
 Varningslampa..... 6-49
 Bränsleförbrukning..... 11-08

Alfabetiskt register 12- 1

Alfabetiskt register

Bränsle		
Bränsledisplayskärm för återstående bränsle	5-07	
BränsleModifiering/ändring av el- eller bränslesystemen	2-05	
Påfyllning av bränsletanken	2-03	
Tankvolym	2-03	
Varningsdisplay för återstående bränsle	5-08	
Välj rätt bränsle	2-02	
BSW (Blind Spot Warning) (med assistans vid körfilmsbyte)	6-91	
Byte av glödlampor	10-21	
<hr/>		
C		
<hr/>		
CD-spelare	7-21	
Centrallås	3-18	
<hr/>		
D		
<hr/>		
Defroster (bakrutan)	5-68	
Digital klocka		
Tidsinställning	7-49	
Dimbakljus		
Byte	10-26	
Strömställare	5-63	
Dimensioner	11-04	
Dimlampor fram		
Byte	10-25	
Strömställare	5-63	
Domkraft	8-06	
Placering	8-05	
Däck		
Hjulens kondition	10-10	
Däck	10-09	
Byt ett hjul så här	8-12	
Dimensioner (däck och fälgar)	11-08	
Lagningssats för däck	8-06	
Luftryck i däcken	10-09	
Omplacering av däcken	10-11	
Snökedjor	10-12	
Vinterdäck	10-12	
Dörrar		
Barnsäkerhet	3-20	
Centrallås	3-18	
Låsspärrsystem (Dead Lock System)	3-19	
<hr/>		
E		
<hr/>		
Ekonomisk körning	6-02	
El-system	11-07	
El-värmd backspegel	6-13	
Eldrivet panoramasoltak	3-32	
Elektrisk parkeringsbroms	6-05	
Elektrisk servostyrning (EPS)	6-50	
Elektriska fönsterhissar	3-29	
Klämskydd	3-31	
Strömställare	3-30	
Timerfunktion	3-31	
Elektronisk startspärr (Startsystem med stöldskydd)	3-03	
Extra el-uttag	7-81	
Extra tillbehör (Montering)	2-04	
<hr/>		
F		
<hr/>		
Fartbegränsare	6-58	
Farthållare	6-53	
FCM-system (Forward Collision Mitigation)	6-75	
Fjärrstyrt centrallåssystem	3-04	
Fjärrstyrt manöversystem	3-08	
Nödnycklar	3-16	
Varningsaktivering	3-14	
Flaskhållare	7-86	
Framsätet	4-02	
Främre blinkerslampor		
Byte	10-24	
Främre dimljus		
Glödlampans kapacitet och placering	10-21	
Främre kupélampa		
Glödlampans kapacitet och placering	10-22	
Fälgar		
Skydd	8-18	
Tekniska specifikationer	11-08	
Försiktighet vid användning av torkare och spolare	5-68	
Försiktighet vid körning av 4-hjulsdrivna bilar	6-41	
Förvaringsutrymmen	7-84	
<hr/>		
G		
<hr/>		
Goda råd för användning av luftkonditioneringen	7-02	
Gör en större lastyta så här	4-07	
<hr/>		
H		
<hr/>		
Halvljuslampor	5-56	
Glödlampans effekt och placering	10-21	
Handskfack	7-85	
Havande kvinnor	4-14	
Hjulens kondition	10-10	
Hjälp för start i backe	6-46	
HUD (Head Up Display)	5-48	
Högt placerade bromslampor		

Alfabetiskt register

Glödlampans kapacitet och placering..... 10-21

I

i-Size bilbarnstol..... 4-19
 Identifiering och märkning..... 11-02
 Indikerings- och varningslampor..... 5-21
 Indikeringslampa för motorkontroll..... 5-46
 Indikeringslampor..... 5-44
 Indikeringslampor för blinkers..... 5-44
 Indikeringslampor för varningsblinkers..... 5-44
 Informationsskärm..... 5-04
 Inkörning..... 6-03
 Inre backspegel..... 6-10
 Instrument..... 5-02
 Instrumentbelysningen..... 5-02
 Interiör LED-belysning (Smarttelefonbricka)..... 7-84
 Interiör LED-belysning (Främre mugghållare)..... 7-83
 Glödlampans kapacitet och placering..... 10-22
 Interiör LED-belysning (Smarttelefonbricka)
 Glödlampans kapacitet och placering..... 10-22
 Invändiga lampor..... 7-81

K

Kartlampor
 Glödlampans kapacitet och placering..... 10-22
 Katalysator..... 10-02
 Klädkrok..... 7-88
 Knapp för rattvärme..... 5-70
 Kontroll och underhåll efter körning
 på dåliga vägar..... 6-41
 Koppling

Vätska..... 10-06,11-10
 Korthållare..... 7-79,7-80,7-85

Kraftöverföring

Manuell växellåda..... 6-28
 Krockkuddar
 Krockkuddar för förare och fram-
 sätespassagerare..... 4-28
 Krockkudde..... 4-24
 Förarens knäckrockkuddesystem..... 4-29
 Hur krockkuddesystemet fungerar..... 4-24
 Sidokrockkuddar..... 4-32
 Sidoskyddsgardin..... 4-32
 Varning för montering av en bil-
 barnstol i framsätet på bilar med
 krockkudde på passagerarsidan..... 4-26
 Varningslampa/skärm för SRS..... 4-35
 Krockkuddesystem (SRS)..... 4-24
 Hur krockkuddesystemet fungerar..... 4-24
 Service..... 4-36

Krockkuddesystem

Varningslampa för krockkuddesys-
 temet (SRS)..... 4-35
 Kylarvätska (motorn)..... 10-04,11-10
 Körning med släp..... 6-122
 Körning under svåra förhållanden..... 8-23

L

Lagningssats för däck..... 8-06
 Lampa för makeup-spegel
 Lampornas effekt..... 10-22
 Lastkrokar..... 7-88
 Lastning..... 6-121
 LDW-system..... 6-97
 Link System..... 7-55

Ljud

LW/MW/FM-radio..... 7-21
 Luftkonditionering
 Anpassa luftkonditioneringen..... 7-15
 Automatisk luftkonditionering..... 7-05
 Automatisk luftkonditionering, tvåzons..... 7-10
 Goda råd för användning av luft-
 konditioneringen..... 7-02
 Luftmunstycken..... 7-02
 Luftrenare..... 7-21
 LW/MW/FM-radio..... 7-21
 Läckage (Bränsle, kylarvätska, olja
 och avgaser)..... 10-15
 Läslampor..... 7-83
 Låsa och låsa upp dörrarna..... 3-16
 Låsningsfritt bromssystem (ABS)..... 6-48
 Varningsdisplay..... 6-49
 Varningslampa..... 6-49

M

Makeup-spegel..... 7-79
 Manuell växellåda..... 6-28,11-10
 Modifiering/ändring av elsystemen..... 2-05
 Motor
 Anvisningar för säker hantering
 och deponering av gammal olja..... 2-05
 Kylarvätska..... 10-04,11-10
 Nummer..... 11-02
 Olja..... 10-03
 Olja och oljefilter..... 11-10
 Tekniska Data..... 11-07
 Överhettning..... 8-04
 Motordata..... 11-07
 Motorhuv..... 10-02

Alfabetiskt register

Motorknapp.....	6-14
Multi Around Monitor.....	6-112
Multiinformationsdisplay.....	5-02

N

Nackskydd.....	4-05
Normalt underhåll.....	10-15
Nummerskyltslampor	
Byte.....	10-27
Nyckelnumretikett.....	3-02
Nycklar.....	3-02
Nödnyckel.....	3-16
Nödstoppsignalsystem.....	6-47

O

Olja för bakre differentialen.....	11-10
Olja	
Manuell växellåda.....	11-10
Motorolja.....	10-03,11-10
Olja för bakre differentialen.....	11-10
Transferolja.....	11-10
Om bilen får ett allvarligt fel.....	8-02
Originaldelar.....	2-05

P

Parkering.....	6-08
Elektrisk parkeringsbroms.....	6-05
Parkeringsbroms.....	6-04
Parkeringsensorer (fram/bak).....	6-105
Positionslampor	
Glödlampans kapacitet och placering.....	10-21

Prestanda.....	11-05
Punktering (Byte av hjul).....	8-12
Punktering	
Lagningssats för däck.....	8-06
Påminnelse för säkerhetsbälten.....	4-10

R

Rengöring	
Rengöring invändigt.....	9-02
Utsidan på din bil.....	9-03
Reservhjul.....	8-13
RTCA (Rear Cross Traffic Alert).....	6-95
Råd för säker körning.....	6-03

S

S-AWC (Super-allhjulstyrning)*.....	6-36
Sidoblinkerslampor	
Glödlampans kapacitet och placering.....	10-21
Signal för sväng/körfältsbyte.....	5-61
Signalhorn.....	5-70
Skydd över lastutrymme.....	7-86
Skyltar.....	11-02
Smörjmedel.....	11-10
Smörjning av gångjärn och dörrlås.....	10-15
Snökedjor.....	10-12
Solskydd.....	7-79
Spak för hel- och halvljus.....	5-54
Spegel	
Inre backspegel.....	6-10
Utvändiga backspeglar.....	6-10
Spolare	

Strömställare.....	5-67,5-68
Vätska.....	10-06,11-10
Start med startkablar.....	8-02
Start med startkablar (Nödstart).....	8-02
Starta och stänga av motorn.....	6-18
Startlås.....	6-13

Stopplampor

Glödlampans kapacitet och placering.....	10-21
Strålkastare	

Glödlampans kapacitet och placering.....	10-21
Strålkastare	

Byte.....	10-23
Helljusblink.....	5-56
Strömställare.....	5-54
Strömställare för bakrutedefroster.....	5-68
Strömställare för strålkastarinställning.....	5-60
Strömställare för strålkastarspolare.....	5-68
Strömställare för varningsblinkers.....	5-62
Strömställare för vindruta med värme.....	5-69

Styrning

Höjdställning av ratten.....	6-09
Rattlås.....	6-17
Systemkontrollskärm.....	5-10
Säkerhetsbälten.....	4-08

Justerbar övre fästpunkt.....	4-11
Barnsäkerhet.....	4-15
Bältessträckare.....	4-14
Havande kvinnor.....	4-14
Inspektion.....	4-23
Lastbegränsare.....	4-15
Säkerhetslarmsystem*.....	3-23

Säkringar.....	10-15,10-16
----------------	-------------

Säte

Baksätet.....	4-03
---------------	------

Framsäten.....	4-02	Varningslampor.....	5-45
Gör en större lastyta så här.....	4-07	Varningssummer för lamporna.....	5-55
Inställning.....	4-02	Vaxning.....	9-04
Nackskydd.....	4-05	Verktyg.....	8-06
Värmestolar.....	4-04	Placering.....	8-05
T		Vikt.....	11-05
Takhandtag.....	7-88	Vinterdäck.....	10-12
Taklampor.....	7-82	Volymer.....	11-10
Taklucka.....	3-32	Volymer vid påfyllning.....	11-10
Tekniska Data.....	11-02	Värmestolar.....	4-04
Tidsinställning.....	7-49	Vätska	
Torkarblad		Automatväxelvätska.....	11-10
Byte av torkarbladsgummi.....	10-13	Bromsvätska.....	10-06,11-10
Torkare		CVT-vätska.....	11-10
Bakrutan.....	5-67	Kopplingsvätska.....	10-06,11-10
Vindruta.....	5-64	Kylarvätska.....	10-04,11-10
Transferolja.....	11-10	Spolarvätska.....	10-06,11-10
Tvättning.....	9-03	Vätskevolymmer och smörjmedel.....	11-10
Tyre pressure monitoring system (TPMS).....	6-100	Växellåda	
Tändstift.....	11-07	Automatisk växellåda.....	6-30
U		Vårda bilen väl.....	9-02
USB-ingång.....	7-77	Y	
Ansluta en iPod.....	7-78	Yttre och inre lampors funktion.....	10-15
Ansluta en USB-minnesenhet.....	7-77	Ö	
Utvändiga backspeglar.....	6-10	Överhettning.....	8-04
V			
Varning vid användning av lastbärare.....	6-121		
Varningslampa för dålig laddning.....	5-47		
Varningslampa för LED-strålkastare.....	5-55		

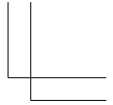
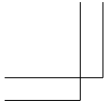

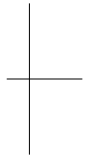
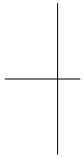

OGKW18E3

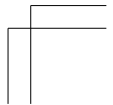
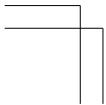

A) Generic information:

Manufacturer Postal Address

ADC Automotive Distance Control Systems GmbH
Peter-Dornier-Strasse 10, 88131 Lindau, Germany

B) Language Text:

01_RED_BG_Bulgarian	
ОПРОСТЕНА ЕС ДЕКЛАРАЦИЯ ЗА СЪОТВЕТСТВИЕ	С настоящото ADC Automotive Distance Control Systems GmbH декларира, че този тип радиосъоръжение ARS 4-A е в съответствие с Директива 2014/53/ЕС. Цялостният текст на ЕС декларацията за съответствие може да се намери на следния интернет адрес: http://continental.automotive-approvals.com/ радиочестотната лента или ленти, в която или които работи радиосъоръжението: 76–77 GHz максималната радиочестотна мощност, излъчвана в радиочестотната лента или ленти, в която или които работи радиосъоръжението.: 3.16W (35dBm RMS EIRP)
02_RED_ES_Spanish	
DECLARACIÓN UE DE CONFORMIDAD SIMPLIFICADA	Por la presente, ADC Automotive Distance Control Systems GmbH declara que el tipo de equipo radioeléctrico ARS 4-A es conforme con la Directiva 2014/53/UE. El texto completo de la declaración UE de conformidad está disponible en la dirección Internet siguiente: http://continental.automotive-approvals.com/ Banda o bandas de frecuencia en las que opera el equipo radioeléctrico: 76–77 GHz Potencia máxima de radiofrecuencia transmitida en la banda o bandas de frecuencia en las que opera el equipo radioeléctrico: 3.16W (35dBm RMS EIRP)

03_RED_CS_Czech	
ZJEDNODUŠENÉ EU PROHLÁŠENÍ O SHODĚ	Tímto ADC Automotive Distance Control Systems GmbH prohlašuje, že typ rádiového zařízení ARS 4-A je v souladu se směrnicí 2014/53/EU. Úplné znění EU prohlášení o shodě je k dispozici na této internetové adrese: http://continental.automotive-approvals.com/
	Kmitočtové pásmo (kmitočtová pásma), v němž (v nichž) rádiové zařízení pracuje: 76–77 GHz
	Maximální radiofrekvenční výkon vysílaný v kmitočtovém pásmu (v kmitočtových pásmech), v němž (v nichž) je rádiové zařízení provozováno: 3.16W (35dBm RMS EIRP)
04_RED_DA_Danish	
FORENKLET EUOVERENSSTEMMELSE SERKLÆRING	Hermed erklærer ADC Automotive Distance Control Systems GmbH, at radioudstyrstypen ARS 4-A er i overensstemmelse med direktiv 2014/53/EU. EUoverensstemmelseserklæringens fulde tekst kan findes på følgende internetadresse: http://continental.automotive-approvals.com/
	Frekvensbånd, som radioudstyret fungerer på: 76–77 GHz
	Maksimal radiofrekvensseffekt, der udsendes i de frekvensbånd, som radioudstyret fungerer på: 3.16W (35dBm RMS EIRP)
05_RED_DE_German	
VEREINFACHTE EUKONFORMITÄT SERKL ÄRUNG	Hiermit erklärt ADC Automotive Distance Control Systems GmbH, dass der Funkanlagentyp ARS 4-A der Richtlinie 2014/53/EU entspricht. Der vollständige Text der EU-Konformitätserklärung ist unter der folgenden Internetadresse verfügbar: http://continental.automotive-approvals.com/
	Das Frequenzband oder die Frequenzbänder, in dem bzw. denen die Funkanlage betrieben wird: 76–77 GHz
	Die in dem Frequenzband oder den Frequenzbändern, in

	dem bzw. denen die Funkanlage betrieben wird, abgestrahlte maximale Sendeleistung: 3.16W (35dBm RMS EIRP)
06_RED_ET_Estonian	
LIHTSUSTATUD ELI VASTAVUSDEKLARAT SIOON	Käesolevaga deklareerib ADC Automotive Distance Control Systems GmbH, et käesolev raadioseadme tüüp ARS 4-A vastab direktiivi 2014/53/EL nõuetele. ELi vastavusdeklaratsiooni täielik tekst on kättesaadav järgmisel internetiaadressil: http://continental.automotive-approvals.com/ Sagedusriba(d), millel raadioseade töötab: 76–77 GHz Raadioseadme töösagedus(t)el edastatav maksimaalne saatevõimsus: 3.16W (35dBm RMS EIRP)
07_RED_EL_Greek	
ΑΠΛΟΥΣΤΕΥΜΕΝΗ ΔΗΛΩΣΗ ΣΥΜΜΟΡΦΩΣΗΣ ΕΕ	Με την παρούσα ο/η ADC Automotive Distance Control Systems GmbH, δηλώνει ότι ο ραδιοεξοπλισμός ARS 4-A πληροί την οδηγία 2014/53/ΕΕ. Το πλήρες κείμενο της δήλωσης συμμόρφωσης ΕΕ διατίθεται στην ακόλουθη ιστοσελίδα στο διαδίκτυο: http://continental.automotive-approvals.com/ Οι ζώνες συχνοτήτων στις οποίες λειτουργεί ο ραδιοεξοπλισμός: 76–77 GHz η μέγιστη ραδιοηλεκτρική ισχύς στις ζώνες συχνοτήτων στις οποίες λειτουργεί ο ραδιοεξοπλισμός: 3.16W (35dBm RMS EIRP)
08_RED_EN_English	
SIMPLIFIED EU DECLARATION OF CONFORMITY	Hereby, ADC Automotive Distance Control Systems GmbH declares that the radio equipment type ARS 4-A is in compliance with Directive 2014/53/EU. The full text of the EU declaration of conformity is available at the following internet address: http://continental.automotive-approvals.com/ Frequency band(s) in which the radio equipment operates:

OGKW18E3

Konformitetsdeklarationer

13- 3

	76-77 GHz
	Maximum radio-frequency power transmitted in the frequency band(s) in which the radio equipment operates: 3.16W (35dBm RMS EIRP)
09_RED_FR_French	
DECLARATION UE DE CONFORMITE SIMPLIFIEE	Le soussigné, ADC Automotive Distance Control Systems GmbH, déclare que l'équipement radioélectrique du type ARS 4-A est conforme à la directive 2014/53/UE. Le texte complet de la déclaration UE de conformité est disponible à l'adresse internet suivante: http://continental.automotive-approvals.com/
	Bandes de fréquences utilisées par l'équipement radioélectrique: 76-77 GHz
	Puissance de radiofréquence maximale transmise sur les bandes de fréquences utilisées par l'équipement radioélectrique: 3.16W (35dBm RMS EIRP)
10_RED_GA_empty_no_text	
Related RED Directive not released.	
11_RED_HR_Croatian	
POJEDNOSTAVLJENA EU IZJAVA O SUKLADNOSTI	ADC Automotive Distance Control Systems GmbH ovime izjavljuje da je radijska oprema tipa ARS 4-A u skladu s Direktivom 2014/53/EU. Cjeloviti tekst EU izjave o sukladnosti dostupan je na sljedećoj internetskoj adresi: http://continental.automotive-approvals.com/
	Frekvencijski pojas (frekvencijski pojas) u kojem (kojima) radijska oprema radi: 76-77 GHz
	Najveća radiofrekvencijska snaga koja se prenosi u frekvencijskom pojasu (frekvencijskim pojasi) u kojem (kojima) radijska oprema radi: 3.16W (35dBm RMS EIRP)
12_RED_IT_Italian	

DICHIARAZIONE DI CONFORMITÀ UE SEMPLIFICATA	Il fabbricante, ADC Automotive Distance Control Systems GmbH, dichiara che il tipo di apparecchiatura radio ARS 4-A è conforme alla direttiva 2014/53/UE. Il testo completo della dichiarazione di conformità UE è disponibile al seguente indirizzo Internet: http://continental.automotive-approvals.com/
	Bande di frequenza di funzionamento dell'apparecchiatura radio: 76–77 GHz
	Massima potenza a radiofrequenza trasmessa nelle bande di frequenza in cui opera l'apparecchiatura radio: 3.16W (35dBm RMS EIRP)
13_RED_LV_Latvian	
VIENKĀRŠOTA ES ATBILSTĪBAS DEKLARĀCIJA	Ar šo ADC Automotive Distance Control Systems GmbH deklarē, ka radioiekārta ARS 4-A atbilst Direktīvai 2014/53/ES. Pilns ES atbilstības deklarācijas teksts ir pieejams šādā interneta vietnē: http://continental.automotive-approvals.com/
	Frekvenču joslu(-as), kurā(-ās) radioiekārta darbojas: 76–77 GHz
	Frekvenču joslā(-ās), kurā(-ās) darbojas radioiekārta, maksimālo pārraidītā signāla jaudu.: 3.16W (35dBm RMS EIRP)
14_RED_LT_Lithuanian	
SUPAPRASTINTA ES ATITIKTIES DEKLARACIJA	Aš, ADC Automotive Distance Control Systems GmbH, patvirtinu, kad radijo įrenginių tipas ARS 4-A atitinka Direktyvą 2014/53/ES. Visas ES atitikties deklaracijos tekstas prieinamas šiuo interneto adresu: http://continental.automotive-approvals.com/
	Dažnių juosta (-os), kurioje (-iose) veikia radijo įrenginiai: 76–77 GHz
	Didžiausia radijo dažnių galia, perduodama toje (tose) dažnių juostoje (-ose), kurioje (-iose) veikia radijo įrenginiai: 3.16W (35dBm RMS EIRP)
15_RED_HU_Hungarian	
EGYSZERŰSÍTETT	ADC Automotive Distance Control Systems GmbH igazolja,

EUMEGFELELŐSÉGI NYILATKOZAT	<p>hogy a ARS 4-A típusú rádióberendezés megfelel a 2014/53/EU irányelvnek. Az EU-megfelelőségi nyilatkozat teljes szövege elérhető a következő internetes címen: http://continental.automotive-approvals.com/</p>
	<p>Az(ok) a frekvenciasáv(ok), amely(ek)en a rádióberendezés működik: 76–77 GHz</p>
	<p>Az abban a frekvenciasávban vagy azokban a frekvenciasávokban továbbított maximális jelerősség, amely(ek)ben a rádióberendezés üzemel: 3.16W (35dBm RMS EIRP)</p>
16_RED_MT_Maltese	
DIKJARAZZJONI SSIMPLIFIKATA TA' KONFORMITÀ TAL-JE	<p>B'dan, ADC Automotive Distance Control Systems GmbH, niddikjara li dan it-tip ta' tagħmir tar-radju ARS 4-A huwa konformi mad-Direttiva 2014/53/UE. It-test kollu taddikjarazzjoni ta' konformità tal-JE huwa disponibbli f'dan l-indirizz tal-Internet li ġejj: http://continental.automotive-approvals.com/</p>
	<p>Il-medda/meded tal-frekwenza li jaħdem fihom it-tagħmir tar-radju: 76–77 GHz</p>
	<p>Il-potenza massima tal-frekwenza tar-radju trażmessa fil-medda/meded tal-frekwenza li jaħdem fihom it-tagħmir tar-radju: 3.16W (35dBm RMS EIRP)</p>
17_RED_NL_Dutch	
VEREENVOUDIGDE EUCONFORMITEITSVERK LARING	<p>Hierbij verklaar ik, ADC Automotive Distance Control Systems GmbH, dat het type radioapparaat ARS 4-A conform is met Richtlijn 2014/53/EU. De volledige tekst van de EU-conformiteitsverklaring kan worden geraadpleegd op het volgende internetadres: http://continental.automotive-approvals.com/</p>
	<p>Frequentieband(en) waarin de radioapparaatuur functioneert: 76–77 GHz</p>
	<p>Maximaal radiofrequent vermogen uitgezonden in de frequentieband(en) waarin de radioapparaatuur functioneert:</p>

	3.16W (35dBm RMS EIRP)
18_RED_PL_Polish	
UPROSZCZONA	ADC Automotive Distance Control Systems GmbH
DEKLARACJA	niniejszym oświadcza, że typ urządzenia radiowego ARS
ZGODNOŚCI UE	4-A jest zgodny z dyrektywą 2014/53/UE. Pełny tekst deklaracji zgodności UE jest dostępny pod następującym adresem internetowym: http://continental.automotive-approvals.com/
	Zakres(-ów) częstotliwości, w którym (których) pracuje urządzenie radiowe: 76–77 GHz
	Maksymalnej mocy częstotliwości radiowej emitowanej w zakresie(-ach) częstotliwości, w którym (których) pracuje urządzenie radiowe: 3.16W (35dBm RMS EIRP)
19_RED_PT_Portuguese	
DECLARAÇÃO UE DE CONFORMIDADE SIMPLIFICADA	O(a) abaixo assinado(a) ADC Automotive Distance Control Systems GmbH declara que o presente tipo de equipamento de rádio ARS 4-A está em conformidade com a Diretiva 2014/53/UE. O texto integral da declaração de conformidade está disponível no seguinte endereço de Internet: http://continental.automotive-approvals.com/
	A(s) banda(s) de frequências em que o equipamento de rádio funciona: 76–77 GHz
	A potência máxima de radiofrequências transmitida na(s) banda(s) de frequências em que o equipamento de rádio funciona: 3.16W (35dBm RMS EIRP)
20_RED_RO_Romanian	
DECLARAȚIA UE DE CONFORMITATE SIMPLIFICATĂ	Prin prezenta, ADC Automotive Distance Control Systems GmbH declară că tipul de echipament radio ARS 4-A este în conformitate cu Directiva 2014/53/UE. Textul integral al declarației UE de conformitate este disponibil la următoarea adresă internet:

	http://continental.automotive-approvals.com/
	Banda (benzile) de frecvențe în care funcționează echipamentul radio: 76–77 GHz
	Putea maximă de radiofrecvență transmisă în banda (benzile) de frecvențe în care funcționează echipamentul radio: 3.16W (35dBm RMS EIRP)
21_RED_SK_Slovak	
ZJEDNODUŠENÉ EÚ	ADC Automotive Distance Control Systems GmbH týmto vyhlasuje, že rádiové zariadenie typu ARS 4-A je v súlade so smernicou 2014/53/EÚ. Úplné EÚ vyhlásenie o zhode je k dispozícii na tejto internetovej adrese: http://continental.automotive-approvals.com/
VYHLÁSENIE O ZHODE	Frekvenčné pásmo resp. pásma, v ktorých rádiové zariadenie pracuje: 76–77 GHz
	Maximálny vysokofrekvenčný výkon prenášaný vo frekvenčnom pásme, resp. pásmach, v ktorých rádiové zariadenie pracuje: 3.16W (35dBm RMS EIRP)
22_RED_SL_Slovenian	
POENOSTAVLJENA	ADC Automotive Distance Control Systems GmbH potrjuje, da je tip radijske opreme ARS 4-A skladen z Direktivo 2014/53/EU. Celotno besedilo izjave EU o skladnosti je na voljo na naslednjem spletnem naslovu: http://continental.automotive-approvals.com/
IZJAVA EU O	
SKLADNOSTI	Frekvenčni pas ali pasovi, na katerih deluje radijska oprema: 76–77 GHz
	Največja energija za radijsko frekvenco, preneseno po frekvenčnem pasu ali pasovih, na katerih radijska oprema deluje: 3.16W (35dBm RMS EIRP)
23_RED_FL_Finnish	
YKSINKERTAISTETTU	ADC Automotive Distance Control Systems GmbH vakuuttaa, että radiolaitetyyppi ARS 4-A on direktiivin
EUVAAITIMUSTENMUKAISU	

USVAKUUTUS	2014/53/EU mukainen. EUvaatimustenmukaisuusvakuutuksen täysimittainen teksti on saatavilla seuraavassa internetosoitteessa: http://continental.automotive-approvals.com/
	Radiotaajuudet, joilla radiolaitte toimii: 76–77 GHz
	Suurin mahdollinen lähetysteho radiotaajuuksilla, joilla radiolaitte toimii: 3.16W (35dBm RMS EIRP)
24_RED_SV_Swedish	
FÖRENKLAD EUFÖRSÄKRAN	Härmed försäkrar ADC Automotive Distance Control Systems GmbH att denna typ av radioutrustning ARS 4-A
OM	överensstämmer med direktiv 2014/53/EU. Den fullständiga
ÖVERENSSTÄMMELSE	texten till EU-försäkran om överensstämmelse finns på följande webbadress: http://continental.automotive-approvals.com/
	Det eller de frekvensband där radioutrustningen arbetar: 76–77 GHz
	Den maximala radiofrekvensseffekt som överförs inom det eller de frekvensband där radioutrustningen arbetar: 3.16W (35dBm RMS EIRP)

OGKW18E3

Konformitetsdeklarationer

13- 9

C) Language Text (EFTA Countries):

01_RED_IS_Icelandic EINFÖLDUÐ ESB SAMRÆMISYFIRLÝSING	Hér með lýsir ADC Automotive Distance Control Systems GmbH því yfir, að fjarskiptabúnaðurinn að gerð ARS 4-A er í samræmi við tilskipun 2014/53/ ESB. Textinn í fullri lengd um Samræmisyfirlýsingu ESB er aðgengilegur á eftirfarandi veffangi: http://continental.automotive-approvals.com/
	Bandbreidd(ir), sem fjarskiptabúnaðurinn starfar í: 76–77 GHz
	Hámarks fjarskiptiðni sendistyrkleika í bandbreiddinni/bandbreiddunum sem fjarskiptabúnaðurinn starfar í: 3.16W (35dBm RMS EIRP)

D) Language Text (Custom Union Agreement between EU and Turkey):

01_RED_TR_Turkish BASITLEŞTİRİLMİŞ AB UYGUNLUK BEYANI	İşbu belge ile, ADC Automotive Distance Control Systems GmbH şirketi ARS 4-A tipi radyo ekipmanının 2014/53/AB sayılı direktife uygun olduğunu beyan eder. AB uygunluk beyanının tam metni aşağıdaki İnternet adresinde mevcuttur: http://continental.automotive-approvals.com/
	Radyo cihazının çalıştığı frekans bandı/bantları: 76–77 GHz
	Radyo ekipmanının çalıştığı frekans bandında/bantlarında iletilen maksimum radyo frekans gücü: 3.16W (35dBm RMS EIRP)

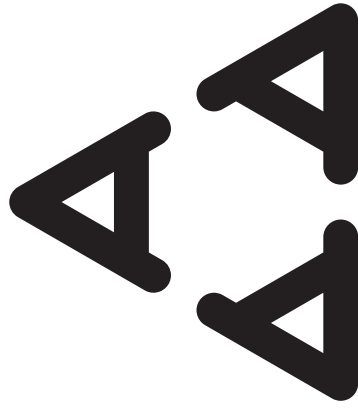

M011 14

 CCAB14LP3280T4

Certified for use in Hong Kong
經驗證可在香港使用

Certificate No. 證書號碼
HK0021400111



A) Generic information:

Manufacturer Postal Address

ADC Automotive Distance Control Systems GmbH
Peter-Dornier-Strasse 10, 88131 Lindau, Germany

B) Language Text:

01_RED_BG_Bulgarian	С настоящото ADC Automotive Distance Control Systems GmbH декларира, че този тип радиосъоръжение SRR 3-A е в съответствие с Директива 2014/53/ЕС. Цялостният текст на ЕС декларацията за съответствие може да се намери на следния интернет адрес: http://continental.automotive-approvals.com/ радиочестотната лента или ленти, в която или които работи радиосъоръжението: 24.05–24.25 GHz максималната радиочестотна мощност, използвана в радиочестотната лента или ленти, в която или които работи радиосъоръжението.: 100mW (20 dBm) Peak EIRP
02_RED_ES_Spanish	Por la presente, ADC Automotive Distance Control Systems GmbH declara que el tipo de equipo radioeléctrico SRR 3-A es conforme con la Directiva 2014/53/UE. El texto completo de la declaración UE de conformidad está disponible en la dirección internet siguiente: http://continental.automotive-approvals.com/ Banda o bandas de frecuencia en las que opera el equipo radioeléctrico: 24.05–24.25 GHz Potencia máxima de radiofrecuencia transmitida en la banda o bandas de frecuencia en las que opera el equipo radioeléctrico: 100mW (20 dBm) Peak EIRP
03_RED_CS_Czech	Tímto ADC Automotive Distance Control Systems GmbH prohlašuje, že typ rádiového zařízení SRR 3-A, je v souladu se směrnicí 2014/53/EU. Uplné znění EU prohlášení o shodě je k dispozici na této internetové adrese: http://continental.automotive-approvals.com/ Kmitočtové pásmo (kmitočtová pásma), v němž (v nichž) rádiové zařízení pracuje: 24.05–24.25 GHz Maximální radiofrekvenci výkon vysílání v kmitočtovém pásmu (v kmitočtových pásmech), v němž (v nichž) je rádiové zařízení provozováno: 100mW (20 dBm) Peak EIRP
04_RED_DA_Danish	Hermed erklærer ADC Automotive Distance Control Systems GmbH, at radioudstyrtypen SRR 3-A er i overensstemmelse med direktiv 2014/53/EU. Euoverensstemmelseserklæringens fulde tekst kan findes på følgende internetadresse: http://continental.automotive-approvals.com/ Frekvensbånd, som radioudstyret fungerer på: 24.05–24.25 GHz Maksimal radiofrekvensseffekt, der udsendes i de frekvensbånd, som radioudstyret fungerer på: 100mW (20 dBm) Peak EIRP
05_RED_DE_German	Hiermit erklärt ADC Automotive Distance Control Systems GmbH, dass der Funklagentyp SRR 3-A der Richtlinie 2014/53/EU entspricht. Der vollständige Text der EU-Konformitätserklärung ist unter der folgenden Internetadresse verfügbar: http://continental.automotive-approvals.com/ Das Frequenzband oder die Frequenzbänder, in dem bzw. denen die Funkanlage betrieben wird: 24.05–24.25 GHz Die in dem Frequenzband oder den Frequenzbändern, in dem bzw. denen die

	Funkanlage betrieben wird, abgestrahlte maximale Sendeleistung: 100mW (20 dBm) Peak EIRP
06_RED_ET_Estonian	
LIHTSUSTATUD ELI VASTAVUSDEKLA RATSIIOON	Käesolevaga deklareerib ADC Automotive Distance Control Systems GmbH, et käesolev raadioseadme tüüp SRR 3-A vastab direktiivi 2014/53/EL nõuetele. ELi vastavusdeklaratsioonit täielik tekst on kättesaadav järgmisel Internetiaadressil: http://continental.automotive-approvals.com/ Sagedusriba(d), millel raadioseade töötab: 24.05–24.25 GHz
	Raadioseadme töösaadus(t)el edastatav maksimaalne saatetavõimsus: 100mW (20 dBm) Peak EIRP
07_RED_EL_Greek	
ΑΠΟΛΥΤΕΥΜΕΝΗ ΔΗΛΩΣΗ ΣΥΜΜΟΡΦΩΣΗΣ ΕΕ	Με την παρούσα ο/η ADC Automotive Distance Control Systems GmbH, δηλώνει ότι ο ραδιοεξοπλισμός SRR 3-A πληροί την οδηγία 2014/53/ΕΕ. Το πλήρες κείμενο της δήλωσης συμμόρφωσης ΕΕ διατίθεται στην ακόλουθη ιστοσελίδα στο διαδίκτυο: http://continental.automotive-approvals.com/ Οι ζώνες συχνότητων στις οποίες λειτουργεί ο ραδιοεξοπλισμός:: 24,05–24,25 GHz η μέγιστη ραδιοηλεκτρική ισχύς στις ζώνες συχνότητων στις οποίες λειτουργεί ο ραδιοεξοπλισμός: 100mW (20 dBm) Peak EIRP
08_RED_EN_English	
SIMPLIFIED EU DECLARATION OF CONFORMITY	Hereby, ADC Automotive Distance Control Systems GmbH declares that the radio equipment type SRR 3-A is in compliance with Directive 2014/53/EU. The full text of the EU declaration of conformity is available at the following internet address: http://continental.automotive-approvals.com/ Frequency band(s) in which the radio equipment operates: 24.05–24.25 GHz Maximum radio-frequency power transmitted in the frequency band(s) in which the radio equipment operates: 100mW (20 dBm) Peak EIRP
09_RED_FR_French	
DECLARATION UE DE CONFORMITE SIMPLIFIEE	Le soussigné, ADC Automotive Distance Control Systems GmbH, déclare que l'équipement radioélectrique du type SRR 3-A est conforme à la directive 2014/53/UE. Le texte complet de la déclaration UE de conformité est disponible à l'adresse internet suivante: http://continental.automotive-approvals.com/ Bandes de fréquences utilisées par l'équipement radioélectrique: 24.05–24.25 GHz Puissance de radiofréquence maximale transmise sur les bandes de fréquences utilisées par l'équipement radioélectrique: 100mW (20 dBm) Peak EIRP
10_RED_IS_Icelandic	
	Related RED Directive not released.
11_RED_HR_Croatian	
POJEDNOSTAVLJE NA EU IZJAVA O SUKLADNOSTI	ADC Automotive Distance Control Systems GmbH ovime izjavljuje da je radijska oprema tipa SRR 3-A u skladu s Direktivom 2014/53/EU. Cjeloviti tekst EU izjave o sukladnosti dostupan je na sljedećoj internetskoj adresi: http://continental.automotive-approvals.com/ Frekvencijski pojas (frekvencijski pojas) u kojem (kojima) radijska oprema radi: 24.05–24.25 GHz Najveća radiofrekvencijska snaga koja se prenosi u frekvencijskom pojasu (frekvencijskim pojasima) u kojem (kojima) radijska oprema radi: 100mW (20 dBm) Peak EIRP
12_RED_IT_Italian	
DICHIARAZIONE DI CONFORMITÀ UE SEMPLIFICATA	Il fabbricante, ADC Automotive Distance Control Systems GmbH, dichiara che il tipo di apparecchiatura radio SRR 3-A è conforme alla direttiva 2014/53/UE. Il testo completo della dichiarazione di conformità UE è disponibile al seguente indirizzo Internet: http://continental.automotive-approvals.com/ Bande di frequenza di funzionamento dell'apparecchiatura radio: 24.05–24.25 GHz Massima potenza a radiofrequenza trasmessa nelle bande di frequenza in cui opera l'apparecchiatura radio:

	100mW (20 dBm) Peak EIRP
13_RED_LV_Latvian	
VIENKĀRŠŌTA ES ATBILSTĪBAS DEKLARĀCIJA	Ar šo ADC Automotive Distance Control Systems GmbH deklarē, ka radioiekārtā SRR 3-A atbilst Direktīvai 2014/53/ES. Pils ES atbilstības deklarācijas teksts ir pieejams šādā interneta vietnē: http://continental.automotive-approvals.com/
	Frekvencu joslu(-ās), kurā(-ās) radioiekārtas darbojas: 24.05–24.25 GHz
	Frekvencu josla(-ās), kurā(-ās) darbojas radioiekārtas, maksimālo pārraidītā signāla jaudu: . 100mW (20 dBm) Peak EIRP
14_RED_LT_Lithuanian	
SUPAPRĀSTINTA ES ATITIKTĪBAS DEKLARĀCIJA	Aš, ADC Automotive Distance Control Systems GmbH, patvirtinu, kad radiojėringinių tipas SRR 3-A atitinka Direktivą 2014/53/ES. Visas ES atitiktis deklaracijos tekstas prieinamas šiuo interneto adresu: http://continental.automotive-approvals.com/
	Dažnių juosta (-os), kuriųje (-iose) veikia radiojėringiniai: 24.05–24.25 GHz
	Didžiausia radijo dažnių galia, perduodama toje (tose) dažnių juostoje (-ose), kuriųje (-iose) veikia radiojėringiniai: 100mW (20 dBm) Peak EIRP
15_RED_HU_Hungarian	
EGYSZERŪSITETT EUMEGFELELŐSÉGI NYILATKOZAT	ADC Automotive Distance Control Systems GmbH igazolja, hogy a SRR 3-A típusú rádióberendezés megfelel a 2014/53/EU irányelvnek. Az EU-megfelelőségi nyilatkozat teljes szövege elérhető a következő internetes címen: . http://continental.automotive-approvals.com/
	Az(ok) a frekvenciasáv(ok), amely(ek)ben a rádióberendezés működik: 24.05–24.25 GHz
	Az abban a frekvenciasávban vagy azokban a frekvenciasávokban továbbított maximális teljesítség, amely(ek)ben a rádióberendezés üzemel: 100mW (20 dBm) Peak EIRP
16_RED_MT_Maltese	
DIKJARAZZJONI SSIMPLIFIKATA TA' KONFORMITÀ TALUE	B'dan, ADC Automotive Distance Control Systems GmbH, niċċikjara li dan it-tip ta' tagħmir tar-radju SRR 3-A huwa konformi mad-Direttiva 2014/53/UE. It-test kollu tad-dikjarazzjoni ta' konformità tal-UE huwa disponibbli f'dan l-indirizz tal-Internet li ġej: http://continental.automotive-approvals.com/
	Il-medda/meded tal-frekwenza li jghdem fihom it-tagħmir tar-radju: 24.05–24.25 GHz
	Il-potenza massima tal-frekwenza tar-radju trażmessa fil-medda/meded tal-frekwenza li jghdem fihom it-tagħmir tar- radju: 100mW (20 dBm) Peak EIRP
17_RED_NL_Dutch	
VEREENVOUDIGDE EUCONFORMITEITSV ERKLARING	Hierbij verklaar ik, ADC Automotive Distance Control Systems GmbH, dat het type radioapparaatuur SRR 3-A conform is met Richtlijn 2014/53/EU. De volledige tekst van de EU-conformiteitsverklaring kan worden geraadpleegd op het volgende internetadres: http://continental.automotive-approvals.com/
	Frequentieband(en) waarin de radioapparaatuur functioneert: 24.05–24.25 GHz
	Maximaal radiofrequent vermogen uitgezonden in de frequentieband(en) waarin de radioapparaatuur functioneert: 100mW (20 dBm) Peak EIRP
18_RED_PL_Polish	
UPROSZCZONA DEKLARACJA ZGODNOŚCI UE	ADC Automotive Distance Control Systems GmbH niniejszym oświadczam, że typ urządzenia radiowego SRR 3-A jest zgodny z dyrektywą 2014/53/UE. Pełny tekst deklaracji zgodności UE jest dostępny pod następującym adresem internetowym: http://continental.automotive-approvals.com/
	Zakres(-ów) częstotliwości, w którym (których) pracuje urządzenie radiowe: 24.05–24.25 GHz
	Maksymalnej mocy częstotliwości radiowej emitowanej w zakresie(-ach) częstotliwości, w którym (których) pracuje urządzenie radiowe: 100mW (20 dBm) Peak EIRP
19_RED_PT_Portuguese	

DECLARAÇÃO UE DE CONFORMIDADE SIMPLIFICADA	O(a) abaixo assinado(a) ADC Automotive Distance Control Systems GmbH declara que o presente tipo de equipamento de rádio SRR 3-A está em conformidade com a Diretiva 2014/53/UE. O texto integral da declaração de conformidade está disponível no seguinte endereço de Internet: http://continental.automotive-approvals.com/
	A(s) banda(s) de frequências em que o equipamento de rádio funciona: 24.05–24.25 GHz
	A potência máxima de radiofrequências transmitida na(s) banda(s) de frequências em que o equipamento de rádio funciona: 100mW (20 dBm) Peak EIRP
20_RED_RO_Romanian	
DECLARAȚIA UE DE CONFORMITATE SIMPLIFICATA	Prin prezenta, ADC Automotive Distance Control Systems GmbH declară că tipul de echipament radio SRR 3-A este în conformitate cu Directiva 2014/53/UE. Textul integral al declarației UE de conformitate este disponibil la următoarea adresă internet: http://continental.automotive-approvals.com/
	Banda (benzile) de frecvențe în care funcționează echipamentul radio: 24.05–24.25 GHz
	Puterea maximă de radiofrecvență transmisă în banda (benzile) de frecvențe în care funcționează echipamentul radio: 100mW (20 dBm) Peak EIRP
21_RED_SK_Slovak	
ZJEDNODUŠENÉ EU VYHLÁSENIE O ZHODE	ADC Automotive Distance Control Systems GmbH týmto vyhlasuje, že rádiové zariadenie typu SRR 3-A je v súlade so smernicou 2014/53/EU. Úplné EU vyhlásenie o zhode je k dispozícii na tejto internetovej adrese: http://continental.automotive-approvals.com/
	Frekvenčné pásmo resp. pásma, v ktorých rádiové zariadenie pracuje: 24.05–24.25 GHz
	Maximálny vysokofrekvenčný výkon prenášaný vo frekvenčnom pásme, resp. pásmach, v ktorých rádiové zariadenie pracuje: 100mW (20 dBm) Peak EIRP
22_RED_SL_Slovenian	
POENOSTAVLJENA IZJAVA EU O SKLADNOSTI	ADC Automotive Distance Control Systems GmbH potrjuje, da je tip radijske opreme SRR 3-A skladen z Direktivo 2014/53/EU. Celotno besedilo izjave EU o skladnosti je na voljo na naslednjem spletnem naslovu: http://continental.automotive-approvals.com/
	Frekvenčni pas ali pasovi, na katerih deluje radijska oprema: 24.05–24.25 GHz
	Največja energija za radijsko frekvenco, preneseno po frekvenčnem pasu ali pasovih, na katerih radijska oprema deluje: 100mW (20 dBm) Peak EIRP
23_RED_FI_Finnish	
YKSINKERTAISTETTU EU-VAATIMUSTENMUKAISUUSVAKUUTUS	ADC Automotive Distance Control Systems GmbH vakuuttaa, että radiolaitetyyppi SRR 3-A on direktiivin 2014/53/EU mukainen. EU-vaatimustenmukaisuusvakuutuksen täysimittainen teksti on saatavilla seuraavassa internetosoitteessa: http://continental.automotive-approvals.com/
	Radiotaajuudet, jolla radiolaitte toimii: 24.05–24.25 GHz
	Suurin mahdollinen lähetysteho radiotaajuuksilla, jolla radiolaitte toimii: 100mW (20 dBm) Peak EIRP
24_RED_SV_Swedish	
FÖRENKLAD EU-FÖRSÄKRAN OM ÖVERENSSTÄMME LSE	Härmed försäkrar ADC Automotive Distance Control Systems GmbH att denna typ av radioutrustning SRR 3-A överensstämmer med direktiv 2014/53/EU. Den fullständiga texten till EU-försäkran om överensstämmelse finns på följande webbadress: http://continental.automotive-approvals.com/
	Det eller de frekvensband där radioutrustningen arbetar: 24.05–24.25 GHz
	Den maximala radiofrekvenseffekt som överförs inom det eller de frekvensband där radioutrustningen arbetar: 100mW (20 dBm) Peak EIRP

C) Language Text (EFTA Countries):

SRR3-A : OUTLANDER / OUTLANDER PHEV / ECLIPSE CROSS

01_RED_IS_Icelandic

EINFÖLDUÐ ESB SAMRÆMISYFIRLÝ SING	Hér með lýsir ADC Automotive Distance Control Systems GmbH því yfir, að fjarskiptabúnaðurinn að gerð SRR 3-A er í samræmi við tilskipun 2014/53/ESB. Textinn í fullri lengd um Samræmisyfirlýsingu ESB er aðgengilegur á eftirfarandi veffangi: http://continental.automotive-approvals.com/
	Bandbreidd(ir), sem fjarskiptabúnaðurinn starfar í: 24.05–24.25 GHz
	Hámarks fjarskiptaföni sendistyrkleika í bandbreiddinni/bandbreiddunum sem fjarskiptabúnaðurinn starfar í: 100mW (20 dBm)/Peak EIRP

D) Language Text (Custom Union Agreement between EU and Turkey):

SRR3-A : OUTLANDER / OUTLANDER PHEV / ECLIPSE CROSS

01_RED_TR_Turkish

BASITLEŞTİRİLMİŞ AB UYGUNLUK BEYANI	İşbu belge ile, ADC Automotive Distance Control Systems GmbH şirketi SRR 3-A tipi radyo ekipmanının 2014/53/AB sayılı direktife uygun olduğunu beyan eder. AB uygunluk beyanının tam metni aşağıdaki internet adresinde mevcuttur: http://continental.automotive-approvals.com/
	Radyo cihazının çalıştığı frekans bandı/bantları: 24.05–24.25 GHz
	Radyo ekipmanının çalıştığı frekans bandında/bantlarında iletilen maksimum radyo frekans gücü: 100mW (20 dBm)/Peak EIRP

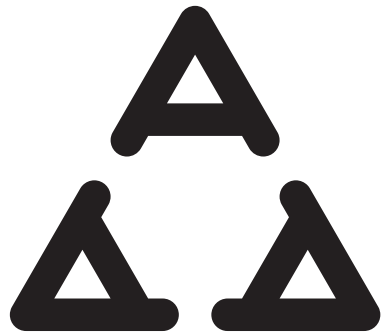

V011 16



A) Generic information:

Manufacture Postal Address
VISTEON CORPORATION
 One Village Center Drive, Van Buren Township, Michigan USA

B) Language Text:

01_RED_BG_Bulgarian	
ОПРОСТЕНА ЕС ДЕКЛАРАЦИЯ ЗА СЪОТВЕТСТВИЕ	С настоящото VISTEON CORPORATION декларира, че този тип радиосъоръжение MDGM10 е в съответствие с Директива 2014/53/ЕС. Цялостният текст на ЕС декларацията за съответствие може да се намери на следния интернет адрес: http://www.mitsubishi-motors.co.jp/en/red-doc/
	радиочестотната лента или ленти, в която или които работи радиосъоръжението: 2.402-2.480 GHz
	максималната радиочестотна мощност, излъчвана в радиочестотната лента или ленти, в която или които работи радиосъоръжението.: 4 dbm
02_RED_ES_Spanish	
DECLARACIÓN UE DE CONFORMIDAD SIMPLIFICADA	Por la presente, VISTEON CORPORATION declara que el tipo de equipo radioeléctrico MDGM10 es conforme con la Directiva 2014/53/UE. El texto completo de la declaración UE de conformidad está disponible en la dirección Internet siguiente: http://www.mitsubishi-motors.co.jp/en/red-doc/
	Banda o bandas de frecuencia en las que opera el equipo radioeléctrico: 2.402-2.480 GHz
	Potencia máxima de radiofrecuencia transmitida en la banda o bandas de frecuencia en las que opera el equipo radioeléctrico:

	4 dbm
03_RED_CS_Czech	
ZJEDNODUŠENÉ EU PROHLÁŠENÍ O SHODĚ	Tímto VISTEON CORPORATION prohlašuje, že typ rádiového zařízení MDGMY10 je v souladu se směrnici 2014/53/EU. Úplné znění EU prohlášení o shodě je k dispozici na této internetové adrese: http://www.mitsubishi-motors.co.jp/en/red-doc/ Kmitočtové pásmo (kmitočtová pásma), v němž (v nichž) rádiové zařízení pracuje: 2.402-2.480 GHz Maximální radiofrekvenční výkon vysílaný v kmitočtovém pásmu (v kmitočtových pásmech), v němž (v nichž) je rádiové zařízení provozováno: 4 dbm
04_RED_DA_Danish	
FORENKLET EUOVERENSSTEMM ELSEKILÆRI NG	Hermed erklærer VISTEON CORPORATION, at radioudstyrstypen MDGMY10 er i overensstemmelse med direktiv 2014/53/EU. EUoverensstemmelseserklæringens fulde tekst kan findes på følgende internetadresse: http://www.mitsubishi-motors.co.jp/en/red-doc/ Frekvensbånd, som radioudstyret fungerer på: 2.402-2.480 GHz Maksimal radiofrekvenseffekt, der udsendes i de frekvensbånd, som radioudstyret fungerer på: 4 dbm
05_RED_DE_German	
VEREINFACHTE EUKONFORMITÄTSEKTLÄRUNG	Hiermit erklärt VISTEON CORPORATION, dass der Funkanlagentyp MDGMY10 der Richtlinie 2014/53/EU entspricht. Der vollständige Text der EU-Konformitätserklärung ist unter der folgenden Internetadresse verfügbar: http://www.mitsubishi-motors.co.jp/en/red-doc/ Das Frequenzband oder die Frequenzbänder, in dem bzw.

	denen die Funkanlage betrieben wird: 2.402-2.480 GHz
	Die in dem Frequenzband oder den Frequenzbändern, in dem bzw. denen die Funkanlage betrieben wird, abgestrahlte maximale Sendeleistung: 4 dbm
06_RED_ET_Estonian	
LIHTSUSTATUD ELI VASTAVUSDEKLARATSI00N	Käesolevaga deklareerib VISTEON CORPORATION, et käesolev raadioseadme tüüp MDGMY10 vastiab direktiivi 2014/53/EL nõuetele. ELi vastavusdeklaratsiooni täielik tekst on kättesaadav järgmisel internetiaadressil: http://www.mitsubishi-motors.co.jp/en/red-doc/
	Sagedusriba(d), millel raadioseade töötab: 2.402-2.480 GHz
	Raadioseadme töösagedus(t)el edastatav maksimaalne saatevõimsus: 4 dbm
07_RED_EL_Greek	
ΑΠΛΟΥΣΤΕΥΜΕΝΗ ΔΗΛΩΣΗ ΣΥΜΜΟΡΦΩΣΗΣ ΕΕ	Με την παρούσα ο/η VISTEON CORPORATION, δηλώνει ότι ο ραδιοεξοπλισμός MDGMY10 πληροί την οδηγία 2014/53/ΕΕ. Το πλήρες κείμενο της δήλωσης συμμόρφωσης ΕΕ διατίθεται στην ακόλουθη ιστοσελίδα στο διαδίκτυο: http://www.mitsubishi-motors.co.jp/en/red-doc/
	Οι ζώνες συχνοτήτων στις οποίες λειτουργεί ο ραδιοεξοπλισμός:: 2.402-2.480 GHz
	η μέγιστη ραδιοηλεκτρική ισχύς στις ζώνες συχνοτήτων στις οποίες λειτουργεί ο ραδιοεξοπλισμός: 4 dbm
08_RED_EN_English	

SIMPLIFIED EU DECLARATION OF CONFORMITY	<p>Hereby, VISTEON CORPORATION declares that the radio equipment type MDGMY10 is in compliance with Directive 2014/53/EU. The full text of the EU declaration of conformity is available at the following internet address: http://www.mitsubishi-motors.co.jp/en/red-doc/</p> <p>Frequency band(s) in which the radio equipment operates: 2.402-2.480 GHz</p> <p>Maximum radio-frequency power transmitted in the frequency band(s) in which the radio equipment operates: 4 dbm</p>
09_RED_FR_French	
DECLARATION UE DE CONFORMITE SIMPLIFIEE	<p>Le soussigné, VISTEON CORPORATION, déclare que l'équipement radioélectrique du type MDGMY10 est conforme à la directive 2014/53/UE. Le texte complet de la déclaration UE de conformité est disponible à l'adresse internet suivante: http://www.mitsubishi-motors.co.jp/en/red-doc/</p> <p>Bandes de fréquences utilisées par l'équipement radioélectrique: 2.402-2.480 GHz</p> <p>Puissance de radiofréquence maximale transmise sur les bandes de fréquences utilisées par l'équipement radioélectrique: 4 dbm</p>
10_RED_GA_empty_no_text	
11_RED_HR_Croatian	
POJEDNOSTAVLJENA EU IZJAVA O SUKLADNOSTI	<p>VISTEON CORPORATION ovime izjavljuje da je radijska oprema tipa MDGMY10 u skladu s Direktivom 2014/53/EU. Cjeloviti tekst EU izjave</p>

OGKW18E3

Konformitetsdeklarationer

13- 21

	o sukladnosti dostupan je na sljedećoj internetskoj adresi: http://www.mitsubishi-motors.co.jp/en/red-doc/
	Frekvencijski pojas (frekvencijski pojas) u kojem (kojima) radijska oprema radi: 2.402-2.480 GHz
	Najveća radiofrekvencijska snaga koja se prenosi u frekvencijskom pojasu (frekvencijskim pojasima) u kojem (kojima) radijska oprema radi: 4 dbm
12_RED_IT_Italian	
DICHIARAZIONE DI CONFORMITÀ UE SEMPLIFICATA	Il fabbricante, VISTEON CORPORATION, dichiara che il tipo di apparecchiatura radio MDGMY10 è conforme alla direttiva 2014/53/UE. Il testo completo della dichiarazione di conformità UE è disponibile al seguente indirizzo Internet: http://www.mitsubishi-motors.co.jp/en/red-doc/
	Bande di frequenza di funzionamento dell'apparecchiatura radio: 2.402-2.480 GHz
	Massima potenza a radiofrequenza trasmessa nelle bande di frequenza in cui opera l'apparecchiatura radio: 4 dbm
13_RED_LV_Latvian	
VIENKĀRŠOTA ES ATBILSTĪBAS DEKLARĀCIJA	Ar šo VISTEON CORPORATION deklarē, ka radioiekārtā MDGMY10 atbilst Direktīvai 2014/53/ES. Pilns ES atbilstības deklarācijas teksts ir pieejams šādā interneta vietnē: http://www.mitsubishi-motors.co.jp/en/red-doc/
	Frekvenču joslu(-as), kurā(-ās) radioiekārtas darbojas: 2.402-2.480 GHz
	Frekvenču joslā(-ās), kurā(-ās) darbojas radioiekārtas, maksimālo pārraidītā signāla jaudu.:

	4 dbm
14_RED_LT_Lithuanian	
SUPAPRASTINTA ES ATTIKTIES DEKLARACIJA	Aš, VISTEON CORPORATION, patvirtinu, kad radijo įrenginių tipas MDGMY10 atitinka Direktyvą 2014/53/ES. Visas ES atitikties deklaracijos tekstas prieinamas šiuo interneto adresu: http://www.mitsubishi-motors.co.jp/en/red-doc/
	Dažnių juosta (-os), kurioje (-iose) veikia radijo įrenginiai: 2.402-2.480 GHz
	Didžiausia radijo dažnių galia, perduodama toje (tose) dažnių juostoje (-ose), kurioje (-iose) veikia radijo įrenginiai: 4 dbm
15_RED_HU_Hungarian	
EGYSZERŪSÍTETT EUMEGFELELŐSÉGI NYILATKOZAT	VISTEON CORPORATION igazolja, hogy a MDGMY10 típusú rádióberendezés megfelel a 2014/53/EU irányelvnek. Az EU-megfelelőségi nyilatkozat teljes szövege elérhető a következő internetes címen:. http://www.mitsubishi-motors.co.jp/en/red-doc/
	Az(ok) a frekvenciasáv(ok), amely(ek)ben a rádióberendezés működik: 2.402-2.480 GHz
	Az abban a frekvenciasávban vagy azokban a frekvenciasávokban továbbított maximális jelerősség, amely(ek)ben a rádióberendezés üzemel: 4 dbm
16_RED_MT_Maltese	
DIKJARAZZJONI SSIMPLIFIKATA TA' KONFORMITÀ TAL-UE	B'dan, VISTEON CORPORATION, niddikjara li dan it-tip ta' tagħmir tar-raġju MDGMY10 huwa konformi mad-Direttiva 2014/53/UE. It-test kollu tad-dikjarazzjoni ta' konformità tal-UE huwa disponibbli f'dan l-indirizz tal-Internet li ġej: http://www.mitsubishi-motors.co.jp/en/red-doc/
	Il-medda/meded tal-frekwenza li jaħdem fihom it-tagħmir

	<p>tar-radju: 2.402-2.480 GHz</p> <p>Il-potenza massima tal-frekwenza tar-radju trażmessa fil-medda/meded tal-frekwenza</p> <p>Ij jahdem fihom it-tagħmir tar- radju: 4 dbm</p>
17_RED_NL_Dutch	
VEREENVOUDIGDE	
EU-CONFORMITEITSVERKLARING	<p>Hierbij verklaar ik, VISTEON CORPORATION, dat het type radioapparatuur MDGMY10 conform is met Richtlijn 2014/53/EU. De volledige tekst van de EU-conformiteitsverklaring kan worden geraadpleegd op het volgende internetadres: http://www.mitsubishi-motors.co.jp/en/red-doc/</p> <p>Frequentieband(en) waarin de radioapparatuur functioneert: 2.402-2.480 GHz</p> <p>Maximaal radiofrequent vermogen uitgezonden in de frequentieband(en) waarin de radioapparatuur functioneert: 4 dbm</p>
18_RED_PL_Polish	
UPROSZCZONA	
DEKLARACJA	
ZGODNOŚCI UE	<p>VISTEON CORPORATION niniejszym oświadcza, że typ urządzenia radiowego MDGMY10 jest zgodny z dyrektywą 2014/53/UE. Pełny tekst deklaracji zgodności UE jest dostępny pod następującym adresem internetowym: http://www.mitsubishi-motors.co.jp/en/red-doc/</p> <p>Zakres(-ów) częstotliwości, w którym (których) pracuje urządzenie radiowe: 2.402-2.480 GHz</p> <p>Maksymalnej mocy częstotliwości radiowej emitowanej w zakresie(-ach) częstotliwości, w którym (których) pracuje urządzenie radiowe: 4 dbm</p>
19_RED_PT_Portuguese	
DECLARAÇÃO UE DE	
CONFORMIDADE	<p>O(a) abaixo assinado(a) VISTEON CORPORATION declara que o presente tipo de equipamento de rádio</p>

SIMPLIFICADA	<p>MDGM10 está em conformidade com a Diretiva 2014/53/UE. O texto integral da declaração de conformidade está disponível no seguinte endereço de Internet: http://www.mitsubishi-motors.co.jp/en/red-doc/</p> <p>A(s) banda(s) de frequências em que o equipamento de rádio funciona: 2.402-2.480 GHz</p> <p>A potência máxima de radiofrequências transmitida na(s) banda(s) de frequências em que o equipamento de rádio funciona: 4 dbm</p>
20_RED_RO_Romanian	
DECLARAȚIA UE DE CONFORMITATE SIMPLIFICATĂ	<p>Prin prezenta, VISTEON CORPORATION declară că tipul de echipamente radio MDGM10 este în conformitate cu Directiva 2014/53/UE. Textul integral al declarației UE de conformitate este disponibil la următoarea adresă internet: http://www.mitsubishi-motors.co.jp/en/red-doc/</p> <p>Banda (benzile) de frecvențe în care funcționează echipamentul radio: 2.402-2.480 GHz</p> <p>Puterea maximă de radiofrecvență transmisă în banda (benzile) de frecvențe în care funcționează echipamentul radio: 4 dbm</p>
21_RED_SK_Slovak	
ZJEDNODUŠENÉ EÚ VYHLÁSENIE O ZHODE	<p>VISTEON CORPORATION týmto vyhlasuje, že rádiové zariadenie typu MDGM10 je v súlade so smernicou 2014/53/EÚ. Úplné EÚ vyhlásenie o zhode je k dispozícii na tejto internetovej adrese: http://www.mitsubishi-motors.co.jp/en/red-doc/</p> <p>Frekvenčné pásmo resp. pásma, v ktorých rádiové zariadenie pracuje: 2.402-2.480 GHz</p>

	Maximálny vysokofrekvenčný výkon prenášaný vo frekvenčnom pásme, resp. pásmach, v ktorých rádiové zariadenie pracuje: 4 dbm
22_RED_SL_Slovenian	
POENOSTAVLJENA IZJAVA EU O SKLADNOSTI	VISTEON CORPORATION potrjuje, da je tip radijske opreme MDGMY10 skladen z Direktivo 2014/53/EU. Čelotno besedilo izjave EU o skladnosti je na voljo na naslednjem spletnem naslovu: http://www.mitsubishi-motors.co.jp/en/red-doc/ Frekvenčni pas ali pasovi, na katerih deluje radijska oprema: 2.402-2.480 GHz Največja energija za radijsko frekvenco, preneseno po frekvenčnem pasu ali pasovih, na katerih radijska oprema deluje: 4 dbm
23_RED_FI_Finnish	
YKSINKERTAISTETTU EUVAATIMUSTENMUKAISUUSVAKUUTUS	VISTEON CORPORATION vakuuttaa, että radiolaitetyyppi MDGMY10 on direktiivin 2014/53/EU mukainen. EUvaatimustenmukaisuusvakuutuksen täysimittainen teksti on saatavilla seuraavassa internetosoitteessa: http://www.mitsubishi-motors.co.jp/en/red-doc/ Radiotaajuudet, joilla radiolaitte toimii: 2.402-2.480 GHz Suurin mahdollinen lähetysteho radiotaajuuksilla, joilla radiolaitte toimii: 4 dbm
24_RED_SV_Swedish	
FÖRENKLAD EUFÖRSÄKRAN OM ÖVERENSSTÄMMELSE	Härmed försäkrar VISTEON CORPORATION att denna typ av radioutrustning MDGMY10 överensstämmer med direktiv 2014/53/EU. Den fullständiga texten till EU-försäkran om överensstämmelse finns på följande webbadress:

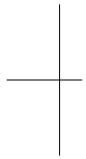
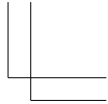
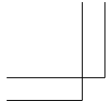

	http://www.mitsubishi-motors.co.jp/en/red-doc/
	Det eller de frekvensband där radioustrueringen arbetar: 2.402-2.480 GHz
	Den maximala radiofrekvenseffekt som överförs inom det eller de frekvensband där radioustrueringen arbetar: 4 dbm

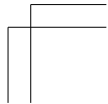
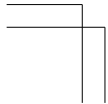
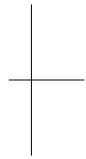

OGKW18E3

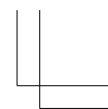
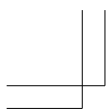

109

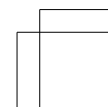
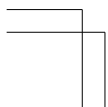
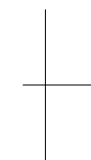

A) Generic information:

Manufacturer Postal Address

Continental Automotive GmbH
Seimensstrasse12 D-93055 Regensburg Germany

B) Language Text:

01_RED_BG_Bulgarian	
ОПРОСТЕНА ЕС ДЕКЛАРАЦИЯ ЗА СЪОТВЕТСТВИЕ	С настоящото Continental Automotive GmbH декларира, че този тип радиосъоръжение S180052094/TIS-03 е в съответствие с Директива 2014/53/ЕС. Цялостният текст на ЕС декларацията за съответствие може да се намери на следния интернет адрес: http://www.mitsubishi-motors.com/en/red-doc/
	радиочестотната лента или ленти, в която или които работи радиосъоръжението: 433.92MHz
	максималната радиочестотна мощност, излъчвана в радиочестотната лента или ленти, в която или които работи радиосъоръжението : -17 dBm

02_RED_ES_Spanish	
DECLARACIÓN UE DE CONFORMIDAD SIMPLIFICADA	Por la presente, Continental Automotive GmbH declara que el tipo de equipo radioeléctrico S180052094/TIS-03 es conforme con la Directiva 2014/53/UE. El texto completo de la declaración UE de conformidad está disponible en la dirección Internet siguiente: http://www.mitsubishi-motors.com/en/red-doc/
	Banda o bandas de frecuencia en las que opera el equipo radioeléctrico: 433.92MHz
	Potencia máxima de radiofrecuencia transmitida en la banda o bandas de frecuencia en las que opera el equipo radioeléctrico: -17 dBm

03_RED_CS_Czech	
------------------------	--

OGKW18E3

Konformitetsdeklarationer 13- 29

<p>ZJEDNODUŠENÉ EU PROHLÁŠENÍ O SHODĚ</p>	<p>Tímto Continental Automotive GmbH prohlašuje, že typ rádiového zařízení S180052094/TIS-03 je v souladu se směrnicí 2014/53/EU. Úplné znění EU prohlášení o shodě je k dispozici na této internetové adrese: http://www.mitsubishi-motors.com/en/red-doc/</p>
	<p>Kmitočtové pásmo (kmitočtová pásma), v němž (v nichž) rádiové zařízení pracuje: 433.92MHz</p>
	<p>Maximální radiofrekvenční výkon vysílaný v kmitočtovém pásmu (v kmitočtových pásmech), v němž (v nichž) je rádiové zařízení provozováno: -17 dBm</p>
<p>04_RED_DA_Danish</p>	
<p>FORENKLET EUOVERENSSTEMM ELSESERKLÆRER NG</p>	<p>Hermed erklærer Continental Automotive GmbH, at radioudstyretypen S180052094/TIS-03 er i overensstemmelse med direktiv 2014/53/EU. EUoverensstemmelseserklæringens fulde tekst kan findes på følgende internetadresse: http://www.mitsubishi-motors.com/en/red-doc/</p>
	<p>Frekvensbånd, som radioudstyret fungerer på: 433.92MHz</p>
	<p>Maksimal radiofrekvensseffekt, der udsendes i de frekvensbånd, som radioudstyret fungerer på: -17 dBm</p>
<p>05_RED_DE_German</p>	
<p>VEREINFACHTE EUKONFORMITÄTSERKLÄRUNG</p>	<p>Hiermit erklärt Continental Automotive GmbH, dass der Funklagentyp S180052094/TIS-03 der Richtlinie 2014/53/EU entspricht. Der vollständige Text der EU-Konformitätserklärung ist unter der folgenden Internetadresse verfügbar: http://www.mitsubishi-motors.com/en/red-doc/</p>
	<p>Das Frequenzband oder die Frequenzbänder, in dem bzw. denen die Funkanlage betrieben wird: 433.92MHz</p>
	<p>Die in dem Frequenzband oder den Frequenzbändern, in dem bzw. denen die Funkanlage betrieben wird, abgestrahlte maximale Sendeleistung: -17 dBm</p>

06_RED_ET_Estonian	
LIHTSUSTATUD ELI VASTAVUSDEKLARATSIIOON	Käesolevaga deklareerib Continental Automotive GmbH, et käesolev raadioseadme tüüp S180052094/TIS-03 vastab direktiivi 2014/53/EL nõuetele. ELi vastavusdeklaratsiooni täielik tekst on kättesaadav järgmisel internetiaadressil: http://www.mitsubishi-motors.com/en/red-doc/
	Sagedusriba(d), millel raadioseade töötab: 433.92MHz
	Raadioseadme töösagedus(t)el edastatav maksimaalne saatevõimsus: -17 dBm
07_RED_EL_Greek	
ΑΠΛΟΥΣΤΕΥΜΕΝΗ ΔΗΛΩΣΗ ΣΥΜΜΟΡΦΩΣΗΣ ΕΕ	Με την παρούσα ο/η Continental Automotive GmbH, δηλώνει ότι ο ραδιοεξοπλισμός S180052094/TIS-03 πληροί την οδηγία 2014/53/ΕΕ. Το πλήρες κείμενο της δήλωσης συμμόρφωσης ΕΕ διατίθεται στην ακόλουθη ιστοσελίδα στο διαδίκτυο: http://www.mitsubishi-motors.com/en/red-doc/
	Οι ζώνες συχνοτήτων στις οποίες λειτουργεί ο ραδιοεξοπλισμός:: 433.92MHz
	η μέγιστη ραδιοηλεκτρική ισχύς στις ζώνες συχνοτήτων στις οποίες λειτουργεί ο ραδιοεξοπλισμός: -17 dBm
08_RED_EN_English	
SIMPLIFIED EU DECLARATION OF CONFORMITY	Hereby, Continental Automotive GmbH declares that the radio equipment type S180052094/TIS-03 is in compliance with Directive 2014/53/EU. The full text of the EU declaration of conformity is available at the following internet address: http://www.mitsubishi-motors.com/en/red-doc/
	Frequency band(s) in which the radio equipment operates: 433.92MHz
	Maximum radio-frequency power transmitted in the frequency band(s) in which the radio equipment operates: -17 dBm
09_RED_FR_French	
DECLARATION UE DE	Le soussigné, Continental Automotive GmbH, déclare que

CONFORMITE SIMPLIFIEE	l'équipement radioélectrique du type S180052094/TIS-03 est conforme à la directive 2014/53/UE. Le texte complet de la déclaration UE de conformité est disponible à l'adresse internet suivante: http://www.mitsubishi-motors.com/en/red-doc/
	Bandes de fréquences utilisées par l'équipement radioélectrique: 433,92MHz
	Puissance de radiofréquence maximale transmise sur les bandes de fréquences utilisées par l'équipement radioélectrique: -17 dBm
10_RED_GA_empty_no_text	
	Related RED Directive not released.
11_RED_HR_Croatian	
POJEDNOSTAVLJENA EU IZJAVA O SUKLADNOSTI	Continental Automotive GmbH ovime izjavljuje da je radijska oprema tipa S180052094/TIS-03 u skladu s Direktivom 2014/53/EU. Cjeloviti tekst EU izjave o sukladnosti dostupan je na sljedećoj internetskoj adresi:; http://www.mitsubishi-motors.com/en/red-doc/
	Frekvencijski pojas (frekvencijski pojas) u kojem (kojima) radijska oprema radi: 433,92MHz
	Najveća radiofrekvencijska snaga koja se prenosi u frekvencijskom pojasu (frekvencijskim pojasima) u kojem (kojima) radijska oprema radi: -17 dBm
12_RED_IT_Italian	
DICHIARAZIONE DI CONFORMITÀ UE SEMPLIFICATA	Il fabbricante, Continental Automotive GmbH, dichiara che il tipo di apparecchiatura radio S180052094/TIS-03 è conforme alla direttiva 2014/53/UE. Il testo completo della dichiarazione di conformità UE è disponibile al seguente indirizzo Internet: http://www.mitsubishi-motors.com/en/red-doc/
	Bande di frequenza di funzionamento dell'apparecchiatura

	<p>radio: 433.92MHz</p> <p>Massima potenza a radiofrequenza trasmessa nelle bande di frequenza in cui opera l'apparecchiatura radio: 10mW</p>
13_RED_LV_Latvian	
VĪENKĀRŠOTA ES ATBILSTĪBAS DEKLARĀCIJA	<p>Ar šo Continental Automotive GmbH deklarē, ka radioiekārta S180052094/TIS-03 atbilst Direktīvai 2014/53/ES.</p> <p>Pilns ES atbilstības deklarācijas teksts ir pieejams šādā interneta vietnē: http://www.mitsubishi-motors.com/en/red-doc/</p> <p>Frekvenču joslu(-as), kurā(-ās) radioiekārta darbojas: 433.92MHz</p> <p>Frekvenču joslā(-ās), kurā(-ās) darbojas radioiekārta, maksimālo pārraidītā signāla jaudu.: -17 dBm</p>
14_RED_LT_Lithuanian	
SUPAPRASTINTA ES ATITIKTIES DEKLARACIJA	<p>As, Continental Automotive GmbH, patvirtinu, kad radiojo įrenginių tipas S180052094/TIS-03 atitinka Direktyvą 2014/53/ES. Visas ES atitikties deklaracijos tekstas prieinamas šiuo interneto adresu: http://www.mitsubishi-motors.com/en/red-doc/</p> <p>Dažnių juostia (-os), kurioje (-iose) veikia radiojo įrenginiai: 433.92MHz</p> <p>Didžiausia radiojo dažnių galia, perduodama toje (tose) dažnių juostoje (-ose), kurioje (-iose) veikia radiojo įrenginiai: -17 dBm</p>
15_RED_HU_Hungarian	
EGYSZERŰSÍTETT EUMEGFELELŐSÉGI NYILATKOZAT	<p>Continental Automotive GmbH igazolja, hogy a S180052094/TIS-03 típusú rádióberendezés megfelel a 2014/53/EU irányelvnek. Az EU-megfelelőségi nyilatkozat teljes szövege elérhető a következő internetes címen:. http://www.mitsubishi-motors.com/en/red-doc/</p> <p>Az(ok) a frekvenciasáv(ok), amely(ek)en a rádióberendezés működik: 433.92MHz</p>

	Az abban a frekvenciasávban vagy azokban a frekvenciasávokban továbbított maximális jelerősség, amely(ek)ben a rádióberendezés üzemel: -17 dBm
16_RED_MT_Maltese	
DIKJARAZZJONI SSIMPLIFIKATA TA' KONFORMITÁ TAL-UE	B'dan, Continental Automotive GmbH, middikjara li dan it-tip ta' tagħmir tar-radju S180052094/TIS-03 huwa konformi maad-Direttiva 2014/53/UE. It-test kollu tad-dikjarazzjoni ta' konformità tal-UE huwa disponibbli f'dan l-indirizz tal-Internet li ġejj: http://www.mitsubishi-motors.com/en/red-doc/
	Il-medda/meded tal-frekwenza li jahdem fihom it-tagħmir tar-radju: 433.92MHz
	Il-potenza massima tal-frekwenza tar-radju trażmessa fil-medda/meded tal-frekwenza li jahdem fihom it-tagħmir tar-radju: -17 dBm
17_RED_NL_Dutch	
VEREENVOUDIGDE EUCONFORMITEITSVERKLARING	Hierbij verklaar ik, Continental Automotive GmbH, dat het type radioapparaatuur S180052094/TIS-03 conform is met Richtlijn 2014/53/EU. De volledige tekst van de EU-conformiteitsverklaring kan worden geraadpleegd op het volgende internetadres: http://www.mitsubishi-motors.com/en/red-doc/
	Frequentieband(en) waarin de radioapparaatuur functioneert: 433.92MHz
	Maximaal radiofrequent vermogen uitgezonden in de frequentieband(en) waarin de radioapparaatuur functioneert: -17 dBm
18_RED_PL_Polish	
UPROSZCZONA DEKLARACJA ZGODNOŚCI UE	Continental Automotive GmbH niniejszym oświadcza, że typ urządzenia radiowego S180052094/TIS-03 jest zgodny z dyrektywą 2014/53/UE. Pełny tekst deklaracji zgodności UE jest dostępny pod następującym adresem internetowym: http://www.mitsubishi-motors.com/en/red-doc/

	Zakresu(-ów) częstotliwości, w którym (których) pracuje urządzenie radiowe: 433.92MHz
	Maksymalnej mocy częstotliwości radiowej emitowanej w zakresie(-ach) częstotliwości, w którym (których) pracuje urządzenie radiowe: -17 dBm
19_RED_PT_Portuguese	
DECLARAÇÃO UE DE CONFORMIDADE SIMPLIFICADA	O(a) abaixo assinado(a) Continental Automotive GmbH declara que o presente tipo de equipamento de rádio S180052094/TIS-03 está em conformidade com a Diretiva 2014/53/UE. O texto integral da declaração de conformidade está disponível no seguinte endereço de Internet: http://www.mitsubishi-motors.com/en/red-doc/
	A(s) banda(s) de frequências em que o equipamento de rádio funciona: 433.92MHz
	A potência máxima de radiofrequências transmitida na(s) banda(s) de frequências em que o equipamento de rádio funciona: -17 dBm
20_RED_RO_Romanian	
DECLARAȚIA UE DE CONFORMITATE SIMPLIFICATĂ	Prin prezenta, Continental Automotive GmbH declară că tipul de echipamente radio S180052094/TIS-03 este în conformitate cu Directiva 2014/53/UE. Textul integral al declarației UE de conformitate este disponibil la următoarea adresă internet: http://www.mitsubishi-motors.com/en/red-doc/
	Banda (benzile) de frecvențe în care funcționează echipamentul radio: 433.92MHz
	Puterea maximă de radiofrecvență transmisă în banda (benzile) de frecvențe în care funcționează echipamentul radio: -17 dBm
21_RED_SK_Slovak	
ZJEDNODUŠENÉ EÚ VYHLÁSENIE O ZHODE	Continental Automotive GmbH týmto vyhlasuje, že rádiové zariadenie typu S180052094/TIS-03 je v súlade so smernicou

	2014/53/EÚ. Úplné EÚ vyhlásenie o zhode je k dispozícii na tejto internetovej adrese: http://www.mitsubishi-motors.com/en/red-doc/
	Frekvenčné pásmo resp. pásma, v ktorých rádiové zariadenie pracuje: 433.92MHz
	Maximálny vysokofrekvenčný výkon prenášaný vo frekvenčnom pásme, resp. pásmach, v ktorých rádiové zariadenie pracuje: -17 dBm
22_RED_SL_Slovenian	
POENOSTAVLJENA IZJAVA EU O SKLADNOSTI	Continental Automotive GmbH potrjuje, da je tip radijske opreme S180052094/TIS-03 skladen z Direktivo 2014/53/EU. Celotno besedilo izjave EU o skladnosti je na voljo na naslednjem spletnem naslovu: http://www.mitsubishi-motors.com/en/red-doc/
	Frekvenčni pas ali pasovi, na katerih deluje radijska oprema: 433.92MHz
	Največja energija za radijsko frekvenco, preneseno po frekvenčnem pasu ali pasovih, na katerih radijska oprema deluje: -17 dBm
23_RED_FI_Finnish	
YKSINKERTAISTETTU EUVAATIMUSTENMUKAISUUSVAKUUTUS	Continental Automotive GmbH vakuuttaa, että radiolaitetyypin S180052094/TIS-03 on direktiivin 2014/53/EU mukainen. EUvaatimustenmukaisuusvakuutuksen täysimittainen teksti on saatavilla seuraavassa internetosoitteessa: http://www.mitsubishi-motors.com/en/red-doc/
	Radiolaajuudet, joilla radiolaitte toimii: 433.92MHz
	Suurin mahdollinen lähetysteho radiolaajuuksilla, joilla radiolaitte toimii: -17 dBm
24_RED_SV_Swedish	
FÖRENKLAD EUFÖRSÄKRAN OM ÖVERENSSTÄMMELSE	Härmed försäkrar Continental Automotive GmbH att denna typ av radioutrustning S180052094/TIS-03 överensstämmer med direktiv 2014/53/EU. Den fullständiga texten till EU-försäkran

	om överensstämmelse finns på följande webbadress: http://www.mitsubishi-motors.com/en/red-doc/
	Det eller de frekvensband där radioutrustningen arbetar: 433.92MHz
	Den maximala radiofrekvenseffekt som överförs inom det eller de frekvensband där radioutrustningen arbetar: -17 dBm
25_RED_NO_Norwegian	
FORENKLET EU-ERKLÆRING	
	Continental Automotive GmbH erklærer herved at utstyret S180052094/TIS-03 er i samsvar med de grunnleggende krav og øvrige relevante krav i direktiv 2014/53/EU. Den fullstendige teksten i EU-deklarasjon finnes på følgende internetadresse: http://www.mitsubishi-motors.com/en/red-doc/
	Frekvensband der radioustyr opererer: 433.92MHz
	Maksimal radiofrekvent energi som overføres i de frekvensbånd i hvilke det radioustyr opererer: -17 dBm
26_RED_IS_Icelandic	
Einfalda ESB LEYFISYFIRLÝSING	
	Hér með lýsir Continental Automotive GmbH yfir því að S180052094/TIS-03 er í samræmi við grunnkröfur og aðrar kröfur, sem gerðar eru í tilskipun 2014/53/EC. The fullur texti af ESB-samræmisyfirlýsing er í boði á eftirfarandi veffangi: http://www.mitsubishi-motors.com/en/red-doc/
	Tíðnisvið sem þráðlausan búnað starfar: 433.92MHz
	Hámarks útvarp-tíðni máttur send í tíðnisviðum sem þráðlausan búnað starfar: -17 dBm

A) Generic information:**Manufacturer Postal Address**

OMRON Automotive Electronics Co. Ltd.
6368 Nenjozaka, Okusa, Komaki, Aichi 485-0802 JAPAN

B) Language Text:

01_RED_BG_Bulgarian	
ОПРОСТЕНА ЕС	С настоящия документ OMRON Automotive Electronics Co. Ltd., декларира, че
ДЕКЛАРАЦИЯ ЗА	J166E, GHR-M001, GHR-M014, R328E съответстват с Директива 2014/53/ЕО. За
СЪОТВЕТСТВИЕ	подробности посетете следния адрес: http://www.mitsubishi-motors.com/en/red-doc/
	Честотни ленти, на които работи радиооборудването: J166E, GHR-M014 : 433.92MHz GHR-M001, R328E : 125kHz
	Максималната радиочестотна енергия, предавана по честотната лента (честотните ленти) на която/които работи радиооборудването: J166E : 11µW GHR-M014 : 10µW GHR-M001 : 82dBµV/m [@3m] R328E : 94dBµV/m [@3m]
	ВНИМАНИЕ Риск от експлозия, ако батерията е сменена с неправилния вид. Изхвърлете използваните батерии според инструкциите.
02_RED_ES_Spanish	
DECLARACIÓN	Por la presente, OMRON Automotive Electronics Co. Ltd., declara que J166E,
UE DE	GHR-M001, GHR-M014, R328E cumple con la Directiva 2014/53/UE. Para más
CONFORMIDAD	información, acceda a la siguiente URL:
SIMPLIFICADA	http://www.mitsubishi-motors.com/en/red-doc/
	Banda(s) de frecuencia en que opera el equipo radioeléctrico: J166E, GHR-M014 : 433.92MHz GHR-M001, R328E : 125kHz
	Máxima potencia radioeléctrica transmitida en la(s) banda(s) de frecuencia en las que opera el equipo radioeléctrico: J166E : 11µW

	GHR-M014 : 10µW GHR-M001 : 82dBµV/m [@3m] R328E : 94dBµV/m [@3m]
	ADVERTENCIA Existe riesgo de explosión si sustituye la batería por un modelo inadecuado. Desahégase de las baterías usadas siguiendo las instrucciones.
03_RED_CS_Czech	
ZJEDNODUŠENÉ EU PROHLÁŠENÍ O SHODĚ	Společnost OMRON Automotive Electronics Co. Ltd. tímto prohlašuje, že J166E, GHR-M001, GHR-M014, R328E dodržuje Nařízení 2014/53/EU. Podrobné informace naleznete na následující URL: http://www.mitsubishi-motors.com/en/red-doc/
	Frekvenční pásmo (pásmo), ve kterých rádiové zařízení funguje: J166E, GHR-M014 : 433.92MHz GHR-M001, R328E : 125kHz
	Maximální radiofrekvenční energie, přenášené v rámci frekvenčních pásem, ve kterých rádiové zařízení funguje: J166E : 11µW GHR-M014 : 10µW GHR-M001 : 82dBµV/m [@3m] R328E : 94dBµV/m [@3m]
	UPOZORNĚNÍ Nebezpečí výbuchu, pokud je baterie nahrazena nesprávným typem. Použítě baterie zlikvidujte v souladu s pokyny.
04_RED_DA_Danish	
FORENKLET EU-OVERENSSTE MMEELSEERKLÆ RING	OMRON Automotive Electronics Co. Ltd. erklærer herved, at J166E, GHR-M001, GHR-M014, R328E er i overensstemmelse med Direktiv 2014/53/EU. For detaljer, bedes du adgang til følgende webadresse: http://www.mitsubishi-motors.com/en/red-doc/
	Frekvensbåndet (er), hvor radiostyret driver: J166E, GHR-M014 : 433.92MHz GHR-M001, R328E : 125kHz
	Maksimal radiofrekvens effekt transmitteret i frekvensbåndet (er), hvor radiostyret driver: J166E : 11µW GHR-M014 : 10µW GHR-M001 : 82dBµV/m [@3m]

OGKW18E3

Konformitetsdeklarationer 13- 39

	R328E : 94dB μ V/m [@3m] FORSIGTIGHED Risiko for eksplosion hvis batteriet udklippet med et af forkert type. Bortskaf brugte batterier i henhold til instruktionerne.
05_RED_DE_German	
VEREINFACHTE EU-KONFORMITÄ TSERKLÄRUNG	Hiermit erklärt OMRON Automotive Electronics Co. Ltd., dass J166E, GHR-M001, GHR-M014, R328E in Übereinstimmung mit der Richtlinie 2014/53/EU steht. Für Einzelheiten greifen Sie auf folgende URL zu: http://www.mitsubishi-motors.com/en/red-doc/ Frequenzband/Frequenzbänder, in dem das Funkgerät betrieben wird: J166E, GHR-M014 : 433.92MHz GHR-M001, R328E : 125kHz Maximal übertragene Hochfrequenzleistung im Frequenzband/Frequenzbänder, in dem das Funkgerät betrieben wird: J166E : 11 μ W GHR-M014 : 10 μ W GHR-M001 : 82dB μ V/m [@3m] R328E : 94dB μ V/m [@3m]
	VORSICHT Explosionsgefahr, wenn die Batterie durch einen falschen Typ ersetzt wird. Entsorgen Sie die gebrauchten Batterien gemäß den Anweisungen.
06_RED_ET_Estonian	
LIHTSUSTATUD ELI VASTAVUSDEKL ARATSIION	Käesolevaga teatab OMRON Automotive Electronics Co. Ltd., et J166E, GHR-M001, GHR-M014, R328E on kooskõlas Direktiiviga 2014/53/EL. Üksikasjade nägemiseks külastage võrguadressi: http://www.mitsubishi-motors.com/en/red-doc/ Sagedusala(d), milles raadioseade töötab: J166E, GHR-M014 : 433.92MHz GHR-M001, R328E : 125kHz Maksimaalne saatevõimsus/võimsustihedus sagedusala(de)s, milles raadioseade töötab: J166E : 11 μ W GHR-M014 : 10 μ W GHR-M001 : 82dB μ V/m [@3m] R328E : 94dB μ V/m [@3m]
	HOIATUS

	<p>Pihvatuseoht, kui patarei asendatakse valet tüüpi patareiga. Kõnvaldage kasutatud patareid vastavalt juhendile.</p>
07_RED_EL_Greek	
ΑΠΛΟΥΣΤΕΥΜΕΝ Η ΔΗΛΩΣΗ ΣΥΜΜΟΡΦΩΣΗΣ ΕΕ	<p>Με το παρόν, η OMRON Automotive Electronics Co. Ltd., δηλώνει ότι τα J166E, GHR-M001, GHR-M014, R328E συμμορφώνονται με την Οδηγία 2014/53/ΕΕ. Για λεπτομέρειες, επισκεφτείτε την εξής ιστοσελίδα: http://www.mitsubishi-motors.com/en/red-doc/</p> <p>Ζώνες συχνοτήτων στις οποίες λειτουργεί ο ραδιοεξοπλισμός: J166E, GHR-M014 : 433.92MHz GHR-M001, R328E : 125kHz</p> <p>Μέγιστη εκπεμπόμενη ισχύς ραδιοσυχνότητων στις ζώνες συχνοτήτων στις οποίες λειτουργεί ο ραδιοεξοπλισμός: J166E : 11μW GHR-M014 : 10μW GHR-M001 : 82dBμV/m [@3m] R328E : 94dBμV/m [@3m]</p> <p>ΠΡΟΣΟΧΗ Κίνδυνος έκρηξης σε περίπτωση αντικατάστασης της μπαταρίας με άλλη εσφαλμένου τύπου. Απορρίψτε τις άδειες μπαταρίες σύμφωνα με τις οδηγίες.</p>
08_RED_EN_English	
SIMPLIFIED EU DECLARATION OF CONFORMITY	<p>Hereby, OMRON Automotive Electronics Co. Ltd., declares that J166E, GHR-M001, GHR-M014, R328E are in compliance with Directive 2014/53/EU. For details, please access the following URL: http://www.mitsubishi-motors.com/en/red-doc/</p> <p>Frequency band(s) in which the radio equipment operates: J166E, GHR-M014 : 433.92MHz GHR-M001, R328E : 125kHz</p> <p>Maximum radio-frequency power transmitted in the frequency band(s) in which the radio equipment operates: J166E : 11μW GHR-M014 : 10μW GHR-M001 : 82dBμV/m [@3m] R328E : 94dBμV/m [@3m]</p> <p>CAUTION Risk of explosion if battery is replaced by an incorrect type. Dispose of used batteries according to the instructions.</p>

09_RED_FR_French	
DECLARATION UE DE CONFORMITE SIMPLIFIEE	Par le présent document OMRON Automotive Electronics Co. Ltd., déclare que J166E, GHR-M001, GHR-M014, R328E sont conformes à la Directive 2014/53/UE. Pour plus d'informations visitez la page suivante: http://www.mitsubishi-motors.com/en/red-doc/
	Bandes de fréquence dans lesquelles fonctionne l'appareil à radiofréquence: J166E, GHR-M014 : 433.92MHZ GHR-M001, R328E : 125kHz
	Puissance radiofréquence maximale transmise dans la (es) bande(s) de fréquence dans laquelle/lesquelles l'appareil à radiofréquence fonctionne: J166E : 1µW GHR-M014 : 10µW GHR-M001 : 82dBµV/m [@3m] R328E : 94dBµV/m [@3m]
	ATTENTION Risque d'explosion si la pile est remplacée par un type incorrect de pile. Jetez les piles usagées conformément aux instructions.
10_RED_IS_Icelandic	
EINFÖLDUÐ ESB-SAMRÆMISY FIRLYSING	Hér, OMRON Automotive Electronics Co. Ltd., segir að J166E, GHR-M001, GHR-M014, R328E þeir eru í samræmi við Úrskurði 2014/53 /ESB. Fyrir frekari upplýsingar, vinsamlegast aðgang að eftirfarandi URL: http://www.mitsubishi-motors.com/en/red-doc/
	Tíðnisviði (s) sem þráðlausan búnað undirrita burt: J166E, GHR-M014 : 433.92MHZ GHR-M001, R328E : 125kHz
	Mámarks útvarp-tíðni máttur miðlað á tíðnisviðinu (s) sem þráðlausan búnað undirrita burt: J166E : 1µW GHR-M014 : 10µW GHR-M001 : 82dBµV/m [@3m] R328E : 94dBµV/m [@3m]
	VARÚÐ Það er hætt á sprengingu ef rafhladan er skipt með rangri tegund. Notuðu rafhlöður eru fargað samkvæmt leiðbeiningum.
11_RED_HR_Croatian	
POJEDNOSTAVLJ	Ovim putem tvrtka OMRON Automotive Electronics Co. Ltd. objavljuje da je J166E,

ENA EU IZJAVA O SUKLADNOSTI	GHR-M001, GHR-M014, R328E sukladna s Direktivom 2014/53/EU. Za pojedinosti posjetite sljedeći URL: http://www.mitsubishi-motors.com/en/red-doc/ Frekvencijski pojas (pojasevi) u kojima radi radio oprema: J166E, GHR-M014 : 433.92MHz GHR-M001, R328E : 125kHz Maksimalna snaga radio frekvencije prenesena u frekvencijske pojaseve u kojima radi radio oprema: J166E : 11µW GHR-M014 : 10µW GHR-M001 : 82dBµV/m [@3m] R328E : 94dBµV/m [@3m] OPREZ Opasnost od eksplozije baterije ako se zamijeni s neodgovarajućim tipom. Odbacite baterije u skladu s uputama.
12_RED_IT_Italian	
DICHIARAZIONE DI CONFORMITÀ UE SEMPLIFICATA	Con la presente, OMRON Automotive Electronics Co. Ltd., dichiara che J166E, GHR-M001, GHR-M014, R328E sono conformi alla Direttiva 2014/53/UE. Per ulteriori dettagli, accedere al seguente URL: http://www.mitsubishi-motors.com/en/red-doc/ Bandale di frequenza su cui operano le apparecchiature radio: J166E, GHR-M014 : 433.92MHz GHR-M001, R328E : 125kHz Massima alimentazione a radiofrequenza trasmessa sull'ale bandale di frequenza su cui operano le apparecchiature radio: J166E : 11µW GHR-M014 : 10µW GHR-M001 : 82dBµV/m [@3m] R328E : 94dBµV/m [@3m] ATTENZIONE L'utilizzo di una batteria di diverso tipo può provocare esplosioni. Smaltire le batterie usate in conformità con le istruzioni.
13_RED_LV_Latvian	
VIENKĀRŠOTA ES ATBILSTĪBAS DEKLARĀCIJA	Ar šo uzņēmums OMRON Automotive Electronics Co. Ltd. apstiprina, ka J166E, GHR-M001, GHR-M014, R328E atbilst Direktīvas 2014/53/ES prasībām. Detalizētu informāciju, lūdzu, skatiet šajā vietnē URL: http://www.mitsubishi-motors.com/en/red-doc/

OGKW18E3

Konformitetsdeklarationer

13- 43

	<p>Frekvences josla(-s), kurās darbojas radio aprīkojums: J166E, GHR-M014 : 433.92MHz GHR-M001, R328E : 125kHz</p> <p>Radio aprīkojuma darbības frekvencju joslā(-s) raidītā maksimālā radiofrekvences jauda: J166E : 11µW GHR-M014 : 10µW GHR-M001 : 82dBµV/m [@3m] R328E : 94dBµV/m [@3m]</p> <p>BRĪDINĀJUMS</p> <p>Ja akumulators tiek aizvietots ar nepareiza veida akumulatoru, pastāvs sprādzienbīstamības risks. Izlietotos akumulatorus utilizējiet atbilstoši instrukcijām.</p>
	<p>14_RED_LT_Lithuanian</p> <p>SUPAPRASTINTA ES ATTIKTIYES DEKLARACIJA</p> <p>Šiuo dokumentu OMRON Automotive Electronics Co. Ltd. pareiškia, kad J166E, GHR-M001, GHR-M014, R328E atitinka Direktivyą 2014/53/ES. Norėdami išsamesnės informacijos, apsilankykite šiuo URL adresu: http://www.mitsubishi-motors.com/en/red-doc/</p> <p>Dažnio juostia (-os), kurioje veikia radijo įranga: J166E, GHR-M014 : 433.92MHz GHR-M001, R328E : 125kHz</p> <p>Didžiausia radijo dažnio galia, perduodama dažnio juosta (-os), kurioje veikia radijo įranga: J166E : 11µW GHR-M014 : 10µW GHR-M001 : 82dBµV/m [@3m] R328E : 94dBµV/m [@3m]</p> <p>ISPĖJIMAS</p> <p>Pakeitus bateriją neįtinkamo tipo baterija, kyla sprogdimo pavojus. Panaudotas baterijas šalinkite pagal instrukcijas.</p>
	<p>15_RED_HU_Hungarian</p> <p>EGYSZERŰSÍTET T EU-MEGFELELŐS ÉGI NYILATKOZAT</p> <p>Alulírott, OMRON Automotive Electronics Co. Ltd., kijelentem, hogy J166E, GHR-M001, GHR-M014, R328E megfelel a 2014/53/EU Irányelvnek. A részletekért nyissa meg a következő URL hivatkozást: http://www.mitsubishi-motors.com/en/red-doc/</p>

	<p>A rádióberendezés működéséhez szükséges frekvenciasáv(ok): J166E, GHR-M014 : 433.92MHz GHR-M001, R328E : 125kHz</p> <p>A rádióberendezés működéséhez szükséges frekvenciasáv(ok) maximális rádiófrekvenciás teljesítménye: J166E : 11µW GHR-M014 : 10µW GHR-M001 : 82dBµV/m [@3m] R328E : 94dBµV/m [@3m]</p> <p>VIGYÁZAT A nem megfelelő típusú csereelem robbásveszélyt okozhat. Az utasítások betartásával ártalmatlanítsa a használt elemeket.</p>
16_RED_MT_Maltese	
DIKJARAZZJONI	OMRON Automotive Electronics Co. Ltd., tírdikjara li J166E, GHR-M001,
SSIMPLIFIKATA	GHR-M014, R328E huma f konformità mad-Direttiva 2014/53/UE. Ghal dettali, jekk
TA' KONFORMITÀ	jogħbok accessa L-JURL li gejjia: http://www.mitsubishi-motors.com/en/red-doc/
TAL-UE	Medda(meded) ta' frekwenza li fina jopera t-tagħmir tar-radju: J166E, GHR-M014 : 433.92MHz GHR-M001, R328E : 125kHz
	Qawwa massima tal-medda ta' frekwenza tar-radju trazimessa fil-medda(meded) tal-frekwenza li fina jopera t-tagħmir tar-radju: J166E : 11µW GHR-M014 : 10µW GHR-M001 : 82dBµV/m [@3m] R328E : 94dBµV/m [@3m]
	ATTENZJONI Hemm ir-riskju ta' splużjoni jekk il-batterija tkun sosstitwita bit-tip żbaljat. Armi l-batteriji użati skont l-istruzzjonijiet.
17_RED_NL_Dutch	
VEREENVOUDIGD	Hiermee verklaart OMRON Automotive Electronics Co. Ltd., dat J166E, GHR-M001,
EU-CONFORMITEI	GHR-M014, R328E in overeenstemming zijn met Richtlijn 2014/53/EU. Klik voor
TSVERKLARING	meer informatie op de onderstaande link: http://www.mitsubishi-motors.com/en/red-doc/
	Frequentieband(en) waarop de radioapparatuur werkt: J166E, GHR-M014 : 433.92MHz

OGKW18E3

Konformitetsdeklarationer

13- 45

	GHR-M001, R328E : 125kHz Maximum radiofrequentie-vermogen doorgegeven in de frequentieband(en) waarop de radioapparatuur werkt: J166E : 11µW GHR-M014 : 10µW GHR-M001 : 82dBµV/m [@3m] R328E : 94dBµV/m [@3m] LET OP Risico op explosie als batterij door een onjuist type wordt vervangen. Gooi gebruikte batterijen volgens de instructie weg.
18_RED_PL_Polish	
UPROSZCZONA	OMRON Automotive Electronics Co. Ltd. niniejszym oświadcza, że produkty
DEKLARACJA	J166E, GHR-M001, GHR-M014, R328E spełniają wymogi Dyrektywy 2014/53/UE.
ZGODNOŚCI UE	Szczegółowe informacje są dostępne pod następującym adresem URL: http://www.mitsubishi-motors.com/en/red-doc/
	Pasmo(-e) częstotliwości obsługiwane przez sprzęt radiowy: J166E, GHR-M014 : 433.92MHz GHR-M001, R328E : 125kHz
	Maksymalna przesyłana moc o częstotliwości radiowej w paśmie (pasmach) częstotliwości obsługiwanych przez sprzęt radiowy: J166E : 11µW GHR-M014 : 10µW GHR-M001 : 82dBµV/m [@3m] R328E : 94dBµV/m [@3m]
	UWAGA Ryzyko wybuchu w przypadku wymiany baterii na nieprawidłowy rodzaj. Zużyte baterie należy zutylizować zgodnie z instrukcjami.
19_RED_PT_Portuguese	
DECLARAÇÃO UE	Por isto, OMRON Automotive Electronics Co. Ltd., declara que J166E, GHR-M001,
DE	GHR-M014, R328E estão em conformidade com a Directiva 2014/53/UE. Para mais
CONFORMIDADE	detalhes, favor aceder acessar ao seguinte URL:
SIMPLIFICADA	http://www.mitsubishi-motors.com/en/red-doc/
	Banda (s) de frequência em que o equipamento de rádio opera: J166E, GHR-M014 : 433.92MHz GHR-M001, R328E : 125kHz
	Potência máxima de radiofrequência transmitida na (s) faixa (s) de frequência em

	<p>que o equipamento de rádio opera:</p> <p>J166E : 1µW GHR-M014 : 10µW GHR-M001 : 82dBµV/m [@3m] R328E : 94dBµV/m [@3m]</p> <p>CUIDADO</p> <p>Risco de explosão se a bateria for substituída por um tipo incorreto. Descarte as baterias usadas de acordo com as instruções.</p>
20_RED_RO_Romanian	
DECLARAȚIA UE DE CONFORMITATE SIMPLIFICATĂ	<p>Prin prezenta, OMRON Automotive Electronics Co. Ltd., declară că J166E, GHR-M001, GHR-M014, R328E sunt în conformitate cu Directiva 2014/53/UE. Pentru detalii, accesați următorul URL: http://www.mitsubishi-motors.com/en/red-doc/</p> <p>Bandă/benzi de frecvență în care funcționează echipamentul radio: J166E, GHR-M014 : 433.92MHz GHR-M001, R328E : 125kHz</p> <p>Puterea maximă a frecvenței radio transmisă în banda/benzile de frecvență în care funcționează echipamentul radio: J166E : 1µW GHR-M014 : 10µW GHR-M001 : 82dBµV/m [@3m] R328E : 94dBµV/m [@3m]</p> <p>ATENȚIE</p> <p>Risc de explozie dacă bateria este înlocuită cu un tip incorect. Eliminați bateriile uzate conform instrucțiunilor.</p>
21_RED_SK_Slovak	
ZJEDNODUŠENÉ EÚ VYHLÁSENIE O ZHODE	<p>Spoločnosť OMRON Automotive Electronics Co. Ltd. týmto vyhlasuje, že J166E, GHR-M001, GHR-M014, R328E dodržiava Smernicu 2014/53/EU. Podrobné informácie nájdete na nasledujúcej URL: http://www.mitsubishi-motors.com/en/red-doc/</p> <p>Frekvenčné pásma, v ktorých toto rádiové zariadenie funguje: J166E, GHR-M014 : 433.92MHz GHR-M001, R328E : 125kHz</p> <p>Maximálna rádiofrekvenčná energia prenášaná v týchto rádiových pásmach: J166E : 1µW GHR-M014 : 10µW</p>

	GHR-M001 : 82dB μ V/m [@3m] R328E : 94dB μ V/m [@3m]
	UPOZORNENIE Nebezpečnostvo výbuchu, ak je batéria nahradená nesprávnym typom. Použitie batérie zlikvidujte v súlade s pokynmi.
22_RED_SL_Slovenian	
POENOSTAVLJEN	S tem podjetje OMRON Automotive Electronics Co. Ltd., izjavlja, da so J166E,
A IZJAVA EU O	GHR-M001, GHR-M014, R328E v skladu z Direktivo 2014/53/EU. Za podrobnosti
SKLADNOSTI	odprite naslednji URL: http://www.mitsubishi-motors.com/en/red-doc/
	Frekvenčni pas(ovi) v katerih deluje radijska oprema: J166E, GHR-M014 : 433.92MHz GHR-M001, R328E : 125kHz
	Največja radio-frekvenčna moč oddajana v frekvenčnem(ih) pasu(ovih), v katerem radijska oprema deluje: J166E : 11 μ W GHR-M014 : 10 μ W GHR-M001 : 82dB μ V/m [@3m] R328E : 94dB μ V/m [@3m]
	POZOR Tveganje eksplozije v primeru, da baterijo zamenjate z napačnim tipom. Izpraznjene baterije zavrzite v skladu z navodili.
23_RED_FI_Finnish	
YKSINKERTAISTE	OMRON Automotive Electronics Co. Ltd., ilmoittaa täten, että J166E, GHR-M001,
TTU	GHR-M014, R328E noudattaa Direktiivin 2014/53/EU vaatimuksia. Saadaksesi
EU-VAATIMUSTE	lisätietoja, käytä seuraavaa URL-osoitetta:
NMUKAISUUSVA	http://www.mitsubishi-motors.com/en/red-doc/
KUUTUS	
	Taajuusalue(et), joilla radiolaitte toimii: J166E, GHR-M014 : 433.92MHz GHR-M001, R328E : 125kHz
	Suurin radiolaitteelta lähetettävä teho taajuusalueella(-alueilla), joilla radiolaitte toimii: J166E : 11 μ W GHR-M014 : 10 μ W GHR-M001 : 82dB μ V/m [@3m] R328E : 94dB μ V/m [@3m]

	<p>HUOMIO</p> <p>Räjähdystvaara, jos paristo vaihdetaan väärään tyyppiin.</p> <p>Noudata ohjeita käytettyjen paristojen hävittämisessä.</p>
24_RED_SV_Swedish	
FÖRENKLAD	OMRON Automotive Electronics Co. Ltd. förklarar jag härmed att J166E,
EU-FÖRSÄKRAN	GHR-M001, GHR-M014, R328E är i enlighet med Direktiv 2014/53/EU. För detaljer
OM	vänligen använd följande webbläsare: http://www.mitsubishi-motors.com/en/red-doc/
ÖVERENSSTÄMM	
ELSE	
	<p>Frekvensband (er) i hvilken radio utrustning en arbetar:</p> <p>J166E, GHR-M014 : 433.92MHz</p> <p>GHR-M001, R328E : 125kHz</p>
	<p>Maximala radiofrekvens makt överförs i frekvens mottagningsläger som driver radioutrustning:</p> <p>J166E : 11µW</p> <p>GHR-M014 : 10µW</p> <p>GHR-M001 : 82dBµV/m [@3m]</p> <p>R328E : 94dBµV/m [@3m]</p>
	FÖRSIKTIGHET
	Risk för explosion om batteriet ersätts av fel batterityp.
	Kassera använda batterier enligt instruktionerna.
25_RED_NO_Norwegian	
FORENKLET EU	Herved OMRON Automotive Electronics Co. Ltd., erklærer at J166E, GHR-M001,
KONFORMITETSE	GHR-M014, R328E samsvar med Resolusjon 2014/53/EU. For ytterligere
RKLÆRING	informasjon, vennligst sjekk følgende URL:
	http://www.mitsubishi-motors.com/en/red-doc/
	Frekvens bånd (s) der radioutstyret fungerer:
	J166E, GHR-M014 : 433.92MHz
	GHR-M001, R328E : 125kHz
	Maksimal radiofrekvensen strøm ble sendt i frekvensbånd(s) som radioutstyret fungerer:
	J166E : 11µW
	GHR-M014 : 10µW
	GHR-M001 : 82dBµV/m [@3m]
	R328E : 94dBµV/m [@3m]
	FORSIKTIG

	Det er fare for eksplosion hvis batteriet er erstattet med feil type. I henhold til instruksjonene, er batteriene fjernet.
26_RED_TR_Turkish	
AB UYGUNLUK	OMRON Automotive Electronics Co. Ltd., şirketi J166E, GHR-M001, GHR-M014, R328E ürünlerinin 2014/53/EU Direktifi ile uyumlu olduğunu beyan eder. Ayrıntılar için lütfen aşağıdaki URL'ye erişin: http://www.mitsubishi-motors.com/en/red-doc/
BASITLEŞTİRİLMİŞ BEYAN	Radyo ekipmanının çalıştığı frekans bantları: J166E, GHR-M014 : 433.92MHz GHR-M001, R328E : 125kHz Radyo ekipmanının çalıştığı frekans bantlarında iletilen maksimum radyofrekans gücü: J166E : 11µW GHR-M014 : 10µW GHR-M001 : 82dBµV/m [@3m] R328E : 94dBµV/m [@3m]
	DİKKAT Pil, yanlış tip pille değiştirilirse, patlama riski vardır. Kullanılmış pilleri talimatlara göre imha edin.
27_RED_MK_Macedonian	
ПОЕДНОСТАВЕН А ДЕКЛАРАЦИЈА ЗА СОГЛАСНОСТ НА ЕУ	Со оттука, OMRON Automotive Electronics Co. Ltd. изјавува дека J166E, GHR-M001, GHR-M014, R328E е во согласност со Директивата 2014/53/EU. За подетални информации, отворете ја следнава УРЛ: http://www.mitsubishi-motors.com/en/red-doc/
	Радио опремата работи на следниот радиофреквенциски спектар: J166E, GHR-M014 : 433.92MHz GHR-M001, R328E : 125kHz
	Радио опремата функционира на следната максимална моќност на радио фреквенции емитувана во радиофреквенцискиот спектар: J166E : 11µW GHR-M014 : 10µW GHR-M001 : 82dBµV/m [@3m] R328E : 94dBµV/m [@3m]
	ВНИМАНИЕ Опасност од експлозија ако батеријата се замени со неправилен тип. Фрлете ги употребените батери во согласност со упатствата.
28_RED_SQ_Albanian	

DEKLARATÉ THJESHTUAR SË KONFORMITETIT TË BE-SË	Këtu, OMRON Automotive Electronics Co. Ltd., deklaron se J166E, GHR-M001, GHR-M014, R328E janë në përputhje me Direktivën 2014/53/EU. Për hollësi, ju lutem hapni URL-në e mëposhtme: http://www.mitsubishi-motors.com/en/red-doc/
	Banda(t) e frekuencës me të cilat punojnë pajisjet radio: J166E, GHR-M014 : 433.92MHz GHR-M001, R328E : 125kHz
	Fuqia maksimale radio-frekuencë e transmetuar në bandën(at) e frekuencave në të cilën punojnë pajisjet radio: J166E : 11µW GHR-M014 : 10µW GHR-M001 : 82dBµV/m [@3m] R328E : 94dBµV/m [@3m]
	KUJDES Rrezik shpërthimi në qoftë se bateria është zëvendësuar nga një lloj i gabuar. Shkatërro bateritë e përdorura sipas udhëzimeve.
29_RED_XX_Montenegrin	
POJEDNOSTAVLJ ENA EU IZJAVA O USAGLAŠENOSTI	Ovim putem OMRON Automotive Electronics Co. Ltd., izjavljuje da su J166E, GHR-M001, GHR-M014, R328E u skladu sa Odredbom 2014/53/EU. Za više detalja, pristupite sljedećoj URL adresi: http://www.mitsubishi-motors.com/en/red-doc/
	Frekventni opseg u kojem funkcioniše radio oprema: J166E, GHR-M014 : 433.92MHz GHR-M001, R328E : 125kHz
	Maksimalna prenesena snaga radio frekvencije u frekventnom opsegu u kojem funkcioniše radio oprema : J166E : 11µW GHR-M014 : 10µW GHR-M001 : 82dBµV/m [@3m] R328E : 94dBµV/m [@3m]
	OPREZ Postoji rizik od eksplozije ako se baterija zamijeni pogrešnom vrstom. Odložite iskoristićene baterije u skladu sa uputstvima.
30_RED_KA_Georgian	
EU გამარტვერულო შესაბამისობის	კომპანია OMRON Automotive Electronics Co. Ltd. აცხადებს, რომ J166E, GHR-M001, GHR-M014, R328E არის 2014/53/EU დირექტივის სრულ შესაბამისობაში. დაწვრილებითი ინფორმაციისთვის იხილეთ შემდეგი ბმული:

OGKW18E3

Konformitetsdeklarationer 13- 51

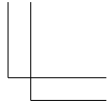
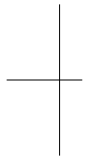
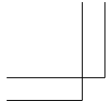

განცხადების	<p>http://www.mitsubishi-motors.com/en/red-doc/ სიხშირის ტალღები, რომლებზეც მუშაობს რადიო: J166E, GHR-M014 : 433.92MHz GHR-M001, R328E : 125kHz რადიო მოწყობილობის რადიო-სიხშირის მაქსიმალური სიმძლავრე: J166E : 1µW GHR-M014 : 10µW GHR-M001 : 82dBµV/m [@3m] R328E : 94dBµV/m [@3m] გაფრთხილება</p>
	<p>სხვა ტიპის ელემენტით შეცვლის შემთხვევაში არსებობს აფეთქების რისკი. გამოყენებული ელემენტების განკარგვის მოახდინეთ ინსტრუქციის თანახმად.</p>

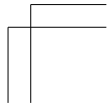
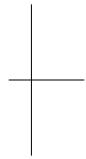



- א. השימוש במכשיר הינו על בסיס "משני" ופטור מרשיון הפעלה אלחוטי. כלומר - לא מוגן מהפרעות וללא הפרעה למערכות אחרות הפועלות כדין .
- ב. רק "בפעולת בזק" לשימוש עצמי של הלקוח בלבד, הציוד פטור מרשיון הפעלה אלחוטי. מתן "שרות בזק" לצד ג' מחייב רשיון מיוחד ממשרד התקשורת.
- ג. אסור להחליף את האנטנה המקורית של המכשיר, ולא לעשות בו כל שינוי טכני אחר.

מספר אישור אלחוטי של משרד התקשורת הוא 51-52240
אסור להחליף את האנטנה המקורית של המכשיר, ולא
לעשות בו כל שינוי טכני אחר

低功率電波輻射性電機管理辦法

第十二條

經型式認證合格之低功率射頻電機，非經許可，公司、商號或使用者均不得擅自變更頻率、加大功率或變更原設計之特性及功能。

第十四條

低功率射頻電機之使用不得影響飛航安全及干擾合法通信；經發現有干擾現象時，應立即停用，並改善至無干擾時方得繼續使用。

前項合法通信，指依電信法規定作業之無線電通信。

低功率射頻電機須忍受合法通信或工業、科學及醫療用電波輻射性電機設備之干擾。

Manufacturer Postal Address
MITSUBISHI ELECTRIC CORPORATION
2-3-33, MIWA, SANDA-CITY, HYOGO, 669-1513, JAPAN

A) Generic information:

B) Language Text:

Cesk [Czech]	Tímto [Mitsubishi Electric Corporation], prohlašuje, že [DY-1/CQ-0ME] jsou v souladu se směrnicí 2014/53/EU. Podrobnosti naleznete na následující internetové adrese: http://www.mitsubishi-motors.com/en/red-doc/
Dansk [Danish]	Hermed, [Mitsubishi Electric Corporation], erklærer, at [DY-1/CQ-0ME] er i overensstemmelse med direktiv 2014/53/EU. For yderligere information gå ind på følgende webadresse: http://www.mitsubishi-motors.com/en/red-doc/
Deutsch [German]	Hiermit erkläre [Mitsubishi Electric Corporation], dass [DY-1/CQ-0ME] in Übereinstimmung mit der Richtlinie 2014/53/EU stehen. Weitere Informationen erhalten Sie über folgende URL: http://www.mitsubishi-motors.com/en/red-doc/
Eesti [Estonian]	Käesolevaga [Mitsubishi Electric Corporation], teatab, et [DY-1/CQ-0ME] on kooskõlas direktiivi 2014/53/EL. Üksikasjalikuma teabe saamiseks tutvuda järgmiste URL: http://www.mitsubishi-motors.com/en/red-doc/
English [English]	Hereby, [Mitsubishi Electric Corporation], declares that [DY-1/CQ-0ME] are in compliance with Directive 2014/53/EU. For details, please access the following URL: http://www.mitsubishi-motors.com/en/red-doc/
Español [Spanish]	Por este medio, [Mitsubishi Electric Corporation], declara que [DY-1/CQ-0ME] están en conformidad con la Directiva 2014/53/UE. Para obtener más detalles, acceda a la siguiente URL: http://www.mitsubishi-motors.com/en/red-doc/
Ελληνικά [Greek]	Δια του παρόντος, [Mitsubishi Electric Corporation], δηλώνει ότι [DY-1/CQ-0ME] είναι σε συμμόρφωση με την οδηγία 2014/53/ΕΕ. Για λεπτομέρειες, επισκεφτείτε την παρακάτω διεύθυνση URL: http://www.mitsubishi-motors.com/en/red-doc/
Français [French]	Par la présente, [Mitsubishi Electric Corporation], déclare que [DY-1/CQ-0ME] sont conformes à la directive 2014/53/UE. Pour plus de détails, veuillez accéder à l'URL suivante: http://www.mitsubishi-motors.com/en/red-doc/
Italiano [Italian]	Con la presente, [Mitsubishi Electric Corporation], dichiara che [DY-1/CQ-0ME] sono in conformità con la direttiva 2014/53/UE. Per ulteriori informazioni, si prega di consultare il seguente URL: http://www.mitsubishi-motors.com/en/red-doc/
Latviski [Latvian]	Ar šo, [Mitsubishi Electric Corporation], paziņo, ka [DY-1/CQ-0ME] ir saskaņā ar Direktīvu 2014/53/ES. Lai iegūtu plašāku informāciju, lūdzu, apmeklējiet šādu URL: http://www.mitsubishi-motors.com/en/red-doc/
Lietuviu [Lithuanian]	Šiuo [Mitsubishi Electric Corporation], pareiškiu, kad [DY-1/CQ-0ME] yra laikomasi Direktyvos 2014/53/ES. Del išsamesnes informacijos, prašome prisijungti prie šių URL: http://www.mitsubishi-motors.com/en/red-doc/
Nederlands [Dutch]	Hierbij [Mitsubishi Electric Corporation], verklaart dat [DY-1/CQ-0ME] zijn in overeenstemming met Richtlijn 2014/53/EU. Voor meer informatie, neem dan de volgende URL: http://www.mitsubishi-motors.com/en/red-doc/
Maltese [Maltese]	Hawnhekk, [Mitsubishi Electric Corporation], jidrikjara li [DY-1/CQ-0ME] huma konformi mad-Direttiva 2014/53/UE. Għad-dettalji, jekk jogħġbok access għall-URL li għej: http://www.mitsubishi-motors.com/en/red-doc/
Magyar [Hungarian]	Ezáltal [Mitsubishi Electric Corporation], kijelenti, hogy [DY-1/CQ-0ME] irányelvnek megfelelő 2014/53/EU. A részleteket lásd az alábbi URL: http://www.mitsubishi-motors.com/en/red-doc/
Polski [Polish]	Niniejszym [Mitsubishi Electric Corporation], deklaruje, że [DY-1/CQ-0ME] są zgodne z dyrektywą 2014/53/UE. Szczegółowe informacje można znaleźć pod następującym adresem URL: http://www.mitsubishi-motors.com/en/red-doc/

OGKW18E3

Konformitetsdeklarationer 13- 55

Português [Portuguese]	Por este meio, a [Mitsubishi Electric Corporation], declara que [DY-1/CQ-0ME] estão em conformidade com a Directiva 2014/53/UE. Para obter detalhes, acesse o seguinte URL: http://www.mitsubishi-motors.com/en/red-doc/
Slovenski [Slovenian]	S tem, [Mitsubishi Electric Corporation], izjavlja, da so [DY-1/CQ-0ME] v skladu z Direktivo 2014/53/EU. Za več informacij, prosimo, pojdite na naslednji naslov: http://www.mitsubishi-motors.com/en/red-doc/
Slovenské [Slovak]	Týmto [Mitsubishi Electric Corporation], vyhlasuje, že [DY-1/CQ-0ME] sú v súlade so smernico 2014/53/EÚ. Podrobnosti nájdete na nasledujúcej internetovej adrese: http://www.mitsubishi-motors.com/en/red-doc/
Suomi [Finnish]	Täten [Mitsubishi Electric Corporation], ilmoittaa, että [DY-1/CQ-0ME] noudattavat direktiivin 2014/53/EU. Lisätietoja, seuraavassa URL-osoitteessa: http://www.mitsubishi-motors.com/en/red-doc/
Svenska [Swedish]	Härmed [Mitsubishi Electric Corporation], förklarar att [DY-1/CQ-0ME] överensstämmer med direktiv 2014/53/EU. För mer information, gå in på följande webbadress: http://www.mitsubishi-motors.com/en/red-doc/
Íslenska [Icelandic]	Hér, [Mitsubishi Electric Corporation], segir að [DY-1/CQ-0ME] eru í samræmi við tilskipun 2014/53/ESB. Fyrir upplýsingar, vinsamlegast aðgang eftirfarandi vefsíðu: http://www.mitsubishi-motors.com/en/red-doc/
Norsk [Norwegian]	Herved [Mitsubishi Electric Corporation], erklærer at [DY-1/CQ-0ME] er i samsvar med direktiv 2014/53/EU. For flere detaljer, vennligst følgende URL: http://www.mitsubishi-motors.com/en/red-doc/
Türk [Turkish]	Burada, [Mitsubishi Electric Corporation], [DY-1/CQ-0ME] 'in 2014/53/AB sayılı Direktife uygun olduğunu beyan eder. Ayrıntılar için lütfen aşağıdaki URL'ye erişin: http://www.mitsubishi-motors.com/en/red-doc/
Româna [Romania]	Prin prezenta, [Mitsubishi Electric Corporation], declară că [DY-1/CQ-0ME] sunt conforme cu Directiva 2014/53/UE. Pentru mai multe detalii, vă rugăm să accesați următoarea adresă URL: http://www.mitsubishi-motors.com/en/red-doc/
Български [Bulgarian]	С настоящото [Mitsubishi Electric Corporation], декларира, че [DY-1/CQ-0ME] са в съответствие с Директива 2014/53/ЕС. За повече информация, моля, посетете следния URL адрес: http://www.mitsubishi-motors.com/en/red-doc/
Hrvatski [Croatian]	Ovime [Mitsubishi Electric Corporation], izjavljuje da je [DY-1/CQ-0ME] su u skladu s Direktivom 2014/53/EU. Za detalje, molimo pogledajte sljedeći URL: http://www.mitsubishi-motors.com/en/red-doc/
Македонски [Macedonian]	Со ова, [Mitsubishi Electric Corporation], изјавува дека [DY-1/CQ-0ME] се во согласност со Директивата 2014/53/EU. За повеќе детали, посетете ја следната веб-адреса: http://www.mitsubishi-motors.com/en/red-doc/
Shqiptar [Albanian]	Me anë të kësaj, [Mitsubishi Electric Corporation], deklaron se [DY-1/CQ-0ME] janë në përputhje me Direktiven 2014/53/BE. Per detaje, vizitoni URL e mëposhtme: http://www.mitsubishi-motors.com/en/red-doc/
Црногорски / Српозорски [Montenegrin]	Ovim putem, [Mitsubishi Electric Corporation], izjavljuje da je [DY-1/CQ-0ME] su u skladu sa Direktivi 2014/53/EU. Za detalje, molimo vas da pristupite sljedeći URL: http://www.mitsubishi-motors.com/en/red-doc/
ქართული [Georgian]	ამასთან, [Mitsubishi Electric Corporation], მს, აცხადებს, რომ [DY-1/CQ-0ME] შესაბამისობაშია დირექტივა 2014/53/EU. დამატებითი ინფორმაციისათვის, გთხოვთ, იხილოთ შემდეგი URL: http://www.mitsubishi-motors.com/en/red-doc/

COUNTRY	IMPORTER NAME	REGISTERED TRADE NAME OR REGISTERED TRADE MARK	POSTAL ADDRESS
ALBANIA	MMAI	M.M. Automobili Italia SpA	Via Giovanni da Udine 45, 20156 Milano, Italy
AUSTRIA	DENZEL Autoimport GmbH	DENZEL Autoimport GmbH	A-1230 Wien, Richard Strauss-Straße 14
BELGIUM	Beherman	Beherman Motors NV/SA	Industrieweg 3, Bornem Belgium
BULGARIA	Balkan Star Motors EOOD	Balkan Star Motors EOOD	Bulgaria, 1510 Sofia, Rezbarska str. 5
CROATIA	LMG Autokuća d.o.o.	LMG Autokuća d.o.o.	Velikogorička 18a,10419 Staro Čiče, CROATIA
CYPRUS	FAIRWAYS	Fairways Ltd	100 Arch. Makarios Avenue, P.O. BOX 51023,3021 Limmasol, Cyprus
CZECH	M Motors CZ s.r.o.	M Motors CZ s.r.o.	Na Chodovci 2457/1, Praha 4 Sporilov, ZIP 141 00, Czech Rep.
DENMARK	MMDk	MMC Danmark A/S	Hovedvejen 3 2600 Glostrup, Denmark
ESTONIA	AS SILBERAUTO	Silberauto	Järvevana tee 11, Tallinn 11314, Estonia
FINLAND	Delta Motor	Delta Motor Group Oy	Vaisalantie 6, 02130 Espoo, Finland
FRANCE	MMAF	M Motors Automobiles France SAS	1, avenue du Fief PA les Béthunes 95310 Saint Ouen L'Aumône FRANCE
GERMANY	MMD Automobile GmbH	MMD Automobile GmbH	Stahlstr. 42-44, 65428 Rüsselsheim Deutschland
GREECE	Saracakis Brothers	SARACAKIS BROTHERS S.A.	71, Athinon Ave., GR-101 73 Athens, Greece
HUNGARY	MM IMPORT KFT	MM Import kft	Mogyoródi út24-40, H-1149 Budapest,Hungary
ICELAND	HEKLA	Hekla Hf.	Laugavegur 172-174, P.O.Box 5310, 125 Reykjavik, Iceland
IRELAND	MMC Commercials	MMC Commercials Unlimited	John F. Kennedy Drive, Naas Road, Dublin 12, Ireland
ITALY	MMAI	M.M. Automobili Italia SpA	Via Giovanni da Udine 45, 20156 Milano, Italy
LATVIA	MML Imports SIA	MML Imports SIA	ir 32 Lielirbes Street, Riga, LV1046, Latvia.
LITHUANIA	JSC Autovyntaras	JSC Autovyntaras, company code:126413861	P.Žadeikos str. 1B, Vilnius LT-06319, Lithuania
LUXEMBOURG	Beherman	Beherman Motors NV/SA	Industrieweg 3, Bornem Belgium
MALTA	INDUSTRIAL Motors Ltd	Industrial Motors Limited	Mizzi House, National Road,Blata I-Bajda HMR 9010,Malta
MOLDOVA	Auto Space S.R.L.	AUTO SPACE	str. Bucuriei 18a, Chisinau, Republica Moldova, MD-2064
NETHERLANDS	MMSN	Mitsubishi Motor Sales Nederland B.V.	Postbus 9090 1180 MB Amstelveen Bovenkerkerweg 6-8, 1185 XE Amstelveen, The Netherlands
NORWAY	MMCN	MMC Norge AS	Ostre Aker vei 62, 0581 Oslo P.O. Box 6843 Rodelokka, 0504 Oslo, Norway
POLAND	MMCP	MMC Car Poland Sp.z o.o.	ul.,17 Stycznia 45A,02-146,Warsaw,Poland
PORTUGAL	MBP Automoveis Portugal,S.A.	MBP Automoveis Portugal,S.A.	Rua Dr. José Espírito Santo, 38, 1950-097 LISBOA, Portugal
ROMANIA	M CAR TRADING	M CAR TRADING	2nd,Expozitiei Blv,district 1,012103 BUCHAREST,BULGARIA
SLOVAKIA	M Motors SK s.r.o.	M Motors SK s.r.o.	Panonska cesta 33, Bratislava, Slovakia, ZIP 851 04
SLOVENIA	AC-Mobil d.o.o.	AC-Mobil, d.o.o. Ljubljana	Baragova 9, 1113 Ljubljana
SPAIN	B&M Automóviles España, S.A.	B&M Automóviles España, S.A.	calle Alcalá, 65, 28014 Madrid, Spain
SWEDEN	MMCS	MMC Bilar Sverige AB	Bergkallavagen 32, SE-192 07 Sollentuna, Sweden
SWITZERLAND	MM Automobile Schweiz AG	MM Automobile Schweiz AG	Lischmatt 17, 4624 Harkingen, Switzerland
U.K.	CCC	The Colt Car Company Limited	Watermoor, Cirencester Gloucestershire GL7 1LF, The United Kingdom
GEORGIA	Caucasus Motors Ltd.	Caucasus Motors Ltd.	12th km David Agmashenebeli Alley Digomi, 0131 Tbilisi, Georgia
TAHITI	SOPAPEP S.A.	SOPAPEP S.A.	Route de ceinture de Tipaerui, BP 1617, 98713 Papeete, Tahiti French Polynesia

**MANUFACTURERS DECLARATION
OF CONFORMITY**

For

**Pantagraph Car Jack****Models PJM700, PJM800, PJM1000 & PJM1200****Manufactured by**

Taihei Industrial Co., Ltd.
No.49-1, Kagekatsu-Cho,
Fushimi-Ku,
Kyoto 612-8307
Japan

**Technical File compiled and held in the
EU, on behalf of the manufacturer by**

TRac Global Ltd
100 Frobisher Business Park,
Leigh Sinton Road, Malvern,
Worcestershire, WR14 1BX
United Kingdom

**Standards used as guidance
Machinery Directive**

Annex I of 2006/42/EC with reference to :
EN 1494:2000/A1:2008

Means of Conformity

The Product is in conformity with EC law as approximated by the Machinery Directive 2006/42/EC,
As detailed in Technical Documentation File No 2136 Revision 2, March 2012

Signature of Responsible Person:

Mr. Masato Nasu
President
Taihei Industrial Co., Ltd.

**Signature of the person in the EU holding
the Technical File:**

Mr Neil Roche
EMC Product Manager
TRaC Global Ltd.

MACHINE SERIAL No.**Date:****13th March 2012****Certificate No. 17-0074-1 DofC Issue 3**

Deutsch (German)	Français (French)	Italiano (Italian)
<p>KONFORMITÄTSERKLÄRUNG DES HERSTELLERS</p> <p>Für Pantagraph Wagenheber, Modelle PJM700, PJM800, PJM1000 & PJM1200</p> <p>Hergestellt von Taihei Industrial Co., Ltd. No.49-1, Kagekatsu-cho, Fushimi-ku, Kyoto 612-8307 Japan</p> <p>Technische Dokumentation zusammengestellt und bereitgehalten in der EU, im Namen des Herstellers durch TRaC Global Ltd 100 Frobisher Business Park, Leigh Sinton Road, Malvern, Worcestershire, WR14 1BX Vereinigtes Königreich</p> <p>Als Leitlinie der Maschinenrichtlinie verwendete Normen Anhang I der 2006/42/EG mit Bezug auf: EN 1494:2000/A1:2008</p> <p>Konformität Das Produkt steht in Übereinstimmung mit den der Maschinenrichtlinie 2006/42/EG angeglichenen EG-Gesetzen,</p> <p>Entsprechend der Technischen Dokumentation Akte Nr. 2136 2. Revision, März 2012</p> <p>Unterschrift der verantwortlichen Person: Herr Masato Nasu Präsident Taihei Industrial Co., Ltd.</p> <p>Unterschrift der Person, die die technische Dokumentation in der EU bereithält: Herr Neil Roche EMV-Produktmanager TRaC Global Ltd.</p> <p>MASCHINENSERIENNR. Datum: 13. März 2012 Zertifikatsnr. 17-0074-1 DoFC 3. Ausgabe</p>	<p>DECLARATION DE CONFORMITE DU FABRICANT</p> <p>Pour Pantagraph Car Jack, modèles PJM700, PJM800, PJM1000 & PJM1200</p> <p>Fabriqué par Taihei Industrial Co., Ltd. No.49-1, Kagekatsu-cho, Fushimi-ku, Kyoto 612-8307 Japon</p> <p>Fichier technique compilé et maintenu dans l'UE, au nom du fabricant en TRaC Global Ltd 100 Frobisher Business Park, Leigh Sinton Road, Malvern, Worcestershire, WR14 1BX Royaume-Uni</p> <p>Normes utilisées pour le guide de l'appareil Annexe I de 2006/42/EC en se reportant à la section : EN 1494:2000/A1:2008</p> <p>Moyens de conformité Le produit est en conformité avec la loi CE comme approximativement par la directive sur la machinerie 2006/42/CE,</p> <p>Comme décrit dans le fichier de la documentation technique n°2136 révision 2, mars 2012</p> <p>Signature de la personne responsable : M. Masato Nasu Président Taihei Industrial Co., Ltd.</p> <p>Signature de la personne dans l'UE gardant le fichier technique : M. Neil Roche Chef de produit EMC TRaC Global Ltd.</p> <p>N° DE SERIE DE LA MACHINE Date : 13 mars 2012 N° de certificat 17-0074-1 DoFC Edition 3</p>	<p>DICHIARAZIONE DI CONFORMITÀ DEL PRODUTTORE</p> <p>Per Cric a pantografo, modelli PJM700, PJM800, PJM1000 & PJM1200</p> <p>Prodotto da Taihei Industrial Co., Ltd. No.49-1, Kagekatsu-cho, Fushimi-ku, Kyoto 612-8307 Giappone</p> <p>File tecnico compilato e detenuto nell'UE per conto del produttore da TRaC Global Ltd 100 Frobisher Business Park, Leigh Sinton Road, Malvern, Worcestershire, WR14 1BX Regno Unito</p> <p>Standard utilizzati come guida della direttiva macchine Appendice I di 2006/42/CE con riferimento a: EN 1494:2000/A1:2008</p> <p>Certificato di conformità Il prodotto è conforme alle leggi della CE poiché rispetta la direttiva macchine 2006/42/CE,</p> <p>Come dettagliato nel file della documentazione tecnica N. 2136, revisione 2 marzo 2012</p> <p>Firma del responsabile: Masato Nasu Presidente Taihei Industrial Co., Ltd.</p> <p>Firma della persona che detiene il file tecnico nell'UE: Neil Roche EMC Product Manager TRaC Global Ltd.</p> <p>N. SERIALE DELLA MACCHINA Data: 13 marzo 2012 Certificato N. 17-0074-1 DoFC Issue 3</p>

Nederland (Dutch)	Dansk (Danish)	Ελληνικά (Greek)
<p>FABRIKANTENVERKLARING VAN CONFORMITEIT Voor Pantagraph Autokrik, Modellen PJM700, PJM800, PJM1000 & PJM1200</p> <p>Geproduceerd door Taihei Industrial Co., Ltd. No.49-1, Kagekatsu-cho, Fushimi-ku, Kyoto 612-8307 Japan</p> <p>Technisch Dossier samengesteld en gehouden in de EU, namens de fabrikant door TRaC Global Ltd 100 Frobisher Business Park, Leigh Sinton Road, Malvern, Worcestershire, WR14 1BX United Kingdom</p> <p>Normen als leidraad Machinerichtlijn</p> <p>Bijlage I van 2006/42/EG met betrekking tot: EN 1494:2000 / A1: 2008</p> <p>Middel van conformiteit Het product is in overeenstemming met het EG-recht zoals benaderd door de Machinerichtlijn 2006/42/EG, Zoals beschreven in Technische Documentatie Dossier nr. 2136 Revisie 2, maart 2012</p> <p>Handtekening van de bevoegde persoon: De heer Masato Nasu President Taihei Industrial Co., Ltd.</p> <p>Handtekening van de persoon in de EU die het Technisch Dossier: De heer Neil Roche EMC Product Manager TRaC Global Ltd.</p> <p>MACHINE Serienummer Datum: 13 maart 2012 Certificaat nr. 17-0074-1 DofC Uitgave 3</p>	<p>PRODUCENTENS OVERENSSTEMMELSESERKLÆRING for Pantografisk donkraft i modellerne PJM700, PJM800, PJM1000 & PJM1200</p> <p>Fremstillet af Taihei Industrial Co., Ltd. No.49-1, Kagekatsu-cho, Fushimi-ku, Kyoto 612-8307 Japan</p> <p>Teknisk fil kompileret og holdt inden for EU på vegne af producenten TRaC Global Ltd 100 Frobisher Business Park, Leigh Sinton Road, Malvern, Worcestershire, WR14 1BX England</p> <p>Standarder anvendt som vejledende maskindirektiv</p> <p>Bilag I i 2006/42/EU med reference til: EN 1494:2000/A1:2008</p> <p>Overensstemmelseerklæringens betydninger Produktet er i overensstemmelse med EU-lovgivningen defineret af Maskindirektivet 2006/42/EF, Som beskrevet i fil med teknisk dokumentation nr. 2136 Revidering 2, marts 2012</p> <p>Signatur for ansvarlig: Hr. Masato Nasu Formand Taihei Industrial Co., Ltd.</p> <p>Signatur fra personen i EU, der besidder den tekniske fil: Hr. Neil Roche EMC-produktchef TRaC Global Ltd.</p> <p>MASKINENS SERIENR. Dato: 13. marts 2012 Certifikatnr. 17-0074-1 DofC Problemstilling 3</p>	<p>ΔΗΛΩΣΗ ΣΥΜΜΟΡΦΩΣΗΣ ΤΩΝ ΚΑΤΑΣΚΕΥΑΣΤΩΝ Για Γρύλος Αυτοκινήτου Pantagraph, Μοντέλα PJM700, PJM800, PJM1000 και PJM1200</p> <p>Κατασκευάστηκε από την Taihei Industrial Co., Ltd. No.49-1, Kagekatsu-cho, Fushimi-ku, Kyoto 612-8307 Ιαπωνία</p> <p>Τεχνικό Αρχείο συντασσόμενο και διατηρούμενο στην ΕΕ, εξ ονόματος του κατασκευαστή από την TRaC Global Ltd 100 Frobisher Business Park, Leigh Sinton Road, Malvern, Worcestershire, WR14 1BX Ηνωμένο Βασίλειο</p> <p>Πρότυπα που χρησιμοποιούνται ως κατευθυντήρια Οδηγία περί Μηχανημάτων Παράρτημα I της 2006/42/EK με αναφορά στη: EN 1494:2000/A1:2008</p> <p>Μέσα Συμμόρφωσης Το Προϊόν είναι σύμφωνο με την κοινοτική νομοθεσία, όπως προσεγγίζεται από την Οδηγία για τα Μηχανήματα 2006/42/EK, Όπως αναφέρεται λεπτομερώς στην Τεχνική Τεκμηρίωση με Αρ. Αρχείου 2136 Αναθεώρηση 2, Μαρτίου 2012</p> <p>Υπογραφή του Υπεύθυνου Ατόμου: κ. Masato Nasu Πρόεδρος Taihei Industrial Co., Ltd.</p> <p>Υπογραφή του ατόμου στην ΕΕ που διατηρεί το Τεχνικό Αρχείο: κ. Neil Roche Διευθυντής Προϊόντων Ηλεκτρομαγνητικής Συμβατότητας TRaC Global Ltd.</p> <p>ΣΕΙΡΙΑΚΟΣ ΑΡ. ΣΥΣΚΕΥΗΣ Ημερομηνία: 13 Μαρτίου 2012 Αρ. Πιστοποιητικού 17-0074-1 DofC Έκδοση 3</p>

Español (Spanish)	Português (Portuguese)	Svenska (Swedish)
<p>DECLARACIÓN DE CONFORMIDAD DEL FABRICANTE Para Gato pantógrafo para coche, modelos PJM700, PJM800, PJM1000 & PJM1200</p> <p>Fabricado por Taihei Industrial Co., Ltd. Núm. 49-1, Kagekatsu-cho, Fushimi-ku, Kioto 612-8307 Japón</p> <p>Archivo técnico compilado y mantenido en la UE, en nombre del fabricante por TRaC Global Ltd 100 Frobisher Business Park, Leigh Sinton Road, Malvern, Worcestershire, WR14 1BX Reino Unido</p> <p>Estándares usados como guía Directiva sobre maquinaria Anexo I de 2006/42/CE con referencia a: EN 1494:2000/A1:2008</p> <p>Medidas de conformidad El producto se encuentra en conformidad con la ley de la CE según se aproxima por la Directiva de máquinas 2006/42/CE,</p> <p>Como se detalla en el Archivo de documentación técnica Núm. 2136 Revisión 2, marzo de 2012</p> <p>Firma de la persona responsable: Sr. Masato Nasu Presidente Taihei Industrial Co., Ltd.</p> <p>Firma de la persona en la UE que sostiene el Archivo técnico: Sr. Neil Roche Gestor de producto EMC TRaC Global Ltd.</p> <p>NÚM. DE SERIE DE LA MÁQUINA Fecha: 13 de marzo de 2012 Núm. de certificado 17-0074-1 DofC Edición 3</p>	<p>DECLARAÇÃO DE CONFORMIDADE DOS FABRICANTES Para Macaco para Carro Pantagraph, Modelos PJM700, PJM800, PJM1000 e PJM1200</p> <p>Fabricado por Taihei Industrial Co., Ltd. N.º 49-1, Kagekatsu-cho, Fushimi-ku, Quioto 612-8307 Japão</p> <p>Ficha Técnica compilada e mantida na UE, em nome do fabricante por TRaC Global Ltd 100 Frobisher Business Park, Leigh Sinton Road, Malvern, Worcestershire, WR14 1BX Reino Unido</p> <p>Normas usadas como orientação da Diretiva de Maquinaria Anexo I da 2006/42/EC com referência a: EN 1494:2000/A1:2008</p> <p>Meios de Conformidade O Produto está em conformidade com a lei CE como aproximado através da Diretiva Relativa a Máquinas 2006/42/CE.</p> <p>Como detalhado na Ficha de Documentação Técnica N.º 2136 Revisão 2, de Março de 2012</p> <p>Assinatura da Pessoa Responsável: Sr. Masato Nasu Presidente Taihei Industrial Co., Ltd.</p> <p>Assinatura da pessoa que detêm a Ficha Técnica na UE: Sr. Neil Roche Gestor de Produto EMC TRaC Global Ltd.</p> <p>N.º DE SÉRIE DA MÁQUINA Data: 13 de Março de 2012 Certificado N.º 17-0074-1 DofC Edição 3</p>	<p>TILLVERKARENS FÖRSÄKRAN OM ÖVERENSSTÄMMELSE För Pantagraph domkraft för bil, modellerna PJM700, PJM800, PJM1000 & PJM1200</p> <p>Tillverkad av Taihei Industrial Co., Ltd. No.49-1, Kagekatsu-cho, Fushimi-ku, Kyoto 612-8307 Japan</p> <p>Teknisk fil sammanställd och förvarad i EU, å tillverkarens vägnar genom TRaC Global Ltd 100 Frobisher Business Park, Leigh Sinton Road, Malvern, Worcestershire, WR14 1BX Storbritannien</p> <p>Standarder som används som vägledning för maskindirektivet Bilaga I i 2006/42/EG med avseende på: EN 1494:2000/A1:2008</p> <p>Överensstämmelse Produkten överensstämmer med EG-lagstiftningen som approximeras av Maskindirektivet 2006/42/EG,</p> <p>I enlighet med Teknisk dokumentationsfil nr. 2136 revision 2, mars 2012</p> <p>Signatur av ansvarig person: Mr. Masato Nasu Ordförande Taihei Industrial Co., Ltd.</p> <p>Signatur av den person i EU som förvarar den tekniska filen: Mr Neil Roche EMC Produktchef TRaC Global Ltd.</p> <p>MASKINENS SERIENUMMER Datum: 13 mars 2012 Certifikat nr. 17-0074-1 DofC Utgåva 3</p>

Suomi/Suomen kieli (Finnish)	Čeština (Czech)	Magyar (Hungarian)
<p>VALMISTAJAN VAATIMUSTENMUKAISUUSVAKUUTUS Malleille Pantagraph-autonosturi, mallit PJM700, PJM800, PJM1000 & PJM1200</p> <p>Valmistaja Taihei Industrial Co., Ltd. No.49-1, Kagekatsu-cho, Fushimi-ku, Kyoto 612-8307 Japan</p> <p>Teknisen asiakirjan on laatinut ja sitä säilyttää EU:ssa valmistajan puolesta TRaC Global Ltd 100 Frobisher Business Park, Leigh Sinton Road, Malvern, Worcestershire, WR14 1BX United Kingdom</p> <p>Ohjeena käytetty standardit Konedirektiivi 2006/42/EY:n liite I viitaten standardiin: EN 1494:2000/A1:2008</p> <p>Vaatumusten mukaisuuden sisältö Tuote on EY:n lain mukainen konedirektiivin 2006/42/EY mukaisesti, Kuten on selitetty teknisessä asiakirjassa nro 2136 versio 2, maaliskuuta 2012</p> <p>Vastuuhenkilön allekirjoitus: Mr. Masato Nasu Puheenjohtaja Taihei Industrial Co., Ltd.</p> <p>Teknisestä asiakirjasta EU:ssa vastaavan henkilön allekirjoitus: Mr Neil Roche EMC-tuotepäällikkö TRaC Global Ltd.</p> <p>KONEEN SARJANRO Päivämäärä: 13. maaliskuuta 2012 Sertifikaatin nro 17-0074-1 DoFC-numero 3</p>	<p>PROHLÁŠENÍ VÝROBCE O SHODĚ Pro Automobilový plošinový zvedák, modely PJM700, PJM800, PJM1000 & PJM1200</p> <p>Vyrobena společnost Taihei Industrial Co., Ltd. Č. 49-1, Kagekatsu-cho, Fushimi-ku, Kyoto 612-8307 Japonsko</p> <p>Technický soubor sestaven a uložen v EU, jménem výrobce v TRaC Global Ltd 100 Frobisher Business Park, Leigh Sinton Road, Malvern, Worcestershire, WR14 1BX Velká Británie</p> <p>Doporučené normy k použití Směrnice o strojních zařízeních Dodatek I k 2006/42/EC s odkazem na: EN 1494:2000/A1:2008</p> <p>Prostředky pro shodu Výrobek vyhovuje předpisům ES vyjádřeným ve směrnici o strojních zařízeních 2006/42/ES, Jak je podrobně uvedeno ve Složce technické dokumentace č. 2136 revize 2, března 2012</p> <p>Podpis odpovědné osoby: p. Masato Nasu Předseda Taihei Industrial Co., Ltd.</p> <p>Podpis osoby v EU uchováující Technickou složku: p. Neil Roche EMC Výrobní manažer TRaC Global Ltd.</p> <p>SÉRIOVÉ Č. STROJE Datum: 13. března 2012 Certifikát č. 17-0074-1 DoFC vydání 3</p>	<p>GYÁRTÓI MEGFELELŐSÉGI NYILATKOZAT A Pantagraph Autóemelő PJM700, PJM800, PJM1000 & PJM1200 modelljeihez</p> <p>Gyártó Taihei Industrial Co., Ltd. No.49-1, Kagekatsu-cho, Fushimi-ku, Kyoto 612-8307 Japan</p> <p>Az EU-ban összeállított és megtartott Műszaki Akta, a gyártó részéről TRaC Global Ltd 100 Frobisher Business Park, Leigh Sinton Road, Malvern, Worcestershire, WR14 1BX United Kingdom</p> <p>Az irányadó Gépészeti irányelvként használt szabványok A 2006/42/EC I. melléklete, az EN 1494:2000/A1:2008-ra hivatkozva</p> <p>A megfelelőség eszközei A Termék megfelel az EK törvényeinek, a Gépi berendezésekre vonatkozó 2006/42/EK irányelvek alapján, A 2136. számú Műszaki Dokumentációs Akta 2., 2012. március javított kiadásában részletezettek szerint</p> <p>Felelős személy aláírása: Mr. Masato Nasu Elnök Taihei Industrial Co., Ltd.</p> <p>A Műszaki Aktát az EU-ban betartó személy aláírása: Mr Neil Roche EMC Termékmenedzser TRaC Global Ltd.</p> <p>GÉP SOROZATSZÁMA Dátum: 2012. március 13. Tanúsítvány sz. 17-0074-1 DoFC 3. kiadás</p>

Polski (Polish)	Slovenský (Slovak)	Eesti (Estonian)
<p>DEKLARACJA ZGODNOŚCI PRODUCENTA Dotycząca Pantografowy podnośnik samochodowy, modele PJM700, PJM800, PJM1000 i PJM1200</p> <p>Wyprodukowane przez Taihei Industrial Co., Ltd. No.49-1, Kagekatsu-cho, Fushimi-ku, Kioto 612-8307 Japonia</p> <p>Dokumentacja techniczna sporządzona i przechowywana w UE w imieniu producenta przez TRaC Global Ltd 100 Frobisher Business Park, Leigh Sinton Road, Malvern, Worcestershire, WR14 1BX Wielka Brytania</p> <p>Normy stosowane zgodnie z zaleceniami dyrektywy maszynowej Załącznik I dyrektywy 2006/42/WE w odniesieniu do: EN 1494:2000/A1:2008</p> <p>Zgodność z przepisami Produkt spełnia wymogi prawa WE zgodnie z Dyrektywą Maszynową 2006/42/WE, Zgodnie ze szczegółowym opisem w dokumentacji technicznej nr 2136 rewizja 2, marca 2012 r.</p> <p>Podpis osoby odpowiedzialnej: Pan Masato Nasu Prezes Taihei Industrial Co., Ltd.</p> <p>Podpis osoby w UE pozostającej w posiadaniu dokumentacji technicznej: Pan Neil Roche Menedżer Produktów EMC TRaC Global Ltd.</p> <p>Nr SERYJNY MASZYN Data: 13 marca 2012 r. Nr certyfikatu 17-0074-1 DofC wyd. 3</p>	<p>VYHLÁSENIE VÝROBCU O ZHODE pre Automobilový plošinový zdvihák, modely PJM700, PJM800, PJM1000 a PJM1200</p> <p>Výrobca Taihei Industrial Co., Ltd. No.49-1, Kagekatsu-cho, Fushimi-ku, Kioto 612-8307 Japonsko</p> <p>Technický súbor zostavený a uložený v EÚ v zastúpení výrobcu</p> <p>TRaC Global Ltd 100 Frobisher Business Park, Leigh Sinton Road, Malvern, Worcestershire, WR14 1BX Veľká Británia</p> <p>Normy použité podľa smerníc o strojových zariadeniach Príloha I 2006/42/ES s odkazom na: EN 1494:2000/A1:2008</p> <p>Prostriedky pre zhodu Tento výrobok je v súlade so zákonmi EÚ podľa smernice o strojových zariadeniach 2006/42/ES, Ako je uvedené v technickej dokumentácii č. 2136 revízia č. 2, marec 2012</p> <p>Podpis zodpovednej osoby: Mr. Masato Nasu Riaditeľ Taihei Industrial Co., Ltd.</p> <p>Podpis osoby v EÚ držiacej technickú dokumentáciu: Mr Neil Roche Produktový manažér EMC TRaC Global Ltd.</p> <p>VÝROBNÉ ČÍSLO ZARIADENIA Dátum: 13. marec 2012 Certifikát č. 17-0074-1 Vyhl. o zhode 3.vydanie</p>	<p>TOOTJATE VASTAVUSDEKLARATSIOON toodetele Autotungraud Pantagraph, mudelid PJM700, PJM800, PJM1000 ja PJM1200</p> <p>Tootja Taihei Industrial Co., Ltd. No.49-1, Kagekatsu-cho, Fushimi-ku, Kioto 612-8307 Japan (Jaapan)</p> <p>Tehnilise toimiku koostaja ja selle hoidja tootja nimel Elis</p> <p>TRaC Global Ltd 100 Frobisher Business Park, Leigh Sinton Road, Malvern, Worcestershire, WR14 1BX United Kingdom (Ühendkuningriik)</p> <p>Suunistena kasutatud standardid Masinate direktiiv 2006/42/EC lisa I viitematerjaliga standardist EN 1494:2000/A1:2008</p> <p>Vastavusnormatiivid Antud toode on vastavuses EÜ seadustega, mis on ühtlustatud masinate direktiiviga 2006/42/EÜ, Vastavalt üksikasjalisele kirjeldusele tehnilise dokumentatsiooni toimikus nr 2136, redaktsioon 2, märts 2012</p> <p>Vastutava isiku allkiri: Mr. Masato Nasu President Taihei Industrial Co., Ltd.</p> <p>Tehnilise dokumentatsiooni hoidja allkiri ELIS: Mr Neil Roche EMC tootejuht TRaC Global Ltd.</p> <p>MASINA SEERIANUMBER Kuupäev: 13. märts 2012 Sertifikaat nr 17-0074-1 DofC, väljaanne 3</p>

Lietuvių kalba (Lithuanian)	Latviešu valoda (Latvian)	Slovenščina (Slovenian)
<p>GAMINTOJO ATITIKTIES DEKLARACIJA Skirta šiems modeliams Žirklinis automobilinis domkratas, modeliai PJM700, PJM800, PJM1000 ir PJM1200</p> <p>Pagaminta Taihei Industrial Co., Ltd. No.49-1, Kagekatsu-cho, Fushimi-ku, Kiotas 612-8307 Japonija</p> <p>Techninė byla sudaryta ir laikoma ES, gamintojo vardu</p> <p>TRaC Global Ltd 100 Frobisher Business Park, Leigh Sinton Road, Malvern, Worcestershire, WR14 1BX Jungtinė Karalystė</p> <p>Naudojami Mašinų direktyvoje nurodyti standartai Direktyvos 2006/42/EB I priedas su nuoroda į: EN 1494:2000/A1:2008</p> <p>Atitikties apibūdinimas Šis gaminytis atitinka EB įstatymus, apibrėžtus Mašinų direktyvoje 2006/42/EB.</p> <p>Kaip nurodyta Techninės dokumentacijos byloje Nr. 2136, 2-iojoje pataisoje, 2012 m. kovo mėn.</p> <p>Atsakingo asmens parašas: P. Masato Nasu Prezidentas Taihei Industrial Co., Ltd.</p> <p>Asmens, kuriam ES priklauso Techninė dokumentacija, parašas: P. Neil Roche EMC gamybos vadovas TRaC Global Ltd.</p> <p>MAŠINOS SERIJOS Nr. Data: 2012 m. kovo 13 d. Sertifikato Nr. 17-0074-1 DoFC, 3-iasis leidimas</p>	<p>RAŽOTĀJA ATBILSTĪBAS DEKLARĀCIJA Izstrādājums Pantogrāfa tipa automobiļa domkrats, modeļi: PJM700, PJM800, PJM1000 un PJM1200</p> <p>Ražotājs Taihei Industrial Co., Ltd. No.49-1, Kagekatsu-cho, Fushimi-ku, Kyoto 612-8307 Japan</p> <p>Tehniskais fails ir kompilēts un to uzglabā ES ražotāja vārdā</p> <p>TRaC Global Ltd 100 Frobisher Business Park, Leigh Sinton Road, Malvern, Worcestershire, WR14 1BX United Kingdom</p> <p>Standarti, kas izmantoti kā Mehānismu direktīvas vadlīnijas direktīvas 2006/42/EK Pielikums I ar atsauci uz EN 1494:2000/A1:2008</p> <p>Atbilstības nodrošināšanas līdzekļi Izstrādājums atbilst EK likumiem, kas tuvināti ar Mašīnu direktīvu 2006/42/EK.</p> <p>Kā detalizēti norādīts Tehniskās dokumentācijas failā Nr. 2136, 2. pārstrādātais izdevums, 2012. g. Marts</p> <p>Atbildīgās personas paraksts: Masato Nasu k-gs Prezidents Taihei Industrial Co., Ltd.</p> <p>Personas, kas glabā tehnisko failu ES, paraksts: Neil Roche k-gs EMC produktu menedžeris TRaC Global Ltd.</p> <p>MEHĀNISMA SĒRIJAS Nr. Datums: 2012. gada 13. Marts Sertifikāta Nr. 17-0074-1 DoFC, 3. izdevums</p>	<p>IZJAVA PROIZVAJALCEV O SKLADNOSTI Za Dvigalka Pantagraph, Modeli PJM700, PJM800, PJM1000 & PJM1200</p> <p>Proizvaja Taihei Industrial Co., Ltd. No.49-1, Kagekatsu-cho, Fushimi-ku, Kjoto 612-8307, Japonska</p> <p>Tehnično dokumentacijo se, v imenu proizvajalca, za EU zbira in hrani na TRaC Global Ltd 100 Frobisher Business Park, Leigh Sinton Road, Malvern, Worcestershire, WR14 1BX Združeno kraljestvo</p> <p>Standarti se uporabljajo kot vodilo Direktive o strojih Aneks I k 2006/42/ES s sklicem na: EN 1494:2000/A1:2008</p> <p>Skladnost Proizvod je v skladu z zakonodajo ES, kot navaja Direktiva o strojih 2006/42/ES.</p> <p>Kot je podrobno opisano v Tehnični dokumentaciji številka dokumenta 2136 revizija 2, marec 2012</p> <p>Podpis odgovorne osebe: G. Masato Nasu Predsednik Taihei Industrial Co., Ltd.</p> <p>Podpis osebe v EU, ki hrani tehnično dokumentacijo: G. Neil Roche EMC Produktni vodja TRaC Global Ltd.</p> <p>SERIJSKA ŠT. STROJA Datum: 13. marec 2012 Št. certifikata 17-0074-1 DoFC Izdaja 3</p>

Български (Bulgarian)	Român (Romanian)	Hrvatski (Croatian)
<p>ДЕКЛАРАЦИЯ ЗА СЪОТВЕТСТВИЕ НА ПРОИЗВОДИТЕЛЯ За Авто крик тип пантограф, модели PJM700, PJM800, PJM1000 и PJM1200</p> <p>Произведено от Taihei Industrial Co., Ltd. No.49-1, Kagekatsu-cho, Fushimi-ku, Kyoto 612-8307 Japan</p> <p>Техническото досие е изготвено и се съхранява в ЕС от името на производителя от TRaC Global Ltd 100 Frobisher Business Park, Leigh Sinton Road, Malvern, Worcestershire, WR14 1BX United Kingdom</p> <p>Стандартите, използвани като ръководство за директива за машините Приложение I от 2006/42/EC с позоваване на: EN 1494:2000/A1:2008 Съответствие с изискванията Продуктът отговаря на законодателството на ЕО, съгласно Директива за машините 2006/42/EC, Както е описано подробно в Папка с техническа документация No. 2136 редакция 2, март 2012</p> <p>Подпис на отговорното лице: Г-н Масато Насу Президент Taihei Industrial Co., Ltd.</p> <p>Подпис на лицето в ЕС, притежаващо техническото досие: Г-н Нийл Рош Продуктов мениджър за EMC TRaC Global Ltd.</p> <p>СЕРИЕН No. НА МАШИНАТА Дата: 13 март 2012г. Сертификат No. 17-0074-1 DoFC издание 3</p>	<p>DECLARAȚIA DE CONFORMITATE A PRODUCĂTORULUI Pentru Cric pantograf pentru automobile, modelele PJM700, PJM800, PJM1000 & PJM1200</p> <p>Produs de Taihei Industrial Co., Ltd. No.49-1, Kagekatsu-cho, Fushimi-ku, Kyoto 612-8307 Japonia</p> <p>Dosarul tehnic elaborat și păstrat în UE în numele producătorului de către TRaC Global Ltd 100 Frobisher Business Park, Leigh Sinton Road, Malvern, Worcestershire, WR14 1BX Regatul Unit</p> <p>Standarde utilizate ca linii directoare în Directiva privind echipamentele tehnice Anexa I la Directiva 2006/42/CE cu trimitere la: EN 1494:2000/A1:2008 Mijloace de asigurare a conformității Produsul respectă legislația CE, astfel cum este aproximată de Directiva Mașini 2006/42/CE și cum este detaliată în Dosarul de documentație tehnică nr. 2136, revizia 2, martie 2012</p> <p>Semnătura persoanei responsabile: DI. Masato Nasu Președinte Taihei Industrial Co., Ltd.</p> <p>Semnătura persoanei din UE care păstrează Dosarul tehnic: DI. Neil Roche Manager Produs EMC TRaC Global Ltd.</p> <p>NR. DE SERIE ECHIPAMENT Data: 13 martie 2012 Certificat nr. 17-0074-1 DoFC Ediția 3</p>	<p>PROIZVOĐAČEVA IZJAVA O SUKLADNOSTI Za Pantagrafska auto dizalica, Modeli PJM700, PJM800, PJM1000 & PJM1200</p> <p>Proizvodi Taihei Industrial Co., Ltd. No.49-1, Kagekatsu-cho, Fushimi-ku, Kyoto 612-8307 Japan</p> <p>Tehnički dokument sastavljen i držan u EU, u ime proizvođača</p> <p>TRaC Global Ltd 100 Frobisher Business Park, Leigh Sinton Road, Malvern, Worcestershire, WR14 1BX Ujedinjeno Kraljevstvo</p> <p>Standardi korišteni kao smjernice Direktive o strojevima</p> <p>Dodatak I iz 2006/42/EC s povezivanjem s: EN 1494:2000/A1:2008 Značenje sukladnosti Proizvod je sukladan sa zakonima EK po Direktivi o strojevima 2006/42/EC, Kao što je navedeno u Tehničkoj dokumentaciji dokument broj 2136 revizija 2, ožujka 2012.</p> <p>Potpis ovlaštene osobe: G. Masato Nasu Predsjednik Taihei Industrial Co., Ltd.</p> <p>Potpis osobe iz EU koja posjeduje Tehnički dokument: G. Neil Roche EMC Menadžer proizvoda TRaC Global Ltd.</p> <p>SERIJSKI BROJ UREĐAJA Datum: 13. ožujka 2012. Certifikat br. 17-0074-1 DoFC Broj 3</p>

Norsk (Norwegian)	Türk (Turkish)	Íslenska (Icelandic)
<p>PRODUSENTENS ERKLÆRING OM OVERENSSTEMMELSE For Pantagraph biljekk, modellene PJM700, PJM800, PJM1000 og PJM1200</p> <p>Produsert av Taihei Industrial Co., Ltd Nr. 49-1, Kagekatsu-cho, Fushimi-ku, Kyoto 612-8307 Japan</p> <p>Teknisk fil er satt sammen og lagret i EU, på vegne av produsenten av TRaC Global Ltd 100 Frobisher Business Park, Leigh Sinton Road, Malvern, Worcestershire, WR14 1BX, Storbritannia</p> <p>Væilendende standarder, brukt av maskindirektivet Tillegg 1 for 2006/42/EU med henvisning til: EN 1494:2000/A1:2008</p> <p>Betydningen av overensstemmelse Apparatet er i overensstemmelse med EU-lovverket, slik det er tilnærmet i maskindirektiv 2006/42/EU, Som beskrevet i teknisk dokumentasjonsfil nr. 2136, revisjon 2, fra mars 2012</p> <p>Signatur fra ansvarlig person: Hr. Masato Nasu Direktør Taihei Industrial Co., Ltd.</p> <p>Signatur til person i EU som oppbevarer teknisk fil: Hr. Neil Roche EMC produktsjef TRaC Global Ltd.</p> <p>MASKINENS SERIENR. Dato: 13. mars 2012 Sertifikat nr. 17-0074-1 DofC utgave 3</p>	<p>AŞAĞIDAKİ ÜRÜNLER İÇİN İMALATÇI UYGUNLUK BEYANI Pantograf Araba Krikosu, Model PJM700, PJM800, PJM1000 ve PJM1200</p> <p>Üretici : Taihei Industrial Co., Ltd No.49-1, Kagekatsu-cho, Fushimi-ku, Kyoto 612-8307 Japonya</p> <p>İmalatçı adına Teknik Dosyayı derleyen ve AB'de muhafaza eden kuruluş TRaC Global Ltd 100 Frobisher Business Park, Leigh Sinton Road, Malvern, Worcestershire, WR14 1BX Birleşik Krallık</p> <p>Yol Gösterici Makine Yönetmeliği olarak kullanılan standartlar EN 1494:2000/A1:2008 no.lu standarda atıfta bulunan 2006/42/EC no.lu Ek I</p> <p>Uyumluluk Aracı Ürün, 2006/42/EC no.lu Makine Yönetmeliği tarafından öngörülmediği şekilde Avrupa Topluluğu yasalarıyla uyumludur, 2136 No.lu 2. Revizyon, 2012 Mart tarihli Teknik Dokümantasyon Dosyasında detaylandırıldığı şekilde</p> <p>Sorumlu Kişinin İmzası: Sayın Masato Nasu Başkan Taihei Industrial Co., Ltd.</p> <p>Teknik Dosyayı AB'de muhafaza eden kişinin imzası: Sayın Neil Roche EMC Ürün Müdürü TRaC Global Ltd.</p> <p>MAKİNE SERİ No. Tarih: 13 Mart 2012 Sertifika No. 17-0074-1 no.lu Uyum Beyanı Yayın 3</p>	<p>YFIRLÝSING FRAMLEIÐANDA UM SAMRÆMI Fyrir Bíla-Skæra Tjakkur, Gerðir PJM700, PJM800, PJM1000 & PJM1200</p> <p>Framleitt af Taihei Industrial Co., Ltd Nr.49-1, Kagekatsu-cho, Fushimi-ku, Kýtót 612-8307 Japan</p> <p>Tækniskjal tekið saman og notað í ESB, fyrir hönd framleiðanda</p> <p>TRaC Global Ltd 100 Frobisher Business Park, Leigh Sinton Road, Malvern, Worcestershire, WR14 1BX, Bretland</p> <p>Staðlar notaðir sem leiðsögn Tilskipun Vélbúnaðar Viðauki I frá 2006/42/EC með tilvísun til: EN 1494:2000/A1:2008</p> <p>Uppfylling skilyrða Varan uppfyllir lög ESB eins og mælt er fyrir í tilskipun 2006/42/EC um vélarbúnað, Sem tekið er fram í tækniskjali nr. 2136 2. Endurskoðun, mars 2012</p> <p>Undirskrift ábyrgðarmanns: Hr. Masato Nasu Forstjóri Taihei Industrial Co., Ltd.</p> <p>Undirskrift einstaklings í ESB sem heldur um tækniskjalið: Hr. Neil Roche EMC Framleiðslustjóri TRaC Global Ltd.</p> <p>RAÐNÚMER TÆKIS Dagsetning: 13. mars 2012 Númer vottorðs 17-0074-1 DofC útgáfa 3</p>

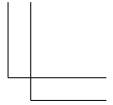
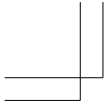

Handwriting practice lines consisting of a solid top line, a dashed midline, and a solid bottom line, repeated across the page.

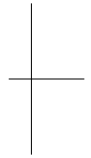
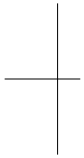

OGKW18E3

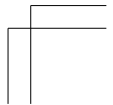
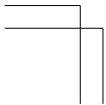

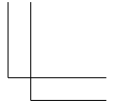
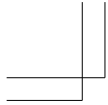

Handwriting practice lines consisting of a solid top line, a dashed midline, and a solid bottom line, repeated across the page.

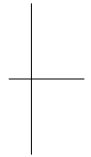

OGKW18E3

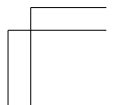
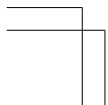

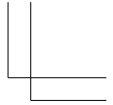
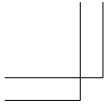

Handwriting practice lines consisting of a solid top line, a dashed midline, and a solid bottom line, repeated across the page.

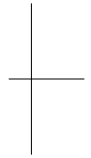
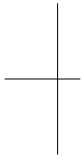

OGKW18E3

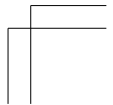
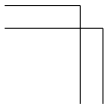

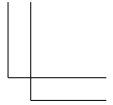
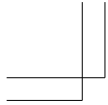

Handwriting practice lines consisting of a solid top line, a dashed midline, and a solid bottom line, repeated across the page.

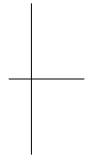

OGKW18E3

